

Numark® DM1002MKII

PROFESSIONAL DJ MIXER

Quick Start Owner's Manual

BOX CONTENTS

- MIXER
- POWER SUPPLY

Manual de inicio rápido para el usuario (ESPAÑOL)

CONTENIDOS DE LA CAJA

- MEZCLADOR
- FUENTE DE ALIMENTACIÓN

Schnellbedienungsanleitung (DEUTSCH)

SCHACHELINHALT

- MISCHPULT
- STROMKABEL

Manuel d'utilisation du propriétaire (FRANÇAIS)

CONTENU DE LA BOÎTE

- MIXER
- BLOC D'ALIMENTATION

Manuale rapido di utilizzazione (ITALIANO)

CONTENUTO DELLA CONFEZIONE

- MIXER
- CAVI DI ALIMENTAZIONE

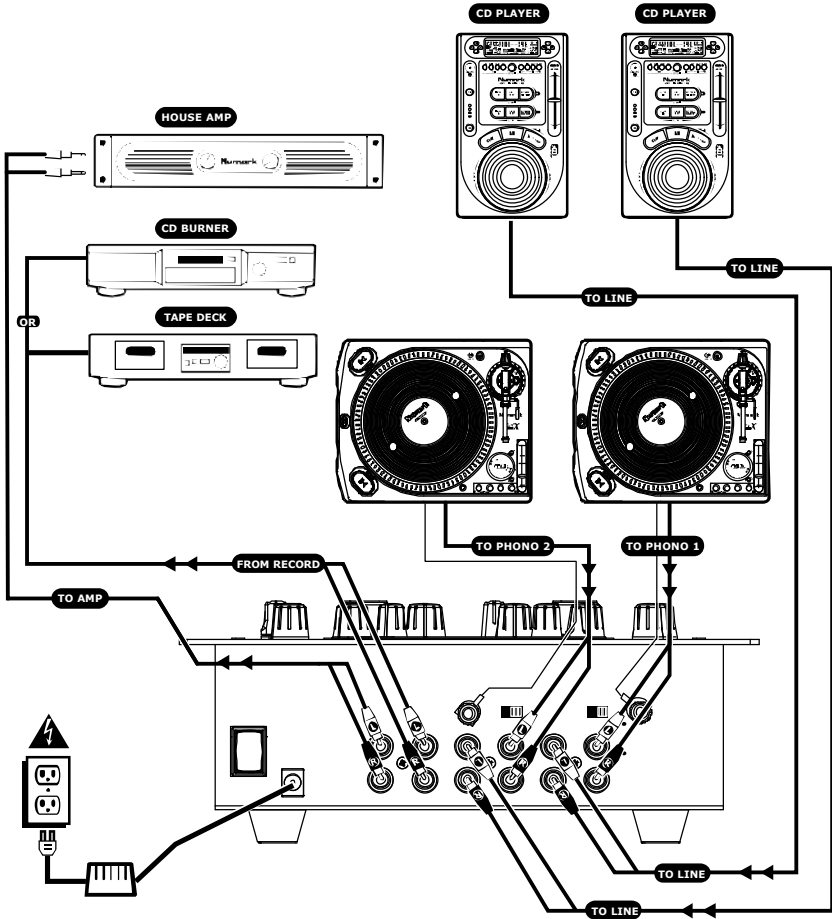

MIXER QUICK SETUP GUIDE (ENGLISH)

1. Make sure all items listed on the front of this guide are included in the box.
2. **READ SAFETY INSTRUCTION BOOKLET BEFORE USING THE PRODUCT**
3. Study this setup diagram.
4. Place mixer in an appropriate position for operation.
5. Make sure all devices are turned off and all faders are at "zero"
6. Connect all stereo input sources as indicated in the diagram.
7. Connect the stereo outputs to the power amplifier(s), tape decks, and/or audio sources.
8. Plug your mixer and other devices into AC power.
9. Switch everything on in the following order.
 - audio input sources (i.e. turntables or CD players)
 - your mixer
 - last, any amplifiers
10. When turning off, always reverse this operation by,
 - turning off amplifiers
 - your mixer
 - last, any input devices
11. Go to <http://www.numark.com> for product registration.

FRONT PANEL FEATURES

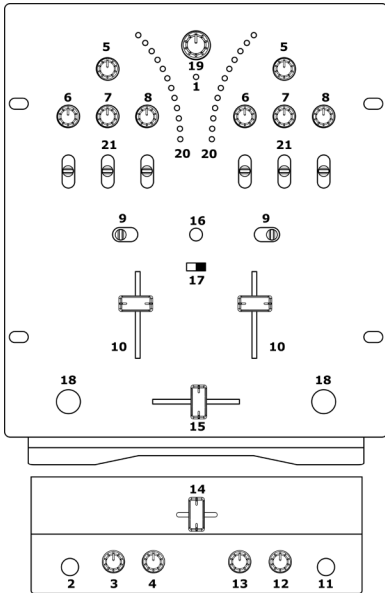

- Power LED:** Illuminates when the mixer is on.
- Microphone Input:** Microphones with a ¼" connector can be connected to this input terminal.
- Mic Gain:** This knob adjusts the volume of the microphone input.
- Tone Knob:** This rotary knob adjusts the tone.
- Channel Gain:** This rotary control adjusts the pre-fader input level.
- Channel Treble:** This rotary control adjusts the high-tone level.
- Channel Middle:** This rotary control adjusts the middle-tone level.
- Channel Bass:** This rotary control adjusts the low-tone level.
- Input Selector:** This toggles select what input source is routed to the channel from the rear panel connected units.
- Channel Fader:** This slide fader is used to adjust the level sent to program mix.
- Headphone Jack:** Your headphones can be connected to this ¼" terminal. The volume should always be set at its lowest setting while connecting and disconnecting headphones to prevent damage to headphones and/or your hearing.
- Headphone Volume:** This rotary control adjusts the volume level of the headphone output.
- Tone Knob:** This rotary knob adjusts the tone.
- Cue Slider:** Channels 1 and 2 can be previewed using this mini-crossfader. Sliding this to the left plays the left "channel-1" and sliding to the right plays the right "channel-2".
- Replaceable Crossfader:** This slide fader blends audio between the channels assigned to the left and right assign switches.
Note: This fader is user replaceable if it should ever wear out. Simply remove the facepanel and

then remove the screws holding it in position.

Replace the fader with a quality authorized replacement from your local Numark retailer.

- Crossfader Direction:** Activation of this switch reverses the assignment of CH-1 and CH-2 on the crossfader.
- Crossfader Contour Control:** The position of this control determines how quickly or intensely the crossfader will blend.
- Transform buttons:**
- Master Output Knob:** This rotary control adjusts the main output volume.
- Stereo Level Indicator:** quickly and accurately tracks level of audio.
- KILL Switches:** Eliminate High, Mid, or Low frequencies for a unique effect.

REAR PANEL FEATURES

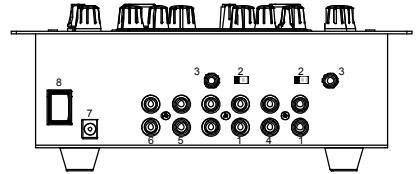

Note: It is recommended that the mixer be turned off before connecting and disconnecting any sources to the inputs of the mixer.

- Phono Inputs:** This input is used for connecting your turntables through the sensitive RIAA phono preamplifiers. Only turntables with phono level output should be attached. Line level turntables and other devices may be attached if the Phono/Line rear panel switch is set to the line position.
- Phono/Line Source Switch:** This switch activates and deactivates the sensitive RIAA phono preamplifiers. **Only turntables with phono level output should be assigned when the switch is in the phono position.** Some turntables offer line level output. To use these turntables and other line devices like CD players, switch the input to Line.
- GND:** This screw connector should be used to secure any turntables or other devices connected to the mixer that need to be grounded.
- Line Inputs:** CD players, Tape Decks, Samplers or other line level input devices should be connected to these inputs.
- Record Output:** This RCA output is for connecting a recording device such as a tape deck or CD recorder. The level of the record output is based upon pre-master levels.
- Master Output (RCA):** This output is for connecting an external monitoring device such as a PA system, powered monitors or a home stereo. The level of the master stereo output signal is controlled by the master fader.
- AC In:** This mixer is designed to work with the power supply assembly that comes with the unit. While the power is switched off, plug the power supply into the mixer first, then plug it into the outlet.
- Power Switch:** Use this switch to turn on the mixer after all input devices are already connected to prevent damage to your equipment. Turn the mixer on before you turn on amplifiers and turn off amplifiers before you turn off the mixer.

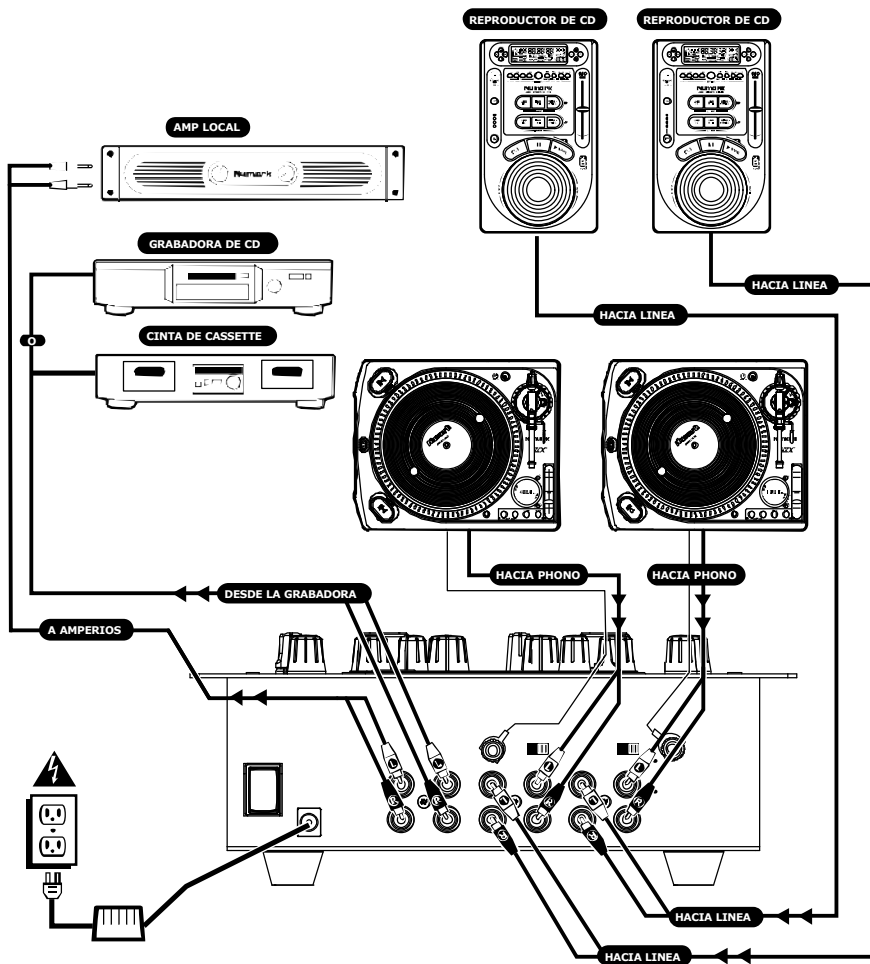

MANUAL DE INICIO RÁPIDO PARA EL MEZCLADOR (ESPAÑOL)

1. Asegúrese de que todos los artículos incluidos al inicio de este manual están incluidos en la caja.
2. **LEA LAS INSTRUCCIONES DEL FOLLETO DE SEGURIDAD ANTES DE UTILIZAR EL PRODUCTO.**
3. Estudie este diagrama de instalación.
4. Coloque el mezclador en una posición adecuada para su funcionamiento.
5. Asegúrese de que todos los dispositivos están apagados y de que todos los faders están en "cero".
6. Conecte todas las fuentes de entrada al estéreo como se indica en el diagrama.
7. Conecte las salidas del estéreo a el/los amplificador/es de alimentación, unidades de cinta magnética y/o fuentes de audio.
8. Enchufe su mezclador y otros dispositivos a la toma de corriente alterna.
9. Prenda todo en el siguiente orden:
 - fuentes de entrada de audio (por ej. giradiscos o reproductores de CD)
 - su mezclador
 - por último, cualquier amplificador
10. Al apagar, realice siempre esta operación al contrario,
 - apague los amplificadores
 - su mezclador
 - por último, cualquier dispositivo de entrada
11. Visite <http://www.numark.com> para registrar el producto.

Para más información sobre este producto visítenos en <http://www.numark.com>

CARACTERÍSTICAS DEL PANEL FRONTAL

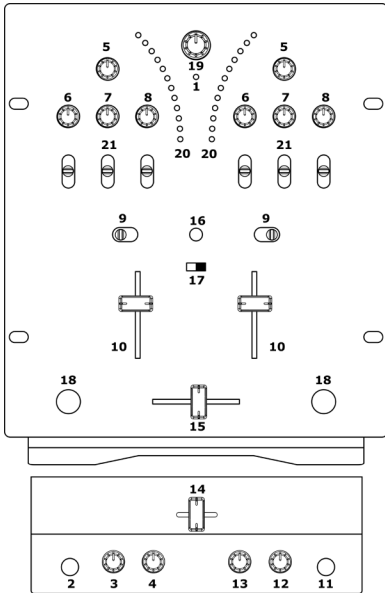

- Power LED:** Se ilumina cuando el mezclador está prendido.
- Entrada de micrófono:** Los micrófonos con un conector de ¼" pueden conectarse a esta terminal de entrada.
- Mic Gain (Ganancia de Micrófono):** Este control ajusta el volumen de la entrada del micrófono.
- Tono:** Este botón giratorio ajusta el tono de la salida.
- Ganancia de canal:** Este mando giratorio ajusta el nivel de entrada del pre-fader.
- Agudos de canal:** Este mando giratorio ajusta el nivel del tono alto.
- Medio de canal:** Este mando giratorio ajusta el nivel del tono medio.
- Graves de canal:** Este mando giratorio ajusta el nivel del tono bajo.
- Selector de entrada:** Selecciona la fuente de entrada dirigida al canal.
- Fader de canal:** Este fader deslizante se utiliza para ajustar el nivel enviado a la mezcla del programa.
- Jack de auriculares:** Puede conectar sus auriculares a este terminal de ¼". El volumen debe ser siempre regulado en su posición más baja cuando se conecten los auriculares para prevenir que se dañen los auriculares y/o su oído.
- Volumen de auriculares:** Este mando giratorio ajusta el nivel de volumen de la salida de los auriculares.
- Tono:** Este botón giratorio ajusta el tono de la salida.
- Deslizador de cue:** Se pueden escuchar previamente los canales 1 y 2 usando este minicrossfader. Deslizándolo hacia la izquierda suena el "canal 1" de la izquierda y deslizándolo hacia la derecha suena el "canal 2" de la derecha.
- Crossfader reemplazable:** Este fader deslizante mezcla el audio entre los canales asignados a los conmutadores de la izquierda y de la derecha.

Nota: El usuario puede reemplazar este fader en caso de que se desgaste. Simplemente retire el panel frontal y luego retire los tornillos que lo mantienen sujeto. Cambie el fader por un repuesto de calidad autorizado en su vendedor de Numark más cercano.

- Botón de dirección para el crossfader:** Al activar este conmutador invierte la asignación de los canales 1 y 2 en el crossfader.
- Control de contorno para el crossfader:** La posición de este control determina lo rápido o intenso que se mezclará el crossfader.
- Botones de Transformador**
- Control de salida Master:** Este control giratorio ajusta el volumen de salida principal.
- Indicador de nivel de estéreo:** Sigue de forma rápida y precisa el nivel de audio que se le envía.
- Conmutadores KILL:** Eliminan las frecuencias altas, medias o bajas para dar un efecto único.

CARACTERÍSTICAS DEL PANEL TRASERO

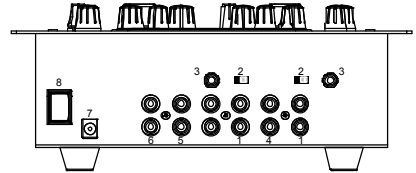

Nota: Es recomendable que se apague el mezclador antes de conectar y desconectar cualquier fuente a las entradas del mezclador.

- Entradas de phono:** Esta entrada se usa para conectar sus giradiscos utilizando los pre-amplificadores phono RIAA. Solo los giradiscos con salida de nivel phono deben ser conectados. Los giradiscos con nivel de línea y otros dispositivos pueden ser conectados si el interruptor de phono/línea del panel trasero es ajustado a la posición de línea.
- Interruptor de fuente phono/línea:** Este interruptor activa y desactiva los pre-amplificadores phono sensitivos de RIAA. **Solo los giradiscos con salida de nivel phono deberían ser asignados cuando el interruptor esté en posición phono.** Algunos giradiscos ofrecen salida de nivel de línea. Para usar estos giradiscos y otros dispositivos de línea como reproductores de CD, cambie la entrada a "línea".
- GND:** Este conector de tornillo debería ser usado para sujetar cualquier giradiscos u otro dispositivo conectado al mezclador que debe ser conectado a tierra.
- Entradas de línea:** Los reproductores de CD, unidades de cinta magnética, samplers u otros dispositivos de entrada de nivel de línea deben ser conectados a estas entradas.
- Salida de grabación:** Esta salida RCA es para conectar un dispositivo de grabación como una unidad de cinta magnética o grabador de CD. El nivel de la salida de grabación se basa en los niveles de pre-master.
- Salida Master (RCA):** Esta salida es para conectar un dispositivo de monitorización externo como un sistema de megafonía, monitores de potencia o un estéreo. El nivel de la señal de salida de la zona de estéreo está controlado por el master fader.
- AC In:** Este mezclador está diseñado para trabajar con el montaje de suministro de alimentación que acompaña a la unidad. Mientras la alimentación está apagada, enchufe el suministro de alimentación al mezclador primero y luego enchúfelo a la toma de corriente.
- Interruptor de alimentación:** Use este conmutador para prender el mezclador después de que todos los dispositivos de entrada hayan sido conectados para prevenir daño a su equipo. Prenda el mezclador antes de prender los amplificadores y apague los amplificadores antes de apagar el mezclador.

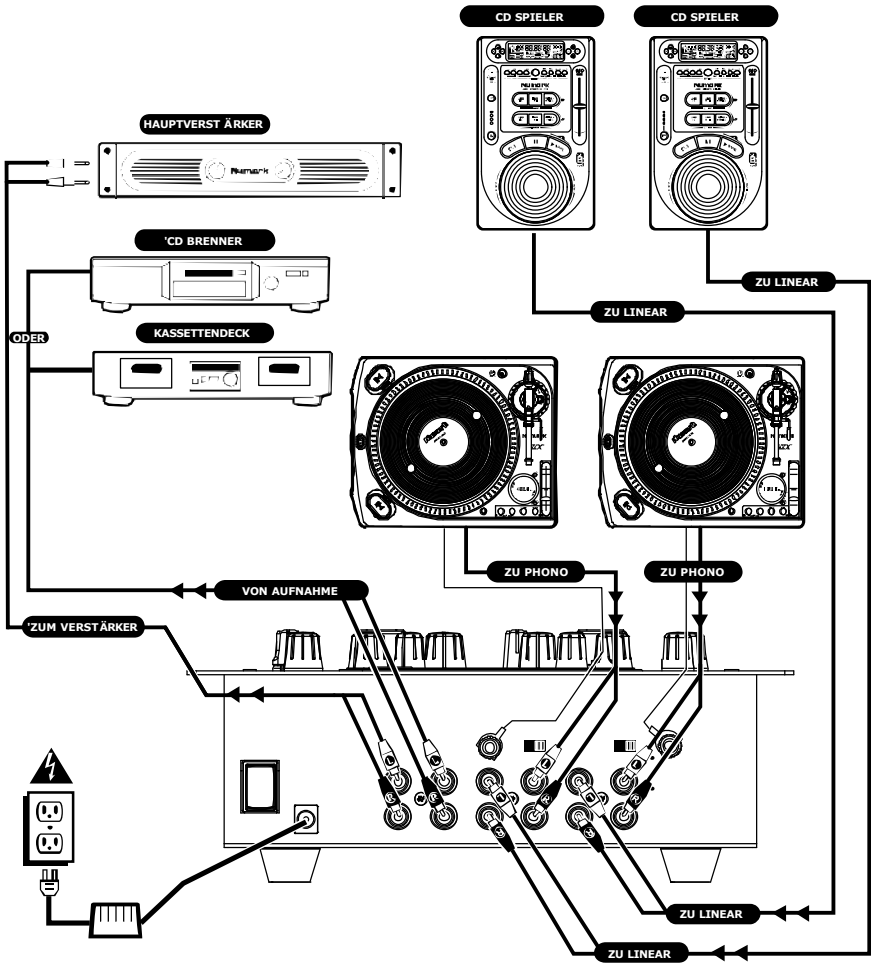

MISCHPULT SCHNELLAUFBAUANLEITUNG (DEUTSCH)

1. Versichern Sie sich, daß alle im Anfang dieser Anleitung aufgeführten Teile in der Schachtel enthalten sind.
2. **LESEN SIE DIE SICHERHEITSBROSCHÜRE BEVOR SIE DAS GERÄT BENUTZEN.**
3. Sehen Sie sich dieses Aufbaudiagramm sorgfältig an.
4. Stellen Sie das Mischpult an eine für den Betrieb geeignete Stelle.
5. Stellen Sie sicher, daß sämtliche Vorrichtungen ausgeschaltet sind und alle Fader und Regler auf "Null" stehen.
6. Schließen Sie alle Stereoeingabequellen wie im Diagramm gezeigt an.
7. Schließen Sie die Stereoausgänge an den (die) Verstärker, Kassettendecks und/oder andere Tonquellen an.
8. Schließen Sie das Mischpult und die anderen Geräte an eine Wechselstromversorgung an.
9. Schalten Sie alles in der folgenden Reihenfolge ein.
 - Toneingabequellen (z.B. Plattenspieler oder CD-Spieler)
 - Ihr Mischpult
 - zuletzt, vorhandene Verstärker
10. Beim Ausschalten drehen Sie die Reihenfolge um und schalten Sie
 - Verstärker
 - Ihr Mischpult
 - und zuletzt, vorhandene Eingabequellen, aus
11. Um das Produkt zu registrieren, besuchen Sie bitte <http://www.numark.com>.

Mehr Informationen über dieses Produkt können auf <http://www.numark.com> gefunden werden.

BEDIENUNGSELEMENTE VORDERSEITE

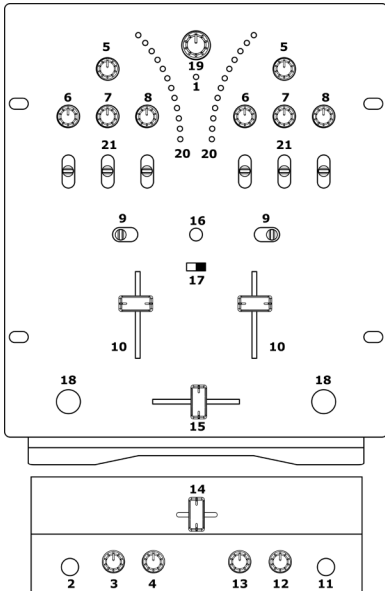

- Strom LED-Anzeige:** Leuchtet auf, wenn das Mischpult eingeschaltet ist.
- Mikrofon Anschluss:** Mikrofone mit einem ¼" Stecker können an diesen Anschluss angeschlossen werden.
- Mic Regler:** Dieser Regler stellt die Lautstärke der Mikrofoneingabe ein.
- Tone Knob:** Dieser Drehknopfregler stellt den Ton.
- Kanal Gain:** Dieser Drehregler stellt den Eingabepegel vor dem Fader ein.
- Kanal Höhen:** Dieser Drehregler stellt die hohen Tonpegel ein.
- Kanal Mitten:** Dieser Drehregler stellt die mittleren Tonpegel ein.
- Kanal Bässe:** Dieser Drehregler stellt die tiefen Tonpegel ein.
- Eingabe Auswahl:** Hier kann gewählt werden, mit welcher Eingabequelle der Kanal belegt wird.
- Kanal Fader:** Dieser Schiebe-Fader dient zur Einstellung des Pegels welcher zur Programmischung gesendet wird.
- Kopfhöreranschluss:** Ihr Kopfhörer kann an diesen ¼" Anschluss angeschlossen werden. Beim Ein- und Ausstecken des Kopfhörers sollte die Lautstärke immer auf den niedrigsten Wert eingestellt sein um eine Beschädigung des Kopfhörers und/oder eine Beeinträchtigung Ihres Hörvermögens zu vermeiden.
- Lautstärke Kopfhörer:** Dieser Drehregler stellt die Lautstärke der Kopfhörerausgabe ein.
- Tone Knob:** Dieser Drehknopfregler stellt den Ton.
- Cue Schieberegler:** Kanäle 1 und 2 können mit diesem Mini-Crossfader vorab getestet werden. Schieben dieses Reglers nach links spielt den linken "Kanal-1" und Schieben nach rechts den rechten "Kanal-2".
- Austauschbarer Crossfader:** Dieser Schieberegler mischt den Ton zwischen den Kanälen, welche durch die linken und rechten Zuordnungsschalter zugeordnet sind.
Hinweis: Dieser Fader kann im Falle von Abnutzung vom Bediener ausgewechselt werden. Entfernen Sie einfach die Abdeckung und lösen Sie dann die Schrauben welche den Fader befestigen. Ersetzen Sie den Fader mit einem von Ihrem örtlichen Numark-Händler anerkannten Ersatzteil.

- Crossfader Richtungsschalter:** Aktivierung dieses Schalters tauscht die Zuordnung von K-1 und K-2 auf dem Crossfader gegeneinander aus.
- Crossfader Konturkontrollregler:** Die Position dieses Reglers bestimmt, wie schnell oder wie intensiv der Crossfader überlagert.
- Transform Buttons**
- Master Ausgaberegler:** Dieser Drehregler bestimmt die Hauptausgabelaufstärke.
- Stereo-LED-Aussteuerungsanzeige:** schnelle und genaue Erfassung des gesendeten Tonpegels.
- KILL-Schalter:** Um hohe, mittlere oder tiefe Frequenzen zur Erzielung eines einmaligen Effekts zu unterbinden.

BEDIENUNGSELEMENTE RÜCKSEITE

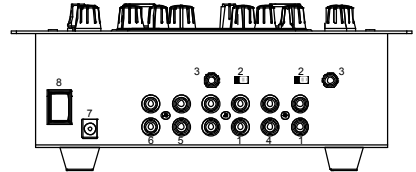

Hinweis: Es wird empfohlen, das Mischpult vor Ein- und Ausstecken jeglicher Quellen in die Anschlüsse des Mischpults auszuschalten.

- Phono Anschlüsse:** Dieser Anschluss dient zum Anschließen Ihrer Plattenspieler durch die empfindlichen RIAA Phono-Vorverstärker. Nur Plattenspieler, welche über eine Phono-Ausgabe verfügen, sollten angeschlossen werden. Lineare Plattenspieler und andere Geräte können angeschlossen werden, wenn der rückseitige Phono/Linear-Schalter auf die Linear-Position geschaltet ist.
- Phono/Linear Quelle-Schalter:** Dieser Schalter aktiviert und deaktiviert die empfindlichen RIAA Phono-Vorverstärker. **Falls der Schalter sich in Phono-Position befindet, sollten nur Plattenspieler, welche über eine Phono-Ausgabe verfügen, angeschlossen werden.** Einige Plattenspieler bieten lineare Ausgabe an. Um diese Plattenspieler und andere lineare Geräte wie CD-Spieler zu verwenden, schalten Sie den Anschluss auf Linear.
- GND:** Diese Schraubverbindung sollte zur Sicherheit aller Plattenspieler und anderer Geräte, welche geerdet werden müssen und mit dem Mischpult verbunden sind, verwendet werden.
- Lineare Anschlüsse:** CD-Spieler, Kassettendecks, Sampler oder andere lineare Eingabegeräte sollten an diese Anschlüsse angeschlossen werden.
- Aufnahmeausgabe:** Diese RCA-Ausgabe dient dazu, ein Aufnahmegerät wie z.B. ein Kassettendeck oder einen CD-Recorder anzuschließen. Der Ausgabepegel der Aufnahme basiert auf den Pre-Master-Pegeln.
- Master-Ausgabe (RCA):** Dieser Anschluss dient zum Anschließen eines externen Monitorgeräts wie z.B. einer PA, eines aktiven Monitors oder einer Heimstereoanlage. Der Stereo-Ausgabepegel des Master-Signals wird über den Master-Fader kontrolliert.
- Wechselstrom Ein:** Dieses Mischpult wurde zum Betrieb mit dem beigelegten Stromkabel entworfen. Während das Gerät abgeschaltet ist, stecken Sie das Stromkabel zuerst in das Mischpult und dann in die Steckdose.
- Ein/Aus-Schalter:** Benutzen Sie diesen Schalter, um das Mischpult, nachdem alle Eingabegeräte angeschlossen sind, einzuschalten, um Beschädigung zu vermeiden. Schalten Sie das Mischpult ein, bevor Sie den Verstärker einschalten und schalten Sie den Verstärker aus, bevor Sie das Mischpult ausschalten.

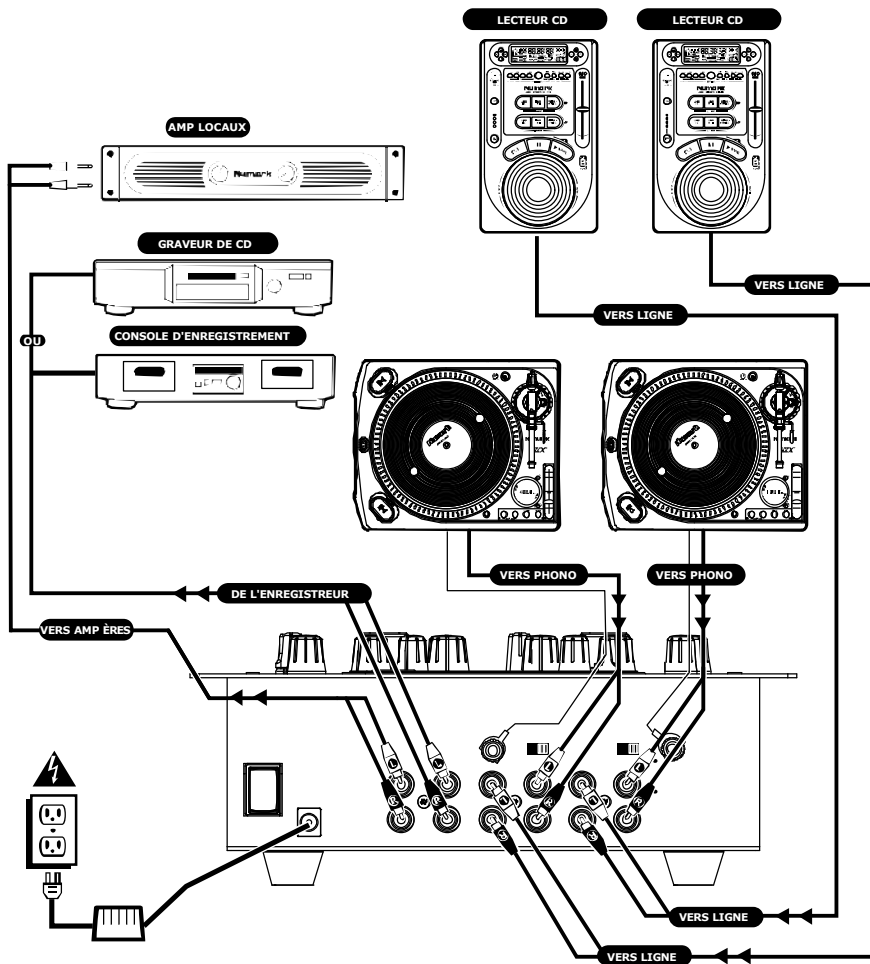

GUIDE D'INSTALLATION RAPIDE DU MIXER (FRANCAIS)

1. Vous assurer que tous les articles énumérés au début de ce guide sont inclus dans la boîte.
2. **LIRE LE LIVRET D'INSTRUCTION DE SÉCURITÉ AVANT DE FAIRE USAGE DU PRODUIT**
3. Étudier le diagramme de montage.
4. Placer le mixer dans une position appropriée pour l'utilisation.
5. Vous assurer que tous les dispositifs sont éteints et que tous les atténuateurs (faders) sont à « zéro »
6. Connecter toutes les sources d'entrée (input) de la stéréo tel qu'indiqué sur le diagramme.
7. Brancher toutes les sources de sortie (output) à l'amplificateur(s) de puissance, consoles d'enregistrement et/ou source(s) d'audio.
8. Branchez votre mixer et autres dispositifs à l'alimentation de courant alternatif (AC)
9. Tout allumer dans l'ordre qui suit.
 - sources d'entrée (input) audio (i.e. platines ou lecteurs de disques compacts)
 - votre mixer
 - en dernier, tout amplificateur.
10. Pour éteindre, toujours inverser l'opération :
 - Éteindre les amplificateurs
 - votre mixer
 - en dernier lieu, tous les dispositifs d'entrée (input)
11. Allez à <http://www.numark.com> pour enregistrer le produit.

Vous trouverez plus d'information sur ce produit à <http://www.numark.com>

CARACTÉRISTIQUES DU PANNEAU AVANT

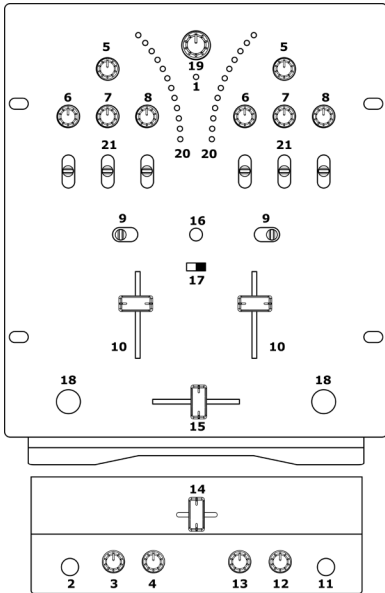

1. **Témoin LED:** S'illumine quand le mixer est allumé.
2. **Entrée de Microphone (input)** Les microphones ayant un raccord de 1/4" peuvent être connectés à ce terminal d'entrée.
3. **Gain du Mic:** Ce bouton ajuste le volume de l'entrée (input) du microphone.
4. **Bouton de fréquence:** Ajuste les fréquences de la sortie des écouteurs.
5. **Gain par Voie (channel):** Ce contrôle rotatif ajuste le niveau d'entrée (input) du pre-fader.
6. **Voie Aiguë (treble):** This rotary control adjusts the high-tone level.
7. **Voie moyenne (middle):** Ce contrôle rotatif ajuste le niveau des demi-sons (middle-tone).
8. **Voie grave (bass):** Ce contrôle rotatif ajuste le niveau des sons graves. (low-tone)
9. **Sélecteur d'entrée:** Il sélectionne ce que la source d'entrée achemine vers la voie (channel).
10. **Atténuateur (Fader) de Voie (channel):** Ce fader à coulisse est utilisé pour ajuster le niveau envoyé au mixage de programme
11. **Prise des écouteurs:** Vos écouteurs peuvent être branchés à ce terminal de 1/4". Le volume devrait toujours être à sa tonalité la plus faible lors de la connexion et de la déconnexion pour prévenir les dommages aux écouteurs et/ou à votre ouïe.
12. **Volume des écouteurs:** Ce contrôle rotatif ajuste le niveau du volume de la sortie des écouteurs. (output)
13. **Bouton de fréquence:** Ajuste les fréquences de la sortie des écouteurs.
14. **Signal à coulisse:** Voies 1 et 2 peuvent être visionnées en se servant de ce mini crossfader. En le glissant vers la gauche joue à gauche « voie-1 » et le glissant vers la droite joue à droite « voie-2 »
15. **Remplacement du Crossfader :** Le fader à coulisse mixe l'audio entre les voies assignées à la gauche et celui de droite assigne les changements.
Note: Ce fader peut être remplacé par l'utilisateur si jamais il se détériore. Simplement enlever le panneau devant ensuite enlever les vis qui le retiennent en place. Remplacer le fader par un remplacement de qualité autorisé par votre détaillant local Numark.
16. **Le Bouton de Direction Crossfader:** L'activation de cet interrupteur inversera la mission du CH-1 et CH-2 sur le crossfader.
17. **Commande de Contour du crossfader (contour control) :** La position de ce bouton déterminera à

quelle vitesse ou intensité le crossfader fera le mélange.

18. **Boutons Transform**
19. **Bouton de Sortie Principale (master output) :** Ce contrôle rotatif ajuste la sortie du volume principal.
20. **Indicateurs de niveau Stéréo:** Détecte rapidement avec précision le niveau de l'acoustique qui est envoyé.
21. **Interrupteurs coupe-circuits :** Éliminent les fréquences hautes, moyennes et les basses pour un effet unique.

CARACTÉRISTIQUES DU PANNEAU ARRIÈRE

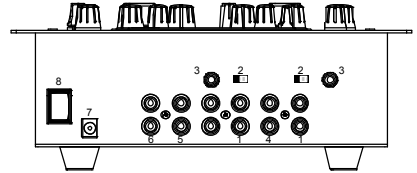

Note: Il est recommandé d'éteindre le mixer avant de brancher ou débrancher n'importe laquelle des sources d'entrée (input) du mixer.

1. **Entrée Phono:** Cette entrée sert à vos connexions de platines aux préamplificateurs sensibles du phono RIAA. Seules les platines avec niveau de sortie (output) pour phono pourront être reliées. Niveau d'alignement des platines et autres dispositifs peuvent être reliés si l'interrupteur de la Ligne/Phono du panneau arrière est positionné sur la ligne.
2. **Ligne/Phono De l' Interrupteur Source (switch) :** Cet interrupteur active et désactive les préamplificateurs sensibles de phono RIAA. **Seules les platines ayant un niveau de sortie (output) peuvent être assignées quand l'interrupteur est en position phono.** Il y a des platines qui offrent une sortie (output) à niveau en ligne. Pour utiliser ces platines et autres dispositifs comme lecteurs de disques compacts, changer l'entrée à Ligne
3. **GND:** Ce raccord à vis devrait être utiliser pour stabiliser toutes platines et autres les dispositifs branchés au mixer qui ont besoin d'être mis à terre (grounded).
4. **Entrée de Ligne (input):** Lecteur de disque compact, lecteur de cassette, Samplers ou autres dispositifs de niveau à ligne devraient être branchés à ces entrées.
5. **Sortie d'enregistrement:** Cette sortie (output) RCA est pour la liaison d'un dispositif d'enregistrement telle une console d'enregistrement ou un enregistreur de disque compact. Le niveau de sortie (output) pour enregistreur est basé sur les niveaux pré-originaux (pre-master).
6. **Sortie Principale (RCA):** La sortie est pour brancher un dispositif de surveillance externe tel un système PA, moniteur alimenté ou une chaîne stéréo maison. Le niveau du stéréo original, le signal de sortie (output) étant contrôlé par le fader original.
7. **CA In:** Le mixer est construit pour fonctionner depuis l'alimentation électrique qui est incluse avec l'unité. Pendant la puissance est fermée (off), brancher l'alimentation électrique dans le mixer en premier, ensuite branchez le dans la prise de sortie (output)
8. **Interrupteur de courant électrique:** Utiliser cet interrupteur pour faire fonctionner le mixer après que toutes les autres dispositifs sont déjà branchés (ON) pour prévenir un dommage à votre équipement. Activer le mixer avant d'allumer (ON) les amplificateurs et éteindre les amplificateurs à OFF avant désactiver le mixer

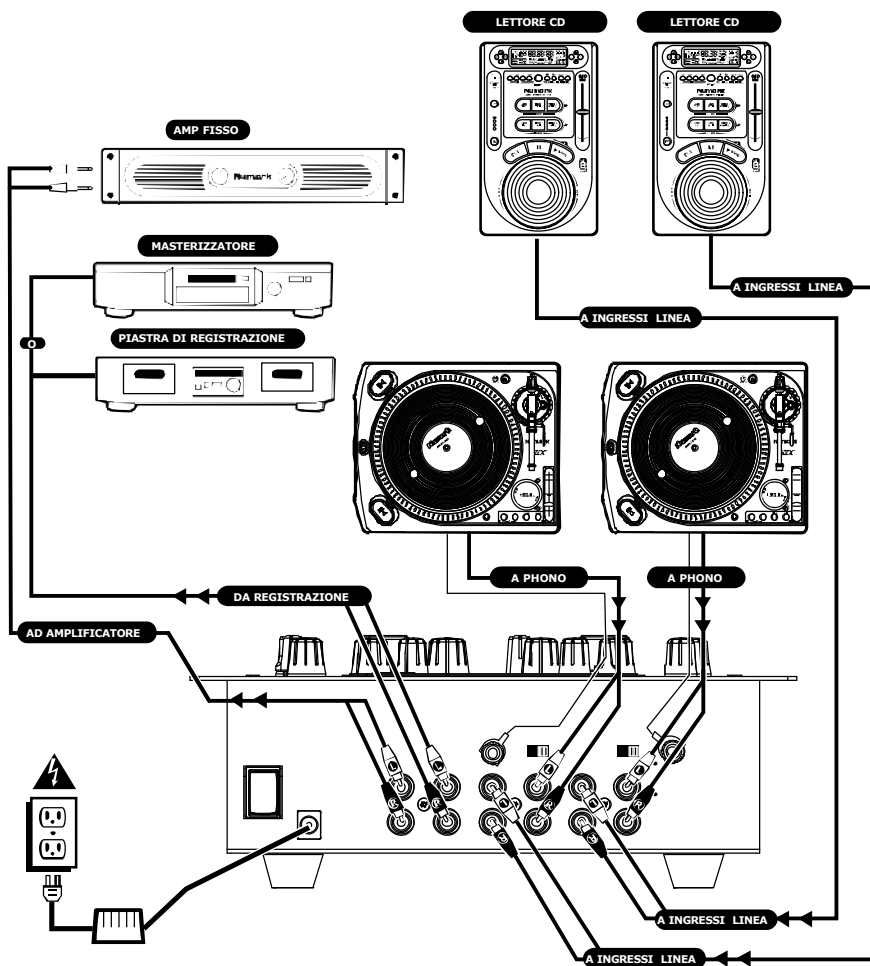

MANUALE RAPIDO DI MONTAGGIO DEL MIXER (ITALIANO)

1. Verificate che tutti gli elementi elencati sul frontespizio di questo manuale siano inclusi nella confezione.
2. **PRIMA DI UTILIZZARE IL PRODOTTO LEGGETE IL LIBRETTO DELLE ISTRUZIONI DI SICUREZZA**
3. Esamine attentamente lo schema di montaggio.
4. Posizionate il mixer in modo adeguato all'operazione.
5. Assicuratevi che tutti i dispositivi siano spenti e che tutti i fader siano a "zero"
6. Collegate tutti gli ingressi stereo come indicato nello schema.
7. Collegate le uscite stereo agli amplificatori, alle piastre di registrazione e/o a sorgenti audio.
8. Collegate il vostro mixer e gli altri dispositivi alla corrente c.a.
9. Accendete tutto nel seguente ordine:
 - sorgenti di ingresso audio (cioè le piastre o i lettori CD)
 - il vostro mixer
 - per ultimi, tutti gli amplificatori
10. Al momento dello spegnimento, invertite sempre questa operazione,
 - spegnendo gli amplificatori,
 - il vostro mixer,
 - per ultimi, tutti i dispositivi di ingresso
11. Andate sul sito <http://www.numark.com> per la registrazione del prodotto.

Potrete trovare ulteriori informazioni relative a questo prodotto sul sito <http://www.numark.com>

CONFIGURAZIONE PANNELLO ANTERIORE

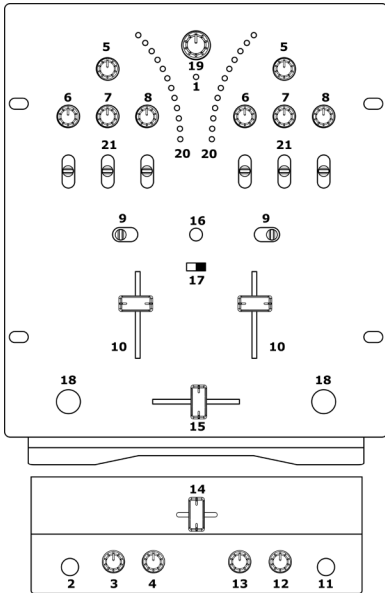

- LED di Alimentazione:** Si illumina quando il mixer è acceso.
- Ingresso Microfono:** A questi terminali di ingresso possono essere connessi microfoni con connettori a 1/4"
- Guadagno mic:** Questa manopola regola il volume degli ingressi del microfono.
- Tonalità:** Questa manopola regola il tono dell'uscita.
- Guadagno Canale:** Questa manopola regola il livello degli ingressi pre-fader.
- Canale Acuti (Treble):** Questa manopola regola il livello dei toni acuti.
- Canale Medi:** Questa manopola regola il livello dei toni medi.
- Canale Bassi (Bass):** Questa manopola regola i livelli dei bassi.
- Selettore di Ingressi:** Questo seleziona quale sorgente di input verrà incanalata.
- Corsore (Fader) Canale:** Questo fader scorrevole è utilizzato per regolare il livello inviato al messaggio del programma.
- Jack Cuffie:** Le vostre cuffie possono essere connesse a questo terminale da 1/4". Il volume dovrebbe sempre essere impostato al minimo durante l'inserimento ed il disinserimento delle cuffie per prevenire danni alle cuffie stesse e/o al vostro udito.
- Volume Cuffie:** Questa manopola regola il livello del volume dell'uscita delle cuffie stereofoniche.
- Tonalità:** Questa manopola regola il tono dell'uscita.
- Corsore Cue:** Usando questo mini-crossfader si può effettuare un ascolto preliminare dei Canali 1 e 2. Facendolo scorrere a sinistra suonerà il "canale-1" di sinistra, facendolo scorrere a destra suonerà il "canale-2" di destra.
- Crossfader Sostituibile:** Questo fader a cursore miscela l'audio tra i canali assegnati agli interruttori di assegnazione di sinistra e di destra.
Attenzione: Il cursore è sostituibile dall'utente caso mai si dovesse usurare. Rimuovete semplicemente il pannello frontale e le viti che lo mantengono in posizione. Sostituite il cursore con un ricambio autorizzato che troverete presso il vostro rivenditore locale Numark.
- Tasto Direzione Crossfader:** L'attivazione di questo interruttore inverte l'assegnazione del CH-1 e CH-2 sul crossfader.

- Controllo Taglio Crossfader:** La posizione di questa manopola determina quanto il crossfader misurerà velocemente od intensamente.
- Tasti Transform**
- Manopola Uscita Master:** Questa manopola regola il volume dell'uscita principale.
- Indicatore di Livello Stereo:** traccia velocemente ed accuratamente il livello di audio che gli viene inviato.
- Interruttori KILL:** Elimina le frequenze Alte, Medie, o Basse per ottenere un effetto eccezionale.

CONFIGURAZIONE PANNELLO POSTERIORE

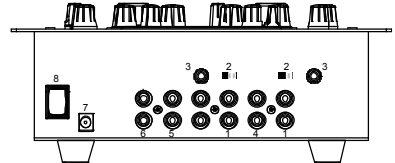

Attenzione: Il mixer deve essere spento prima di connettere o disconnettere qualsiasi sorgente agli ingressi del mixer stesso.

- Ingressi Phono:** Questi ingressi vengono utilizzati per connettere i vostri piatti attraverso i preamplificatori sensibili phono RIAA. A questi ingressi devono essere collegati solo piatti con uscite di livello phono. Piatti ed altri dispositivi con uscite a livello di linea possono esservi collegati se il commutatore sorgente Phono/Linea è impostato su linea.
- Commutatore Sorgente Phono/Linea:** Questo commutatore attiva e disattiva i preamplificatori phono RIAA. **Solo piatti con uscite a livello phono devono essere assegnati quando il commutatore è in posizione phono.** Alcuni piatti presentano uscite a livello di linea. Per utilizzare questi piatti e altri dispositivi a livello di linea quali i lettori CD, commutate gli ingressi su Linea.
- GND:** Questo connettore a vite dev'essere utilizzato per assicurare piatti o altri dispositivi collegati al mixer che richiedono una messa a terra.
- Ingressi Linea:** Lettori CD, Piastre di Registrazione, Campionatori o altri dispositivi con ingressi a livello di linea devono essere collegati a questi ingressi.
- Uscita Registrazione:** Questa uscita RCA è designata al collegamento di dispositivi di registrazione quali una piastra di registrazione o un registratore CD. Il livello di uscita del registratore è basato sui livelli pre-master.
- Uscita Master (RCA):** Questa uscita è designata al collegamento di dispositivi di monitoraggio esterni quali un sistema di diffusione sonora, diffusori o un impianto di home stereo. Il livello del segnale di uscita stereo master è regolata dall'attenuatore (fader) del master.
- Collegamento CA:** Questo mixer è predisposto al funzionamento tramite l'insieme dei componenti di alimentazione forniti con l'unità. Quando l'alimentazione è spenta, inserite la spina dell'alimentazione prima nel mixer, e quindi collegatela alla presa di corrente.
- Interruttore di Accensione:** Utilizzate questo interruttore per accendere il mixer solo dopo che sono stati collegati tutti i dispositivi di ingresso per prevenire danni al vostro equipaggiamento. Accendete il mixer prima di accendere gli amplificatori e spegnete gli amplificatori prima di spegnere il mixer.