

Numark®

CDN35

Professional CD Player

Quick Start Owner's Manual

BOX CONTENTS

- CD PLAYER TRANSPORT UNIT
- CD PLAYER CONTROL UNIT
- IEC POWER CORD
- RCA CONNECTING CABLES (2 pair)
- CONTROL CABLE

Manual de inicio rápido del usuario (ESPAÑOL)

CONTENIDO DE LA CAJA

- UNIDAD TRANSPORTADORA DE REPRODUCTOR DE CD
- UNIDAD DE CONTROL DE REPRODUCTOR DE CD
- CABLE DE ALIMENTACIÓN IEC
- CABLES CONECTORES

Schnellbedienungsanleitung (DEUTSCH)

INHALT DER SCHACHTEL

- TRANSPORT EINHEIT F. CD-SPIELER
- STEUERUNGSEINHEIT F. CD-SPIELER
- IEC-GENORMTES STROMKABEL
- RCA-VERBINDUNGSKABEL (DOPPELPAAR)
- STEUERUNGSKABEL

Manuale Rapido di Utilizzazione (ITALIANO)

CONTENUTO DELLA CONFEZIONE:

- UNITÀ DI TRASPORTO LETTORE CD
- UNITÀ DI CONTROLLO LETTORE CD
- CAVO DI ALIMENTAZIONE IEC
- CAVI DI CONNESSIONE RCA (2 paia)
- CAVO DI CONTROLLO

Guide d'utilisation simplifié (FRANÇAIS)

CONTENU DE LA BOÎTE

- UNITÉ DE TRANSPORT DU LECTEUR CD
- UNITÉ DE COMMANDE POUR LECTEUR CD
- CÂBLES DE CONNEXION RCA (2 paires)
- CÂBLE D'ALIMENTATION IEC
- CÂBLE DE COMMANDE

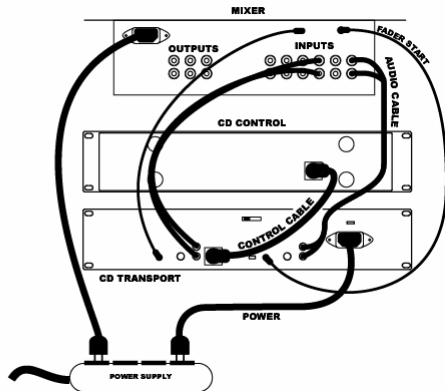
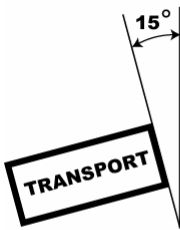

CD PLAYER QUICK SETUP

- Make sure all items listed on the front of this guide are included in the box.
- READ SAFETY INSTRUCTION BOOKLET BEFORE USING THE PRODUCT.**
- Study this setup diagram.
- Mount the units in your console or rack with 19" EIA rails.
- The transport should be mounted not to exceed an angle of 15 degrees.
- Make sure all devices are turned off and all faders and gain knobs are set to "zero"
- Connect all devices as indicated in the diagram.
- Connect the stereo outputs to power amplifier(s), tape decks, and/or other audio sources.
- Plug all devices into AC power.
- Switch everything on in the following order.
 - audio input sources (i.e. turntables or CD players)
 - Mixers
 - last, any amplifiers or output devices
- When turning off, always reverse this operation by,
 - turning off amplifiers
 - Mixers
 - last, any input devices
- Go to <http://www.numark.com> for product registration.

More information about this product may be found at <http://www.numark.com>

FRONT PANEL FEATURES

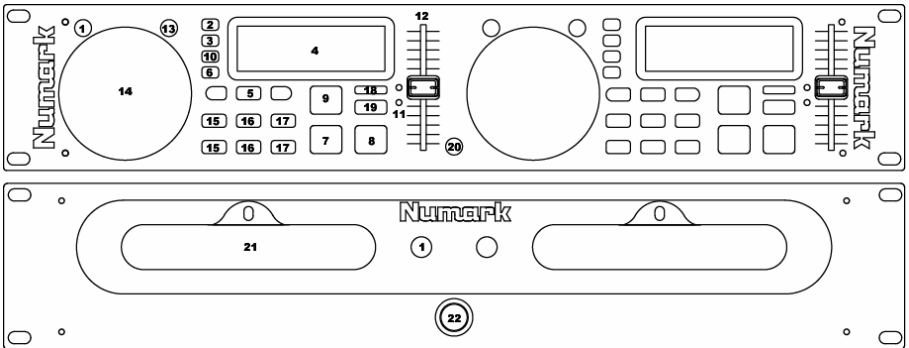

- Open/Close:** Press to load or eject the disc. The tray will not open if a disc is in play. The tray door will automatic close in 30 seconds if left open. This is to protect the tray from accidental damage while open.
- Time:** switches the time modes on the display between elapsed playing time, remaining time on the track, and remaining time on the total CD. When toggled to remaining time total the total number of remaining tracks will also show.
- Single:** toggles the unit to play back just one track at a time (single) or play continuously through all tracks and then start over repeating the CD infinitely (continuous).
- LCD Display:** Indicates all the functions, as they are occurring, with the CD.
- Track Buttons:** These buttons are used to select the track to be played.
- Program:** Depress this button and the unit will stop and the program indicator will light. Select each track to be programmed and press the PROGRAM button between selections. You can program up to 30 tracks. Press PLAY to start the program. To exit and erase program, either hold the program button down for more than 2 seconds while the unit is stopped, open the disc tray, or turn off the power.
- Cue:** Returns and pauses the music at the last set cue point. The cue point is where the music will begin when play is pressed. The cue point is set as the initial start point on a track or can be moved when play is started at a different point. For instance if the music is paused, then play is pressed, a new cue point is set. You can easily edit the cue point by turning the wheel during pause. As you rotate the wheel the music will sound. By stopping the wheel and pressing play, a new point is set. Alternately, pressing the PLAY button and the CUE button allows the CD to be played from the same position any number of times.
Note: Pressing cue 2 times plays music temporarily from this point until the button is released.

8. **Play/Pause:** Starts the music from the cue point or pauses it while in play. By pressing play after pause, a new cue point will be set
9. **Stutter:** To start the music from the initial cue point.
10. **Pitch Range:** activates the pitch slider and adjusts the amount of control the pitch slider has on the overall speed of music. Tapping the pitch will toggle slider between 8% and 16% pitch ranges. Holding the pitch for 3 seconds will deactivate the pitch control.
11. **Pitch Range LEDs:** indicate current pitch range. When both LEDs are off the pitch slider is not active
12. **Pitch Slider:** By moving the slider in the (+) direction the speed of the music permanently speeds up. By moving the slider in the (-) direction the speed of the music permanently slows down. To match the speeds of two CDs you can adjust the pitch. When the tempo of the music of the CD you wish to match is slow compared to the tempo of the other music, move the slider to the (+) side and match the speed. When faster, move the pitch slider to the (-) side. By making this adjustment the speeds will be matched though the beats may not yet be aligned.
13. **Search Button:** Pressing this button allows you to use the wheel and rapidly scan the music to find a cue point. The search function automatically shuts off after 8 seconds of non-use or you may toggle it off.
14. **Jog Wheel:**
Cue Function: As explained under "CUE", when the music is paused and you rotate the wheel, music will sound. By pressing play a new cue point is set.
Search Function: As explained under "SEARCH BUTTON", when search is pressed and you rotate the wheel, the music will rapidly scan the music to find a cue point.
- Pitch Bend Function: allows the user to temporarily change the speed of the music to align beats. When the beats of the music of the CD you wish to match is fast compared to the tempo of the other music rotate the jog wheel counter clockwise (to the left). When the CD is behind rotate the jog wheel clockwise (to the right). The pitch changes temporarily while the jog wheel is rotated. The faster you rotate the wheel the more pitch is changed. Releasing the wheel results in a return to the original pitch.
15. **LOOP IN:** Used to set stutter and loop-in points.
16. **LOOP OUT:** Used to set loop-out points and release the loop.
17. **RELOOP/STUTTER:** Used for repeated play (stutter) from the loop-in point, repeating a previously set, and hot start.
18. **BPM/PITCH Button:** Switches the mode of the display between showing the BPM and the percentage change in pitch.
19. **TAP Button:** Tap this button with the beat of the music to determine the current Beats Per Minute (BPM).
20. **Relay:** Used for setting alternating play start between attached units
21. **CD Drawer:** Place your CDs you wish to play in here. This unit is designed to play commercially available CD and properly burned and finalized CDR formats. Due to variances on the specification of certain CD burners and CDs some discs home made CDs may not play properly.
22. **Power Switch:** Turn on and turn off the machine with this button. The unit should always be shut down with this button first before any external power is removed.

REAR CONNECTIONS

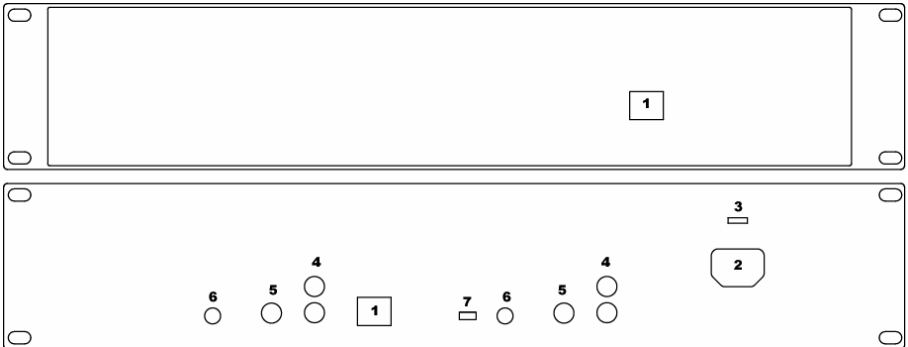

1. **Control Cable Connector-** Plug in the 8-pin cable included in here to connect the remote control and main CD unit together
2. **IEC Power Plug Connector** - Plug your supplied power cord in here.
3. **Voltage Selector** - Set this switch to the voltage for your location.
4. **RCA Audio Connectors** - Connect your CD player to your mixer from this line level output.
5. **Digital Output** - The format is type 2, form 1, also known as S/PDIF (Sony/Phillips Digital Interface Format). In order to use the digital output you should not use variable pitch slider and the pitch bend buttons. *If you adjust the pitch, other devices may not read the digital output properly because the sampling rate changes*
6. **Remote Start Connector:** Use this connector to plug into your Fader Start-compatible mixer or remote switch. This function is always active.
 - a. Fader - allows you to use an industry-standard fader-start mixer by attaching an 1/8" fader-start cable between the unit and your mixer. Typically, if you move the crossfader toward the active channel, the attached CD player will play. When it is moved away the unit will Cue or Pause, depending upon the CD player setting. Some mixers allow the input channel also to start the player.
 - b. Alternatively, a footswitch (found in most music shops) can be attached to this jack for creative mixing techniques. Connector plugs are often 1/4", so an adapter to 1/8" will be needed. There are also two types of footswitches that will work with this connector. The first type is an on/off pushbutton switch, and is generally used for switching channels on guitar amps. The second is a momentary switch, and is usually used for keyboard sustain pedals.
7. **Remote Assignment Switch:** This switch determines the function of the Remote Start Connector. The choices are below:
 - **ON-OFF** – for use with an ON-OFF switch.
 - **MOMENTARY** – for use with a momentary-style switch.
 - **MIXER** – for use with a Fader Start-compatible DJ mixer

PLAY / PAUSE & CUE OPERATIONS

PLAY & CUE

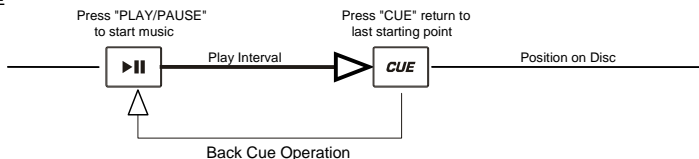

Pressing the "PLAY/PAUSE" button starts the disc. Pressing the "CUE" button will reset the disc to the last place where the disc was started. This is called the cue point. By alternately pressing the "PLAY/PAUSE" button and the "CUE" button, the disc may be returned and played from the cue point any number of times. This function is called back cue.

PLAY, PAUSE & CUE

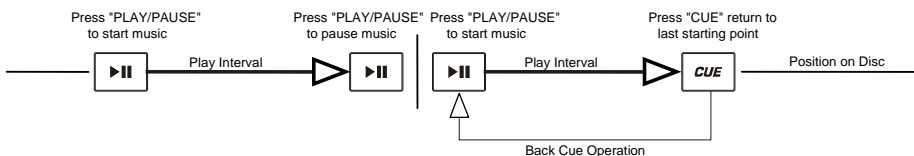

When play has been paused and then started again, the return position for the back cue will be updated to this new position.

EDITING CUE POINT

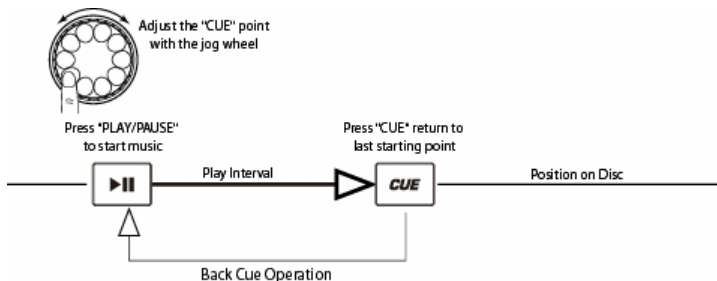

When the inner dial is turned while a cue point is set, a new cue point can be located. The CD player will repeatedly play small parts of the CD as you move it to the desired position. By pressing "PLAY/PAUSE" then "CUE" you can confirm that the new cue point is desirable.

Matching the Beats Per Minute

Match the tempo by monitoring the music of both PLAYER 1 and PLAYER 2 by ear and adjusting the pitch. When the tempo of the music of the selected CD player is slow compared to the tempo of the other player, move the slider to the (+) side and match the tempo. When faster, move the pitch slider to the (-) side. The following illustration shows the case of matching the pitch of PLAYER 2 to the pitch of the music being played on PLAYER 1.

1. Press PLAY/PAUSE to start PLAYER 1.
PLAYER 1 is playing
2. Press PLAY/PAUSE to start PLAYER 2
Both CD players are playing discs.
3. Listen to PLAYER 2 in your headphones. If the beat of channel 2 (in the headphones) is faster than channel 1, slow down the beat of channel 2 using the pitch control.
4. If the beat of channel 2 (in the headphones) slower than the beat of channel 1, speed up the beat using the pitch control.

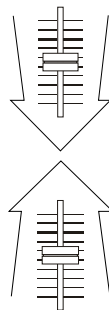

BEAT MATCHING USING PITCH BEND

If you find the BPM's (Beats Per Minute or Tempos) are the same, however, the drum beats are not matched you will need to temporarily change the pitch. The illustration below shows how to match the beat of PLAYER 2 to the beat of the music being played on PLAYER 1. (This procedure can be done on either PLAYER).

After matching the BPM's adjust the pitch temporarily as follows:

When PLAYER 2 is rotate the jog wheel counter clockwise

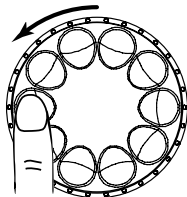

When PLAYER 2 is behind rotate the jog wheel clockwise

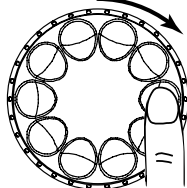

The pitch changes automatically while the jog wheel is rotated. The faster you rotate the wheel the more you change. Releasing the wheel results in a return to the original pitch. (So the BPM's are once again the same.)

EXAMPLE OF MIXING USING BOTH PLAYERS OF YOUR CD PLAYER

While playing a disc on PLAYER 1, load a disc into PLAYER 2 and select your next track, match its pitch to the track playing on PLAYER 1 and when you are ready use the crossfader on your mixer to fade from PLAYER 1 to PLAYER 2.

Load a disc in PLAYER 1 and select the track and press PLAY.

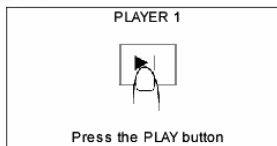

Load a disc in PLAYER 2 and select the track then play.

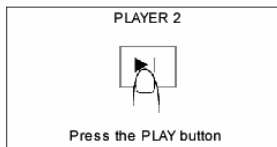
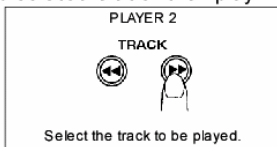

Set and edit a start cue point on PLAYER 2

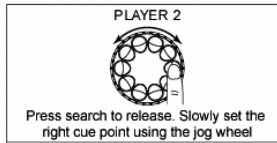
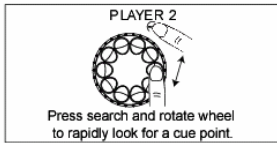
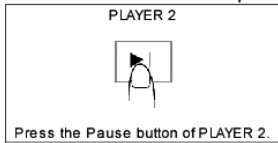

Check your new cue point

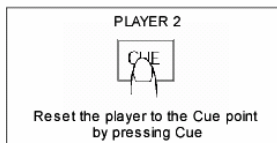
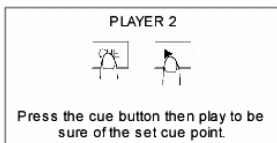
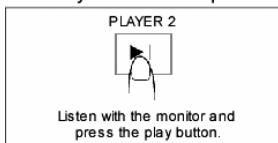

Do a MIX!

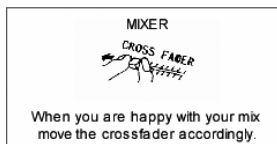
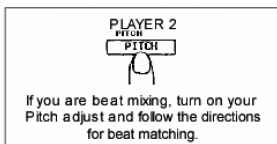
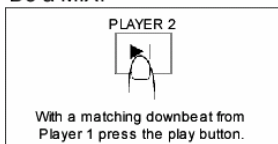

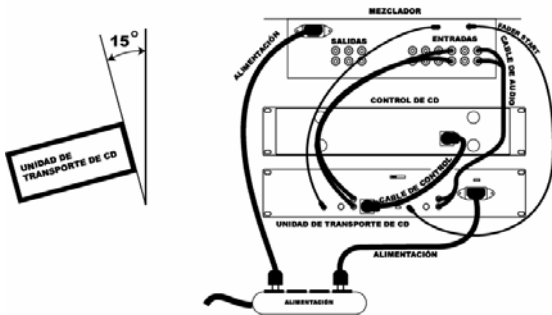

INSTALACIÓN RÁPIDA DEL REPRODUCTOR DE CD (ESPAÑOL)

- Asegúrese de que todos los artículos incluidos al inicio de este manual están incluidos en la caja.
- LEA EL FOLLETO DE INSTRUCCIONES DE SEGURIDAD ANTES DE UTILIZAR EL PRODUCTO.**
- Estudie este diagrama de instalación.
- Monte las unidades en su consola o bastidor con raíles EIA de 19".
- El transporte debería ser montado para que no exceda un ángulo de 15 grados.
- Asegúrese de que todos los dispositivos están apagados y de que todos los faders y potenciómetros de ganancia están en posición "cero".
- Conecte todos los dispositivos como se indica en el diagrama.
- Conecte las salidas del estéreo a los amplificadores de alimentación, unidades de cinta magnética y/o otras fuentes de audio.
- Enchufe todos los dispositivos a la potencia de corriente alterna.
- Prenda todo en el siguiente orden:
 - fuentes de entrada de audio (por ej. giradiscos o reproductores de CD)
 - Mezcladores
 - por último, cualquier amplificador o dispositivo de salida
- Al apagar, realice siempre esta operación al contrario:
 - apague los amplificadores
 - Mezcladores
 - por último, cualquier dispositivo de entrada
- Visite <http://www.numark.com> para registrar el producto.

Puede encontrar más información sobre este producto al visitar <http://www.numark.com>

LAS CARACTERÍSTICAS DEL PANEL FRONTAL

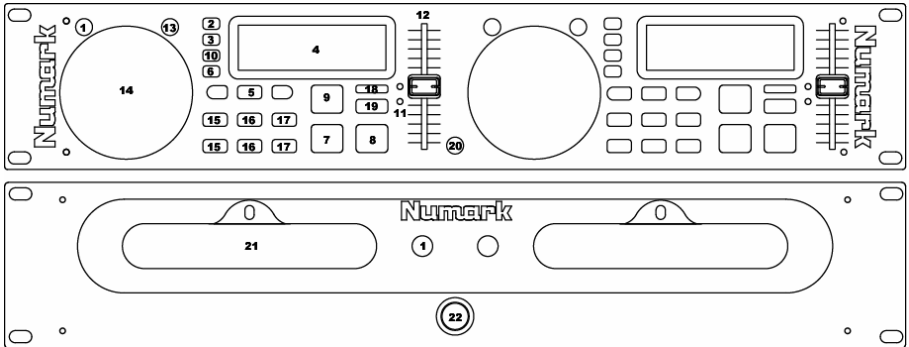

- Open/Close (Abrir/Cerrar):** pulse para cargar o expulsar el disco. La bandeja no se abrirá si hay un disco tocando. La puerta de la bandeja se cerrará automáticamente en 30 segundos si se deja abierta. Esto es para proteger la bandeja de daño accidental mientras esté abierta: **NO** desconecte la alimentación mientras la bandeja de discos esté abierta.
- Time (Tiempo):** cambia los modos de tiempo en el visualizador entre el tiempo de reproducción transcurrido, tiempo restante de la pista y tiempo restante en todo el CD. Cuando se activa el total tiempo restante también mostrará el número total de pistas restantes.
- Single:** hace que la unidad se active para reproducir las pistas de una en una (single) o reproducir continuamente todas las pistas y comenzar repitiendo el CD infinitamente (continuo).
- Pantalla LCD:** Indica todas las funciones del CD a medida que van teniendo lugar.
- Botones del Track (Pista):** estos botones se utilizan para seleccionar la pista que se va a reproducir.
- Programma:** Pulse este botón y la unidad se detendrá y el indicador de programa se iluminará. Seleccione todas las pistas que desee programar y pulse el botón de PROGRAMA entre cada selección. Podrá programar hasta 30 pistas. Pulse PLAY para activar el programa. Para salir y borrar el programa, mantenga pulsado el botón de programa durante más de 2 segundos mientras la unidad está parada, abra la bandeja del disco, o apague la fuente de alimentación.
- Cue:** vuelve a reproducir y para la música en el último punto de cue determinado. El punto cue es donde la música comenzará cuando se pulse play. El punto cue se establece como el punto de partida inicial en una pista o puede trasladarse cuando se comienza a reproducir desde un punto diferente. Por ejemplo, si la música está en pausa y se pulsa play, se establece un nuevo punto cue. Puede modificar el punto cue fácilmente al girar la rueda durante la pausa. Al girar la rueda se escuchará la música. Al parar la rueda y pulsar play, se establece un nuevo punto de partida. Si se pulsan alternativamente los botones PLAY y CUE, el CD será reproducido desde la misma posición cuantas veces se desee.
Nota: Si se pulsa el botón cue dos veces, se reproducirá música temporalmente desde este punto hasta que suelte el botón.

8. **Play/Pause:** hace que comience la música desde el punto cue o la pausa mientras suena. Si pulsa *play* después de pausa, establecerá un nuevo punto cue.
9. **Stutter:** Para comenzar la música de la señal inicial señale.
10. **Rango del pitch:** activa al deslizador del pitch y ajusta la cantidad de control que tiene el deslizador del pitch sobre la velocidad total de la música. Si le da un golpecito al pitch alternará el deslizador entre rangos de pitch de 8% y de 16%. Mantenga el botón PITCH pulsado durante 3 segundos para desactivar el control del pitch.
11. **LED para el rango del pitch:** indica el rango del pitch en ese momento. Cuando ambos LED están apagados, el deslizador del pitch no está activo.
12. **Deslizador del Pitch:** al mover el deslizador en la dirección de (+) la velocidad de la música aumenta permanentemente. Al mover el deslizador en la dirección de (-) la velocidad de la música disminuye permanentemente. Puede ajustar el pitch para igualar las velocidades de dos CD. Cuando el tempo de la música del CD que desea igualar sea lento comparado con el de la otra música, desplace el deslizador hacia el (+) e iguale la velocidad. Cuando sea más rápido, desplace el pitch hacia (-). Al realizar este ajuste las velocidades se igualarán aunque los beats podrían no estar aún alineados.
13. **Botón de búsqueda:** pulsar este botón le permite usar la rueda y escanear rápidamente la música para encontrar un punto cue. La función de búsqueda se apaga automáticamente si no se utiliza durante 8 segundos; puede desactivarla si desea.
14. **Jog wheel (rueda de avance lento):**
Función Cue: tal y como hemos explicado en "Cue", cuando la música esté pausada y usted gire la rueda, se escuchará música. Si pulsa *play*, establecerá un nuevo punto cue.
Función de búsqueda: como se ha explicado bajo el botón de búsqueda "SEARCH", cuando se pulse SEARCH y se gire la rueda, se escaneará la música rápidamente para encontrar un punto de cue.
- Función Pitch Bend:** permite que el usuario cambie la velocidad de la música temporalmente para alinear los beats. Cuando los beats de la música del CD que usted desea alinear son rápidos comparados con el tempo de la otra música, debe girar la rueda de avance lento (jog wheel) en el sentido contrario al de las agujas del reloj (hacia la izquierda). Cuando el CD se retrase, gire la jog wheel en el sentido de las agujas del reloj (hacia la derecha). El pitch cambia temporalmente mientras gira el jog wheel (rueda de avance lento). Cuanto más rápido gira la rueda, más cambia el pitch. Soltar la rueda hace que se vuelva al pitch original.
15. **LOOP IN:** Fija el tartamudeo y las puntas de entrada del bucle.
16. **LOOP OUT:** Fijar las puntas de la salida del bucle y deja salir del bucle.
17. **RELOOP/STUTTER:** Utilizado para una canción repetada (tartamudeo) del punto de entrada del bucle, repetando un comienzo previamente fijado, y hot start.
18. **BOTÓN DE BPM/PITCH:** Alterna el modo de la pantalla entre la visualización de los BPM y el porcentaje de cambio en el tono (pitch).
19. **BOTÓN DE TAP:** Golpee este botón con el beat de la música para determinar los beats por minuto (BPM) en ese momento.
20. **Relay:** Utilizado para fijar el comienzo de la canción que se alterna entre las unidades adjuntas.
21. **Cajón de CD:** Coloque aquí los CD que desea reproducir. Esta unidad está diseñada para reproducir CD que están disponibles de modo comercial y CDR que han sido grabados y finalizados correctamente. Debido a las variaciones en la especificación de ciertas grabadoras de CD y CD, algunos discos o discos hechos en casa no se escucharán bien.
22. **Interruptor de alimentación:** Encienda y apague la máquina con este interruptor. La unidad debería ser siempre apagada con este interruptor primero antes de retirar cualquier fuente de alimentación externa.

CONEXIONES TRASERAS

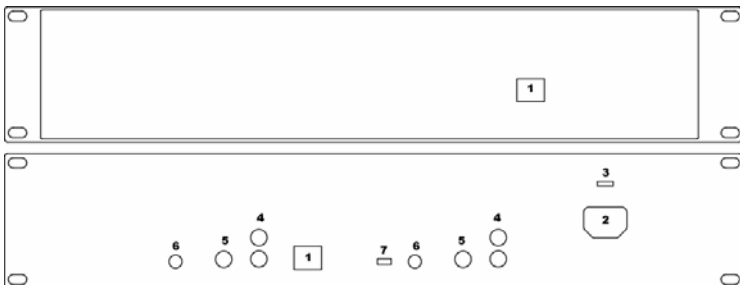

1. **Conector del cable de control-** Enchufe el cable de 8-pines que se incluye aquí para conectar el control remoto a la unidad principal de CD.
2. **Conector del cable de alimentación IEC -** Enchufe su cable de alimentación aquí.
3. **Selector de voltaje -** Ajuste este interruptor al voltaje de su ubicación.
4. **Conectores de audio RCA -** Conecte su reproductor de CD a su mezclador desde esta salida de nivel de línea.
5. **Salida digital -** El formato es de tipo 2, form 1, también conocido como S/PDIF (Sony/Phillips Digital Interface Format). Para poder usar la salida digital no debería usar un deslizador de pitch variable y los botones del pitch bend. *Si ajusta el pitch, otros dispositivos podrán tener problemas para leer la salida digital correctamente ya que el ritmo de muestreo cambia.*
6. **Conector de Start Remoto:** Use este conector para enchufarlo a su mezclador compatible de Fader Start o al interruptor remoto. Esta función está siempre activa.
 - Fader - le permite usar un mezclador de fader-start normalizado conectando un cable de fader-start de 1/8" entre la unidad y su mezclador. Típicamente, cuando desliza el crossfader hacia el canal activo, el reproductor CD conectado iniciará la reproducción. Cuando se aleja, la unidad ajusta un punto cue o entrará en pausa, dependiendo del ajuste del reproductor CD. Algunos mezcladores permiten que el canal de entrada inicie también el reproductor.
 - Alternativamente, un footswitch o interruptor de pie (que se encuentran en la mayoría de las tiendas de instrumentos musicales) puede ser instalado a este conector (jack) para realizar técnicas de mezcla creativas. Los enchufes conectores suelen ser de 1/4", por lo que necesitará un adaptador a 1/8". Existen dos tipos de footswitch que funcionarán con este conector. El primer tipo es un interruptor de botón on/off y se usa generalmente para cambiar los canales de los amplificadores de guitarras. El segundo es un interruptor momentáneo y se utiliza normalmente para los pedales de los teclados.
7. **Interruptor remoto de asignación:** Este interruptor determina la función del conector de Start remoto. Las opciones están aquí abajo:
 - ON-OFF - para usar con un interruptor ON-OFF.
 - MOMENTÁNEO - para usar con un interruptor tipo momentáneo.
 - MEZCLADOR - para usar con un mezclador de DJ compatible con un Fader Start

OPERACIONES DE PLAY/PAUSA Y CUE

PLAY (REPRODUCCIÓN) Y CUE

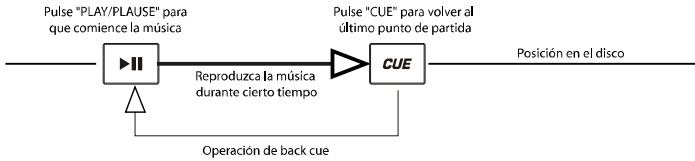

Pulsando el botón de "PLAY/PAUSE" se pondrá el disco en funcionamiento. Pulsando el botón "CUE" se el disco comenzará de nuevo en la misma posición en la que comenzó anteriormente. Esto es lo que se llama punto cue. Pulsando los botones de "PLAY/PAUSE" y "CUE" alternativamente, el disco podrá volver al mismo punto cue y reproducirse cuantas veces desee. Esta función se denomina *back cue*.

PLAY, PAUSE Y CUE

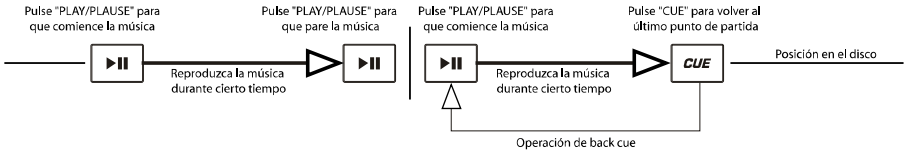

Cuando la reproducción se haya detenido y comenzado de nuevo, la posición de retorno para el *back cue* será actualizada a la nueva posición.

MODIFICACIÓN DEL PUNTO CUE

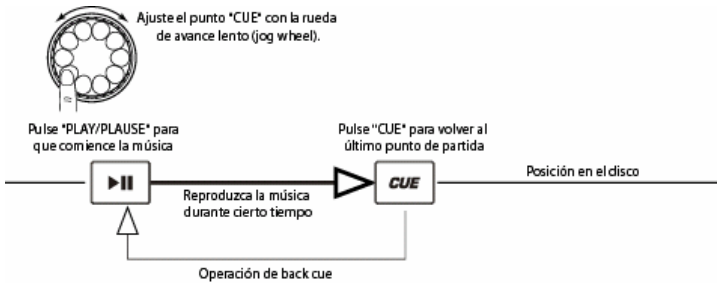

Si la rueda interna se gira cuando se establece un punto cue, podrá hallarse un nuevo punto cue. El reproductor de CD reproducirá repetidamente fragmentos cortos del CD a medida que lo mueve a la posición deseada. Pulsando "PLAY/PAUSE" y luego "CUE" podrá confirmar que el nuevo punto cue es el que usted desea.

Igualar los beats por minuto

Igual el tempo monitoreando la música del reproductor 1 y 2 de oído y ajustando el pitch. Cuando el tempo de la música del reproductor de CD seleccionado sea lento comparado con el del otro reproductor, desplace el deslizador hacia el (+) e iguale el tempo. Cuando sea más rápido, desplace el pitch hacia (-). La siguiente ilustración muestra el caso en el que se iguala el pitch del reproductor 2 con el pitch de la música reproducida por el reproductor1.

1. Pulse PLAY/PAUSE para que comience el reproductor 1. El reproductor 1 está en marcha.
2. Pulse PLAY/PAUSE para que comience el reproductor 2. Ambos reproductores de CD están en funcionamiento.
3. Escuche el reproductor 2 en sus auriculares. Si el beat del canal 2 (en los auriculares) es más rápido que el del canal 1, ralentice el beat del canal 2 por medio del control del pitch.
4. Si el beat del canal 2 (en los auriculares) es más lento que el beat del canal 1, acelere el beat por medio del control del pitch.

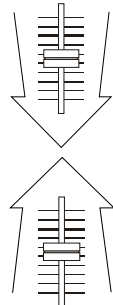

IGUALACIÓN DEL BEAT HACIENDO USO DEL PITCH BEND

Aunque observe que los BPM (Beats por minuto o tempos) son iguales, sin embargo, los beats de la batería no se corresponden y necesitará cambiar el pitch provisionalmente. La ilustración siguiente muestra cómo igualar el beat del reproductor 2 al beat de la música que está sonando en el reproductor 1. (Este procedimiento puede realizarse en cualquiera de los reproductores).

Una vez haya igualado los BPM, ajuste el pitch provisionalmente como se muestra a continuación:

Cuando el reproductor 2 esté adelantado, gire la rueda de avance lento (jog wheel) en el sentido contrario a las agujas del reloj

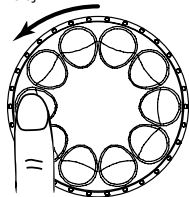

Cuando el reproductor 2 esté retrasado, gire la rueda de avance lento (jog wheel) en el sentido de las agujas del reloj

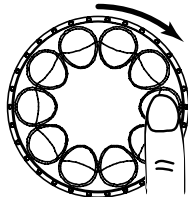

El pitch cambia de forma automática a medida que se gira la rueda de avance lento. Cuanto más rápido gire la rueda, más cambiará. Si se suelta la rueda, se volverá al pitch original. (De modo que los BPM son de nuevo los mismos).

EJEMPLO DE MEZCLA UTILIZANDO AMBOS REPRODUCTORES DE SU REPRODUCTOR DE CD

Mientras reproduce un disco en el reproductor 1, inserte un disco en el reproductor 2 y seleccione la siguiente pista, iguale el pitch con el de la pista del reproductor 1 y, cuando esté listo, use el crossfader de su mezclador para pasar lentamente del reproductor 1 al reproductor 2.

Inserte un disco en el reproductor 1; seleccione la pista y pulse PLAY.

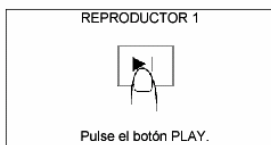

Inserte un disco en el reproductor 2; seleccione la pista y pulse PLAY.

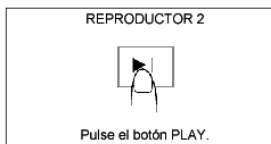

Determine y modifique un punto cue de partida en el reproductor 2.



Compruebe su nuevo punto cue..

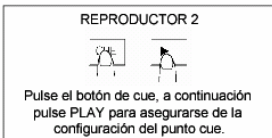
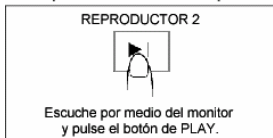

¡Haga una mezcla!

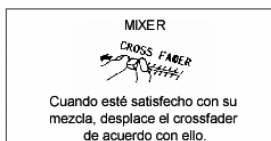
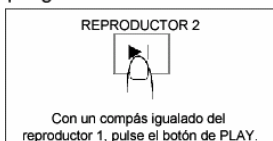

SCHNELLAUFBAU DES CD-SPIELERS

- Versichern Sie sich, daß alle auf der Vorderseite dieser Anleitung aufgeführten Gegenstände in der Schachtel enthalten sind.
- LESEN SIE DIE BROSCHÜRE MIT DEN SICHERHEITSHINWEISEN VOR INBETRIEBNAHME DES PRODUKTS.**
- Sehen Sie sich dieses Aufbauadiagramm genau an.
- Bauen Sie die Geräteeinheiten in Ihre Konsole oder Ihr Rack mit 19"-EIA-Schienen ein.
- Die Transporteinheit sollte so installiert werden, daß ihr Winkel zur Ebene 15 Grad nicht übersteigt.
- Stellen Sie sicher, daß alle Geräte ausgeschaltet sind und alle Fader und Verstärkungsregler auf "null" stehen
- Schliessen Sie alle Geräte wie im Aufbauadiagramm beschrieben an.
- Schliessen Sie die Stereoaugänge an den (die) Verstärker, Kassettendecks und/oder andere Tonquellen an.
- Schliessen Sie alle Geräte an den Wechselstromkreis an.
- Schalten Sie alle Geräte in der folgenden Reihenfolge ein.
 - Toneingabequellen (wie Plattenspieler oder CD-Spieler)
 - Mischpulte
 - Zuletzt vorhandene Verstärker oder Ausgabegeräte
- Beim Ausschalten drehen Sie diesen Vorgang um, indem Sie
 - die Verstärker ausschalten
 - dann das Mischpult
 - und zuletzt, vorhandene Eingabequellen
- Um das Produkt zu registrieren, besuchen Sie die Webseite <http://www.numark.com>.

Weitere Informationen über dieses Produkt können auf der Webseite <http://www.numark.com> gefunden werden

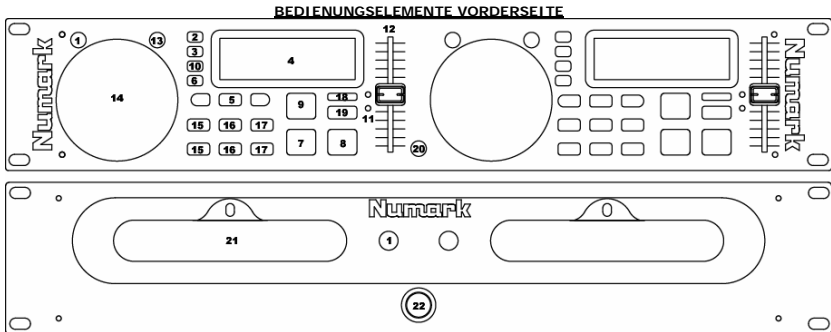

- Öffnen/Schliessen:** Drücken Sie hier, um die CD einzulegen oder herauszunehmen. Die Ladevorrichtung öffnet sich nicht, wenn gerade eine CD abgespielt wird. Die Ladevorrichtung schließt automatisch nach 30 Sekunden, falls sie offengelassen wird. Dies dient zum Schutz vor ungewollten Beschädigungen während die Vorrichtung offensteht. Schalten Sie **KEINESFALLS** das Gerät aus, wenn die Ladevorrichtung ausgefahren ist.
- Zeit:** Schaltet die angezeigte Zeit zwischen gespielter Zeit, für dieses Stück verbleibende Zeit und verbleibender Zeit für die gesamte CD um. Falls dieser Schalter auf verbleibende Zeit für die gesamte CD gestellt ist, wird auch die Anzahl der noch abzuspielenden Stücke angezeigt.
- Einzel:** Schaltet das Gerät zwischen dem Abspielen lediglich eines Liedes (Einzel) oder eines fortwährenden Abspielens aller Stücke auf der CD und der Wiederholung dieses Vorgangs ohne Ende (kontinuierlich) um.
- Flüssigkristallanzeige:** Zeigt alle Funktionen, welche in Bezug auf die CD zur gegebenen Zeit ablaufen, an.
- Musikstückauswahlstasten:** Diese Tasten dienen zur Auswahl des abzuspielenden Musikstücks.
- Programm:** Drücken Sie diese Taste herunter, wird das Gerät anhalten und die Programmanzeige leuchtet auf. Wählen Sie alle Titel, welche in das Programm aufgenommen werden sollen, aus und drücken Sie die PROGRAMM-Taste nach jeder Wahl. Sie können bis zu 30 Titel vorprogrammieren. Drücken Sie PLAY, um das Programm zu starten. Um aus dem Programm auszusteigen oder es zu löschen, halten Sie entweder die Programmtaste für mehr als 2 Sekunden gedrückt während das Gerät gestoppt ist, öffnen die Einlegevorrichtung oder schalten den Strom ab.
- Cue:** Setzt das Musikstück zum zuletzt gesetzten Cue-Punkt zurück und stoppt es. Der Cue-Punkt ist der Punkt, an welchem angefangen wird, das Musikstück abzuspielen wenn die Abspieltaste gedrückt wird. Der Cue-Punkt wird als ursprünglicher Anfangspunkt in einem Musikstück gesetzt oder kann, sobald der Abspielvorgang begonnen hat, an einen anderen Punkt verlegt werden. Wenn, zum Beispiel, das Abspielen des Musikstücks angehalten wird und dann die Abspieltaste wieder gedrückt wird, wird ein neuer Cue-Punkt gesetzt. Sie können den Cue-Punkt leicht verändern, indem Sie das Einstellrad im Pausenbetrieb drehen. Bei Bewegten des Rads wird Musik gehört. Wenn das Einstellrad angehalten wird und die Spieltaste gedrückt wird, wird ein neuer Cue-Punkt gesetzt. Abwechselndes Drücken der Abspiel- und der CUE-Taste ermöglichen ein beliebig oftmaliges Abspielen der CD von der gleichen Position.
- Hinweis:** Bei zweimaligem Drücken der Cue-Taste wird das Musikstück zeitweilig abgespielt, bis die Taste freigegeben wird.
- Abspielen/Pause:** Beginnt das Abspielen der Musik vom Cue-Punkt oder hält den Abspielvorgang während des Abspielens an. Wird nach einer Pause wieder Abspielen gedrückt, wird ein neuer Cue-Punkt gesetzt
- Stutter:** startet die Musik von einem ursprünglichen Punkt.
- Tonhöhenbereich:** aktiviert den Tonhöhen-Schiebereglern und bestimmt den Bereich, in welchem der Tonhöhenregler Kontrolle auf die allgemeine Geschwindigkeit der Musik hat. Ein Antippen dieser Taste bewirkt ein Umschalten des Reglers zwischen den Tonhöhenbereichen 8 und 16%. Wird die Tonhöhe für 3 Sekunden gehalten, wird die Tonhöhensteuerung abgeschaltet.
- Tonhöhenkristallanzeige für Tonhöhenbereich:** zeigt den derzeitigen Tonhöhenbereich an. Falls beide Flüssigkristallanzeigen ausgeschaltet sind, bedeutet dies, dass der Tonhöhenregler nicht aktiviert ist
- Tonhöhenregler:** Wird der Regler in die mit (+) bezeichnete Richtung bewegt, wird die Musik immer schneller. Wird der Regler in die mit (-) bezeichnete Richtung bewegt, wird die Musik immer langsamer. Um die Geschwindigkeiten zweier Cds aneinander anzupassen, können Sie die Tonhöhe einstellen. Falls das Tempo der Musik jener CD, welche Sie anpassen möchten langsamer ist als das Tempo der anderen Musik, bewegen Sie den Regler in die (+)-Richtung und passen Sie die Geschwindigkeit an. Im anderen Fall schieben Sie den Regler in die (-)-Richtung. Dieser Vorgang kann die Geschwindigkeiten anpassen, jedoch stimmen die Takte unter Umständen noch nicht überein.
- Suchtaste:** Drücken dieser Taste ermöglicht die Benutzung des Einstellrads und damit die CD schnell zum Auffinden eines Cue-Punkts abzusuchen. Die Suchfunktion schaltet automatisch ab, falls sie für 8 Sekunden nicht benutzt wurde, Sie können diese aber auch selbst abschalten.
- Einstellrad:**
 - Cue-Funktion:** Wie bereits unter dem Abschnitt "CUE" erklärt wurde, ertönt Musik wenn das Musikstück angehalten ist und Sie das Einstellrad bewegen. Wenn die Abspieltaste gedrückt wird, wird ein neuer Cue-Punkt gesetzt.
 - Suchfunktion:** Wie bereits unter dem Abschnitt "SUCHTASTE" erklärt wurde, sucht diese Funktion die Musik schnell nach einem Cue-Punkt ab, wenn die Suchtaste gedrückt ist und das Einstellrad bewegt wird.
 - Tonhöhenbegungsfunktion:** dies ermöglicht die zeitweilige Veränderung der Musikgeschwindigkeit um Takte

anzupassen. Falls der Takt der Musik jener CD, welche Sie anpassen möchten, schneller ist als das Tempo der anderen Musik, drehen Sie das Einstellrad gegen den Uhrzeigersinn (nach links). Falls die CD langsamer ist, drehen Sie das Einstellrad im Uhrzeigersinn (nach rechts). Die Tonhöhe verändert sich zeitweilig während das Rad gedreht wird. Je schneller Sie das Rad bewegen, desto mehr verändert sich die Tonhöhe. Wird das Rad freigegeben, kehrt die Musik wieder zur ursprünglichen Tonhöhe zurück.

15. **LOOP IN:** Auswahl von Loop In- und Stutter-Punkten.
16. **LOOP OUT:** wird verwendet, um den Loop Out Punkt zu bestimmen und den Loop zu verlassen.
17. **RELOOP/STUTTER:** für wiederholte, „Stutter“ – Wiedergabe vom Loop In – Punkt an, die ab einem vorher bestimmten Punkt oder bei Neustart wiederholt wird.
18. **TPM/TONLAGE-TASTE:** Schaltet zwischen Anzeigeart TPM und prozentuale Veränderung der Tonlage um.

19. **TAP TASTE:** Antippen dieses Knopfes im Takt der Musik führt zur Errechnung der augenblicklichen Takte Pro Minute (TPM).
20. **Relay:** für den Start der abwechselnden Wiedergabe zwischen mehreren angeschlossenen Geräten.
21. **CD Einlegevorrichtung:** Legen Sie die CDs, welche Sie abspielen möchten, hier ein. Das Gerät ist zum Abspielen von käuflichen CDs sowie fachmännisch gebrannten und abgeschlossenen CDs im CDR-Format entworfen. Aufgrund der Spezifikationsunterschiede mancher CD-Brenner und CDs manche selbstangefertigten CDs werden unter Umständen nicht sauber abspielen.
22. **Netzschalter:** Schalten Sie das Gerät mit diesem Schalter ein oder aus. Das Gerät sollte immer von diesem Schalter aus ausgeschaltet werden, bevor die Stromzufuhr von außen abgebrochen wird.

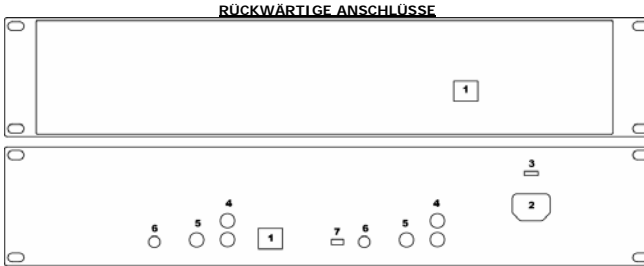

1. **Anschluss für Kontrollkabel** – Schliessen Sie das beigefügte 8-polige Kabel hier an, um die Fernbedienungseinheit und die CD-Haupteinheit miteinander zu verkabeln
2. **Anschluss für IEC-genormten Netzstecker** – Schliessen Sie hier das mitgelieferte Stromkabel an.
3. **Spannungsumschalter** – Stellen Sie diesen Schalter auf die für Ihren Aufenthaltsort richtige Stromspannung ein.
4. **RCA-Tonanschlüsse** – Schliessen Sie Ihren CD-Spieler von diesen Line-Pegelausgängen an Ihr Mischpult an.
5. **Digitale Ausgang** – Die Ausgabe erfolgt im Format Typ 2, Format 1, auch unter der Bezeichnung S/PDIF (Sony/Phillips Digital Interface Format) bekannt. Bei Verwendung dieses digitalen Ausgangs sollten Sie den variablen Tonhöhenregler und die Tonhöhenbeugungstaste nicht benutzen. *Falls Sie die Tonhöhe einstellen, können andere Geräte aufgrund der Veränderungen in der Sampling Rate die Ausgabe möglicherweise nicht genau lesen*
6. **Fernbedienungsstartverbindung:** Verwenden Sie diese Verbindung, um ein Start-Kompatibles Mischpult oder einen ferngesteuerten Schalter an Ihren Fader anzuschliessen. Diese Funktion ist immer aktiviert.
 - a. Fader – ermöglicht die Verwendung eines handelsüblichen Mischpults, welches mit Fader-Start ausgerüstet ist, indem Sie ein 3,17 mm Fader-Startkabel am Gerät und am Mischpult anschließen. Normalerweise wird dann, wenn Sie den Crossfader in Richtung des aktiven Kanals

schieben, der angeschlossene CD-Spieler mit dem Abspielbetrieb beginnen. Wird der Fader wieder vom aktiven Kanal wegbewegt, begibt sich das Gerät in Cue- oder Pausenbetrieb, je nach Einstellung des CD-Spielers. Einige Mischpulte gestatten auch den Start des CD-Spielers über den Eingangskanal.

- b. Als Alternative kann ein Fußschalter (erhältlich in den meisten Musikgeschäften) an diesen Eingang angeschlossen werden, um kreative Mixtechniken auszuführen. Verbindungsstecker sind meistens $\frac{1}{4}$ " , es wird also ein $\frac{1}{8}$ "-Adaptor benötigt. Es gibt sogar zwei Arten von Fußschaltern, welche mit diesem Anschluß funktionieren. Eine Art ist ein Ein/Aus Druckknopfschalter und wird hauptsächlich zum Schalten zwischen Kanälen bei Gitarrenverstärkern benutzt. Der andere ist ein momentaner Schalter und wird generell für Keyboard-Unterstützungspedale verwendet.

7. **Fernbedienungsaufragsschalter:** Dieser Schalter steuert die Funktion der Fernbedienungsstartverbindung. Zur Auswahl stehen unten angeführt:
 - **EIN-AUS** – zur Benutzung mit einem EIN/AUS-Schalter.
 - **MOMENTÄR** – zur Verwendung mit einem Schalter im Momentär-Stil.
 - **MIXER** – zur Verwendung mit einem Fader-Start kompatiblen Mischpult

PLAY/PAUSE & CUE-FUNKTIONEN:

PLAY & CUE:

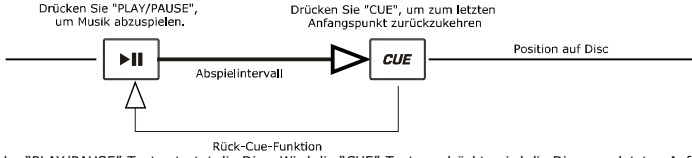

Ein Drücken der "PLAY/PAUSE"-Taste startet die Disc. Wird die "CUE"-Taste gedrückt, wird die Disc zum letzten Anfangspunkt zurückgesetzt. Dies ist der Cue-Punkt. Abwechselndes Drücken der Tasten "PLAY/PAUSE" und "CUE" führt zum beliebig oftmaligen Abspielen der CD, angefangen von derselben Position. Diese Funktion wird Rück-Cue genannt.

PLAY, PAUSE & CUE

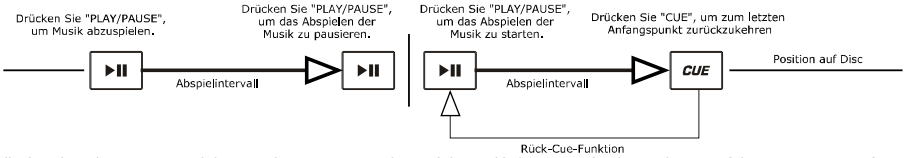

Falls das Abspielen pausiert und dann wieder gestartet wurde, wird die Rückkehrposition für das Rück-Cue auf diese neue Position festgelegt.

EDITING CUE POINT

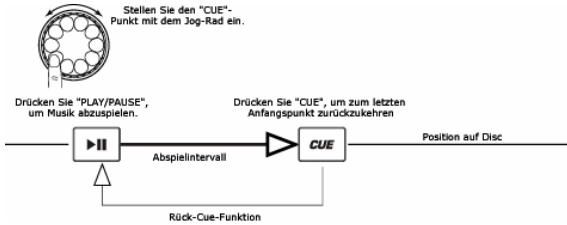

Wird das innere Rad während des Festlegens eines Cue-Punkts gedreht, kann ein neuer Cue-Punkt gefunden werden. Der CD-Spieler wiederholt kleine Teile der CD abspielen während Sie die gewünschte Position anwählen. Sie können bestätigen, daß der neue Cue-Punkt der Gewünschte ist, indem Sie "PLAY/PAUSE" und dann "CUE" drücken.

Angleichen der Takte pro Minute

Gleichen Sie das Tempo an, indem Sie sowohl die Musik von SPIELER 1 als auch SPIELER 2 abhören und die Tonlage angleichen. Falls das Tempo der Musik des gewählten CD-Spielers im Vergleich zum Tempo des anderen Spielers langsam ist, bewegen Sie den Schieberegler auf die (+) -Seite und passen Sie das Tempo an. Falls schneller, bewegen Sie den Schieberegler auf die (-) -Seite. Die folgende Abbildung zeigt den Fall, in welchem die Tonlage von SPIELER 2 der Tonlage der Musik, welche auf SPIELER 1 abgespielt wird, angepasst wird.

1. Drücken Sie "PLAY/PAUSE", um SPIELER 1 zu starten.
PLAYER 1 spielt
2. Drücken Sie "PLAY/PAUSE", um SPIELER 2 zu starten.
Beide CD-Spieler spielen CDs ab.
3. Hören Sie SPIELER 2 über Ihren Kopfhörer ab. Falls der Takt auf Kanal 2 (im Kopfhörer) schneller als der von Kanal 1 ist, verlangsamen Sie den Takt von Kanal 2 mit der Tonlagensteuerung.
4. Falls der Takt auf Kanal 2 (im Kopfhörer) langsamer als der von Kanal 1 ist, erhöhen Sie den Takt mit der Tonlagensteuerung.

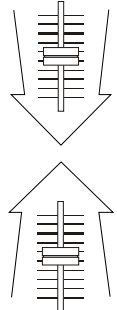

ANPASSUNG DES TAKTS DURCH DIE TONLAGENVERÄNDERUNG

Falls Sie entdecken, daß die TPMs (Takte pro Minute oder das Tempo) zwar gleich sind, doch die Trommelschläge nicht übereinstimmen, müssen Sie vorübergehend die Tonlage verändern. Die folgende Abbildung zeigt Ihnen, wie man den Takt von SPIELER 2 mit dem Takt der Musik, welche auf SPIELER 1 abgespielt wird, in Einklang bringt. (Dieser Vorgang kann auf jedem der beiden SPIELER durchgeführt werden).

Nachdem Sie die TPMs in Einklang gebracht haben, verändern Sie die Tonlage wie folgt:

Falls SPIELER 2 schneller ist, drehen Sie das Jog-Rad gegen den Uhrzeigersinn.

Falls SPIELER 2 langsamer ist, drehen Sie das Jog-Rad im Uhrzeigersinn.

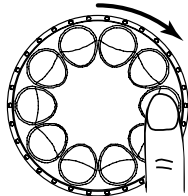
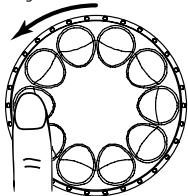

Die Tonlage verändert sich automatisch während das Jog-Rad gedreht wird. Je schneller Sie das Rad drehen, umso mehr verändert sich die Tonlage. Ein Loslassen des Rads bringt die Musik wieder zur originalen Tonlage zurück. (Die TPMs sind also wieder gleich.)

BEISPIELE ZUM MIXEN MIT BEIDEN CD-SPIELERN

Während SPIELER 1 eine CD abspielt, legen Sie eine Disc in SPIELER 2 und wählen Sie Ihr nächstes Musikstück aus, bringen Sie die Tonlage in Einklang mit dem Musikstück auf SPIELER 1 und wenn Sie fertig sind, blenden Sie mit dem Überblendregler Ihres Mixers von SPIELER 1 auf SPIELER 2 über.

Legen Sie eine Disc in SPIELER 1, wählen Sie den Titel aus und drücken Sie PLAY.

SPIELER 1

Legen Sie eine Disc ein und drücken Sie die OPEN/CLOSE-Taste.

SPIELER 1

TRACK

Wählen Sie den Titel, welcher gespielt werden soll.

SPIELER 1

Drücken Sie die Play-Taste

Legen Sie eine Disc in SPIELER 2, wählen Sie den Titel aus und drücken Sie PLAY.

SPIELER 2

Legen Sie eine Disc ein und drücken Sie die OPEN/CLOSE-Taste.

SPIELER 2

TRACK

Wählen Sie den Titel, welcher gespielt werden soll.

SPIELER 2

Drücken Sie die Play-Taste

Legen Sie einen Start-Cue-Punkt auf SPIELER 2 fest und editieren Sie diesen

SPIELER 2

Drücken Sie die PAUSE-Taste auf SPIELER 2.

SPIELER 2

Drücken Sie "Suchen" und drehen Sie das Rad um einen Cue-Punkt schnell aufzusuchen

SPIELER 2

Drücken Sie zur Freigabe "Suchen". Setzen Sie den richtigen Cue-Punkt langsam unter Zuhilfenahme des Einstellrads

Überprüfen Sie Ihren neuen Cue-Punkt

SPIELER 2

Hören Sie über den Monitor und drücken Sie die PLAY-Taste

SPIELER 2

Drücken Sie die Cue-Taste, dann Play, um des gesetzten Cue-Points sicher zu sein.

SPIELER 2

Setzen Sie den Spieler zurück auf den Cue-Punkt indem Sie CUE drücken

Mixen Sie!

SPIELER 2

Mit einem im Einklang stehenden Takt von SPIELER 1 drücken Sie die PLAY-Taste

SPIELER 2

PITCH

Falls Sie Takt-Mixen, schalten Sie Ihre Tonlagen-Einstellung ein und folgen Sie den Anweisungen für Takt-Mixen.

CROSS FADER

Wenn Sie mit Ihrem Mix zufrieden sind, bewegen Sie den Überblendregler dementsprechend.

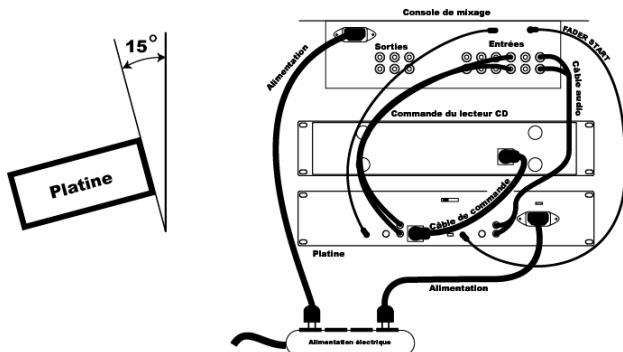

MANUALE RAPIDO DI MONTAGGIO DEL LETTORE CD

1. Verificare che tutti gli elementi elencati sul frontespizio di questo manuale siano inclusi nella confezione.
2. **PRIMA DI UTILIZZARE IL PRODOTTO LEGGERE IL LIBRETTO DELLE ISTRUZIONI DI SICUREZZA.**
3. Esaminare attentamente lo schema di montaggio.
4. Montare gli apparecchi nella console o nel rack servendosi di guide regolabili 19" EIA.
5. L'unità di trasporto CD dev'essere montata in modo tale da non superare un angolo di 15 gradi.
6. Assicurarsi che tutti i dispositivi siano spenti e che tutti i fader e le manopole di guadagno siano a "zero".
7. Collegare tutti i dispositivi come indicato nello schema.
8. Collegare le uscite stereo agli amplificatori, alle piastre di registrazione e/o altre sorgenti audio.
9. Collegare tutti gli apparecchi alla corrente CA.
10. Accendere tutto nel seguente ordine:
 - le sorgenti di ingresso audio (cioè le piastre o i lettori CD)
 - i mixer
 - per ultimi, gli amplificatori o i dispositivi di uscita
11. Al momento dello spegnimento, invertire sempre questa operazione,
 - spegnendo gli amplificatori
 - i mixer
 - per ultimi, tutti i dispositivi di ingresso
12. Andare sul sito <http://www.numark.com> per la registrazione del prodotto.

Potrete trovare ulteriori informazioni relative a questo prodotto sul sito <http://www.numark.com>

CONFIGURAZIONE PANNELLO ANTERIORE

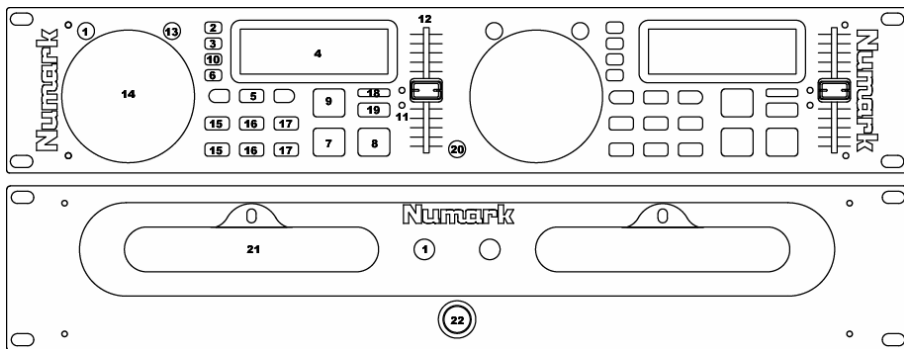

1. **Open/Close (Apertura/Chiusura):** premere per caricare o espellere il disco. Se un disco è in riproduzione, il vassoio non si aprirà. Se lasciato aperto, lo sportello del vassoio si chiuderà automaticamente dopo 30 secondi. Questo per proteggere il vassoio da danni accidentali quando aperto. **NON** spegnere l'alimentazione quando il vassoio è aperto.
2. **Time:** commuta il tempo visualizzato a display tra tempo di riproduzione trascorso, tempo rimanente sulla singola traccia e tempo rimanente sull'intero CD. Quando impostato su tempo rimanente totale, verrà anche mostrato il numero totale di tracce rimanenti.
3. **Single:** può impostare l'apparecchio per la riproduzione di una traccia per volta (single) o riprodurre tutte le tracce in maniera continua riproducendo il CD all'infinito (continuous).
4. **Display LCD:** indica tutte le funzioni del CD, man mano che si susseguono.
5. **Tasti Traccia:** questi tasti servono a selezionare la traccia da riprodurre.
6. **Touche PROGRAM:** Lorsque cette touche est enfoncée, le lecteur cesse la lecture et l'indicateur de programme s'allume. Sélectionnez chaque piste à programmer et appuyez sur la touche PROGRAM entre chacune des sélections. Vous pouvez programmer jusqu'à 30 pistes. Appuyez sur PLAY pour débuter le programme. Pour sortir et effacer le programme, vous pouvez maintenir la touche PROGRAM enfoncée pour plus de 2 secondes lorsque lecteur est arrêté, ouvrir le compartiment à disques ou encore, mettre l'appareil hors tension.
7. **Cue:** fa tornare la musica all'ultimo punto cue impostato e ne interrompe temporaneamente la riproduzione (pausa). Il punto cue è quello da cui ripartirà la musica al momento in cui viene premuto play. Il punto cue è impostato come il punto iniziale di avvio di una traccia, oppure può essere spostato in un punto diverso quando viene avviata la riproduzione. Ad esempio, se la musica viene interrotta temporaneamente (pausa), premendo play viene impostato un nuovo punto cue. Il punto cue è facilmente editabile facendo girare la rotella durante la pausa. Ruotando la rotella, la musica suonerà. Fermando la rotella e premendo play viene impostato un nuovo punto. Alternando la pressione dei tasti PLAY e CUE è possibile riprodurre il CD dalla stessa posizione per un numero qualsiasi di volte.
Nota: Premendo cue 2 volte la musica suona temporaneamente da questo punto fino a quando il tasto viene rilasciato.
8. **Play/Pause:** avvia la musica dal punto cue o ne interrompe momentaneamente la riproduzione. Premendo 'play' dopo 'pause' verrà impostato un nuovo punto cue.
9. **Stutter:** pour commencer la musique du point initial.

10. **Pitch Range:** attiva il cursore del pitch e regola la quantità di controllo del cursore stesso sulla velocità globale della musica. Il battito del tasto PITCH button commuterà il cursore all'interno della gamma del pitch, dall'8% al 16%. Mantenendo la pressione del tasto PITCH per 3 secondi il comando pitch verrà disattivato.
11. **LED Pitch Range:** indicano la gamma attuale del pitch. Quando entrambi i LED sono spenti, il cursore del pitch non è attivo.
12. **Cursore del pitch:** muovendo il cursore in direzione (+) la velocità della musica aumenta. Muovendo il cursore in direzione (-) la velocità della musica diminuisce. Per accordare le velocità di due CD bisogna regolare il pitch. Quando il tempo della musica del CD che desiderate accordare è lento rispetto al tempo dell'altra musica, spostare il cursore in direzione (+) e allineare la velocità. Quando è più veloce, spostare il cursore del pitch in direzione (-). Grazie a questa regolazione le velocità saranno accordate, anche se i rispettivi beat potrebbero non essere ancora allineati.
13. **Tasto Search:** la pressione di questo tasto consente l'utilizzo della rotella per analizzare rapidamente la musica e trovare un punto cue. La funzione di ricerca si interrompe automaticamente dopo 8 secondi di inattività oppure può essere spenta.
14. **Jog Wheel:**
Funzione Cue: come indicato per "CUE", quando la musica viene messa in pausa, ruotando la rotella, la musica verrà riprodotta. Premendo 'play' viene impostato un nuovo punto cue.
Funzione di Ricerca: come spiegato sotto "TASTO SEARCH", premendo search e ruotando la rotella, la musica verrà rapidamente analizzata per trovare un punto cue.
Funzione Pitch Bend: permette all'utente di modificare temporaneamente la velocità della musica per allineare i

- beat. Quando il beat della musica del CD che desiderate accordare è veloce rispetto al tempo dell'altra musica, ruotare la jog wheel in senso antiorario (a sinistra). Quando il CD è in ritardo, ruotare la jog wheel in senso orario (a destra). Il pitch cambia temporaneamente durante la rotazione della jog wheel. Più la rotella verrà ruotata velocemente, maggiore sarà il cambiamento. Rilasciando la rotella si torna al pitch originale.
15. **LOOP IN:** Utilisé à établir les stuttes et loop dans des points.
16. **LOOP OUT:** Utilisé à déterminer les points loop et libérer le loop.
17. **RELOOP / STUTTER:** utilisé pour un play répété du loop au point, en répétant un pré établissement.
18. **Touche BPM/PITCH:** Permet de modifier le mode d'affichage entre les BPM et le pourcentage de modification de la tonalité.
19. **Touche TAP:** Tapez répétitivement cette touche au rythme de la musique pour déterminer le nombre de battements par minute (BPM)
20. **Relay:** Utilisé pour établir un commencement alternatif entre les unités attachées.
21. **Vassoio CD** - inserire qui il CD da riprodurre. Questo apparecchio è progettato per la riproduzione dei CD disponibili in commercio e di CDR masterizzati e finalizzati correttamente. Per via della varietà delle specifiche tecniche di determinati masterizzatori e CD, alcuni dischi fatti in casa potrebbero non suonare bene.
22. **Interruttore di alimentazione** - con questo tasto si accende e si spegne l'apparecchio. Bisogna sempre spegnere l'apparecchio con questo tasto prima di rimuovere qualsiasi alimentazione esterna.

CONNESSIONI POSTERIORI

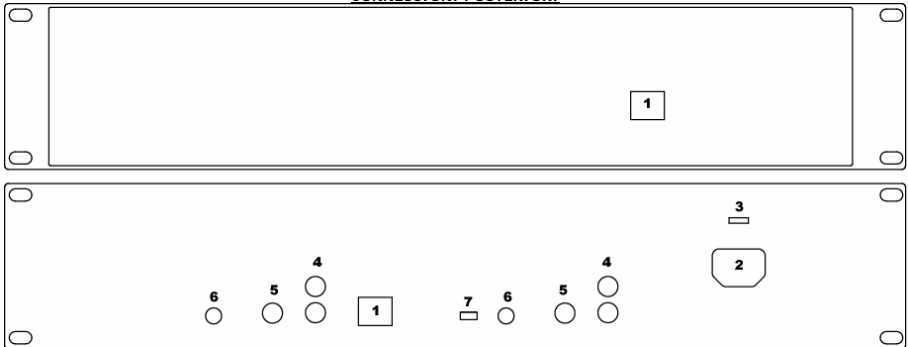

1. **Connettore del cavo di comando** - inserire il cavo a 8 poli in dotazione per collegare il telecomando e l'unità principale CD.
2. **Presa connettore d'alimentazione IEC** - inserire a questo livello il cavo di alimentazione in dotazione.
3. **Selettore voltaggio** - impostare questo interruttore sul voltaggio locale.
4. **Connettori audio RCA** - collegare il lettore CD al mixer tramite questa uscita a livello di linea.
5. **Uscita digitale** - il formato è di tipo 2, forma 1, nota anche come S/PDIF (Interfaccia Digitale Sony/Philips). Per poter usare l'uscita digitale è necessario evitare di utilizzare il cursore variabile del pitch e i tasti pitch bend. *Regolando il pitch, altri apparecchi potrebbero non leggere l'uscita digitale correttamente perché la frequenza di campionamento cambia.*
6. **Connettore per comando a distanza:** Utilizzate questa entrata per branchare votre console de mixage compatible avec la fonction FADER START ou votre commande à distance. Cette fonction est toujours active.
 - a. **Atténuateur (Fader):** Permet l'utilisation d'un atténuateur de console de mixage standard à l'aide d'un câble d'atténuateur de commande à distance de 1/8 po pour brancher l'appareil à la console de mixage. En principe, si l'atténuateur est déplacé vers le canal actif, le lecteur CD qui s'y rattache commence la lecture. Lorsque l'atténuateur est éloigné du canal actif, le lecteur CD, selon le réglage, mémorise un point de repère ou passe en mode pause. Certaines consoles permettent également au canal d'entrée de lancer la lecture.
- b. Un commutateur au pied, que l'on peut retrouver dans la plupart des magasins d'instruments de musique) peut également être branché à cette entrée pour encore plus de créativité. Comme les connecteurs sont souvent de ¼ po, un adaptateur de ½ po sera nécessaire. Il y a également deux types de commutateur au pied qui peuvent fonctionner avec ce connecteur. Le premier type fonctionne avec un bouton marche-arrêt et il est généralement utilisé pour modifier les canaux sur des amplis pour guitare. Le second est de type interrupteur momentané et il est généralement utilisé avec des pédales pour claviers.
7. **Interruttore d'affettazione a distanza:** Cet interrupteur détermine la fonction du connecteur de commande à distance. Voici les choix de fonction :
 - **MARCHE-ARRÊT:** S'utilise avec un interrupteur marche-arrêt.
 - **MOMENTANÉ:** S'utilise avec un interrupteur de style momentané..
 - **CONSOLE DE MIXAGE:** S'utilise avec une console de mixage compatible avec la fonction FADER START.

OPERAZIONI PLAY / PAUSE e CUE

PLAY e CUE

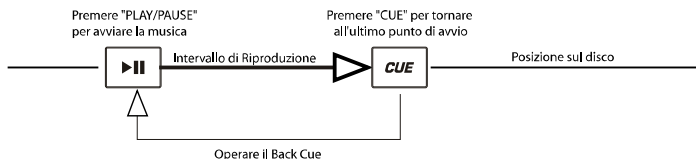

Premendo il tasto "PLAY/PAUSE" il disco viene avviato. La pressione del tasto "CUE" imposterà il disco sull'ultima posizione in cui era stato avviato. Questo viene chiamato punto cue. Premendo i tasti "PLAY/PAUSE" e "CUE" in maniera alternata, il disco può tornare ad essere avviato dal punto cue quante volte si vuole. Questa funzione prende il nome di back cue.

PLAY, PAUSE e CUE

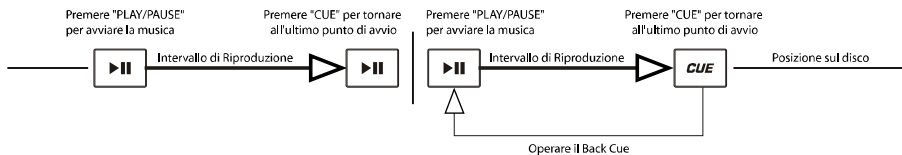

Quando la riproduzione è stata interrotta momentaneamente e quindi ripresa, la posizione di ritorno per il back cue verrà aggiornata su questa nuova posizione.

EDITARE IL PUNTO CUE

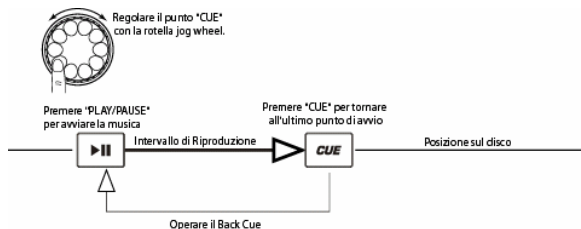

Quando il selettore interno viene ruotato quando è già stato impostato un punto cue, è possibile localizzare un nuovo punto cue. Il lettore CD riprodurrà ripetutamente piccole parti del CD man mano che vi spostate verso la posizione desiderata. Premendo "PLAY/PAUSE" e quindi "CUE" viene confermato che il nuovo punto cue è accettabile.

Accordare i Battiti al Minuto

Accordare il tempo monitorando la musica del PLAYER 1 e del PLAYER 2 a orecchio e regolando il pitch. Quando il tempo della musica del lettore CD selezionato, paragonato al tempo dell'altro lettore, è lento, muovere il cursore verso il lato (+) e accordare il tempo. Quando è più veloce, muovere il cursore del pitch verso il lato (-). La seguente immagine illustra il caso di accordo del pitch del PLAYER 2 al pitch della musica riprodotta sul PLAYER 1.

1. Premere PLAY/PAUSE per avviare il PLAYER 1. PLAYER 1 è in riproduzione
2. Premere PLAY/PAUSE per avviare il PLAYER 2. Entrambi i lettori CD stanno riproducendo dischi.
3. Ascoltare il PLAYER 2 in cuffia. Se il beat del channel 2 (in cuffia) è più veloce di quello del channel 1, rallentare il beat del channel 2 utilizzando il comando del pitch.

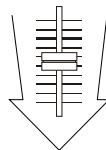

4. Se il beat del channel 2 (in cuffia) è più lento di quello del channel 1, accelerare il beat utilizzando il comando del pitch.

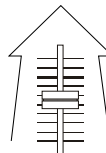

ACCORDARE IL BEAT UTILIZZANDO IL PITCH BEND

Nel caso in cui il BPM (Battiti Al Minuto o Tempi) sia lo stesso, ma il ritmo delle percussioni non corrisponda, sarà necessario modificare temporaneamente il pitch. La figura sottostante illustra come abbinare il beat del PLAYER 2 a quello della musica riprodotta sul PLAYER 1. (Questo procedimento può essere effettuato su entrambi i PLAYER, indifferenteemente).

Dopo aver accordato il BPM, regolare temporaneamente il pitch come segue:

Quando il PLAYER 2 è in anticipo, ruotare la jog wheel in senso antiorario

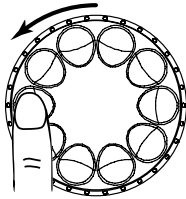

Quando il PLAYER 2 è in ritardo, ruotare la jog wheel in senso orario

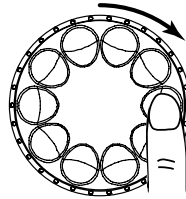

Il pitch cambia automaticamente durante la rotazione della jog wheel. Più la rotella verrà ruotata velocemente, maggiore sarà il cambiamento. Rilasciando la rotella si torna al pitch originale. (Cosicché i BPM saranno nuovamente uguali.)

ESEMPIO DI MISSAGGIO EFFETTUATO UTILIZZANDO ENTRAMBI I LETTORI DEL LETTORE CD

Durante la riproduzione di un disco sul PLAYER 1, caricare un disco nel PLAYER 2 e selezionare la traccia successiva, regolare il pitch accordandolo a quello della traccia in riproduzione sul PLAYER1 e una volta pronti, utilizzare il crossfader del mixer per sfumare dal PLAYER 1 al PLAYER 2.

Caricare un disco sul Player 1, selezionare la traccia e premere PLAY.



Caricare un disco sul PLAYER 2 selezionare la traccia e suonarla.



Impostare ed editare un punto cue d'inizio sul PLAYER2

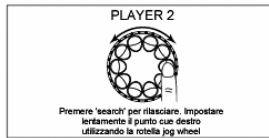

Controllare il nuovo punto cue



MISSARE!

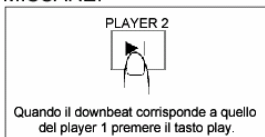

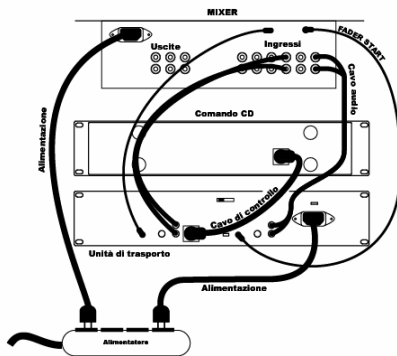
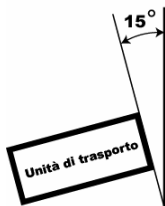

INSTALLATION RAPIDE DU LECTEUR DE DISQUE COMPACT

- Assurez-vous que tous les articles énumérés sur la page couverture de ce guide sont inclus dans la boîte.
- LIRE LE LIVRET DES CONSIGNES DE SÉCURITÉ AVANT D'UTILISER LE PRODUIT.**
- Examinez bien le schéma d'installation.
- Montez les unités dans votre console ou votre rack à l'aide de montants EIA de 19 po.
- La platine doit être montée à un angle de 15 degrés au maximum.
- Assurez-vous que tous les appareils sont hors tension et que tous les atténuateurs et le gain sont réglés à « zéro ».
- Connecter tous les appareils tel qu'indiqué sur le schéma.
- Brancher toutes les sorties aux amplificateurs de puissance, aux lecteurs de cassette et aux sources audio.
- Branchez tous les appareils à une prise de courant alternatif (AC).
- Mettez tous les appareils sous tension dans l'ordre suivant :
 - sources d'entrée audio (i.e. tourne-disque ou lecteurs de disques compacts)
 - Consoles de mixage
 - en dernier, tous amplificateurs ou appareils de sortie
- Pour mettre hors tension, toujours inverser l'opération,
 - Éteindre les amplificateurs
 - Consoles de mixage
 - En dernier, tous les appareils d'entrée
- Allez à <http://www.numark.com> pour enregistrer le produits.

Plus d'information sur ce produit est disponible au site internet <http://www.numark.com>

CARACTÉRISTIQUES DU PANNEAU AVANT

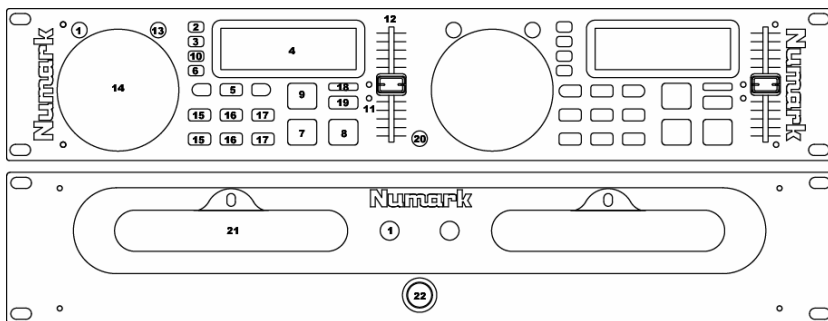

- Ouverture/Fermeture (Open/Close) :** Appuyez pour insérer ou éjecter un disque. Le plateau ne s'ouvrira pas si un disque est en mode lecture. Le tiroir se referme automatiquement après 30 secondes. Cette fonction de sécurité permet de protéger le plateau contre un bris accidentel. **NE PAS** mettre l'appareil hors tension lorsque le plateau est ouvert.
- Durée (Time) :** Modifie le mode d'affichage de la durée entre le temps de lecture écoulé, le temps restant de la piste et le temps restant sur le disque. Lorsque le mode durée total restant sur le disque est activé, le nombre total de pistes restantes à lire est également affiché.
- Mode de lecture simple (SINGLE) :** Permet de faire la lecture d'une piste à la fois ou de toutes les pistes jusqu'à la fin du disque et de commencé indéfiniment (en continu).
- Ecran à cristaux liquides (LCD) :** Indique toutes les fonctions en cours du lecteur CD.
- Touches de sélection de piste (Track) :** Ces touches permettent de sélectionner la piste à écouter.
- Program :** Premendo questo tasto l'apparecchio si ferma e si accende l'indicatore di programma. Selezionare ciascuna traccia da riprodurre e premere il tasto PROGRAM tra una selezione e l'altra. È possibile programmare fino a 30 tracce. Premere PLAY per avviare il programma. Per uscire e cancellare il programma, mantenere la pressione sul tasto program per più di 2 secondi ad apparecchio fermo, aprire il vassoio del disco, o disconnettere l'alimentazione.
- Repérage :** Retourne et pause sur le dernier point de repère mémorisé. Le point de repère est la position de démarrage de la prochaine lecture. Le point de repère est l'endroit de départ sur une piste et il peut également être modifié lorsque la lecture est commencée. Par exemple, si la musique est mise en mode pause et ensuite en mode lecture, un nouveau point de repère sera mémorisé. Vous pouvez facilement modifier le point de repère en tournant la roue en mode pause. Lorsque vous tournez la roue, la musique se fait entendre. Lorsque vous cessez de tourner la roue et que vous passez en mode lecture, un nouveau point de repère est mémorisé. Par contre, appuyer sur la touche lecture (PLAY) et ensuite sur la touche de repérage (CUE) permet de recommencer la lecture toujours au même endroit plusieurs fois.
NOTE : En appuyant sur la touche Repérage (CUE) 2 fois, la lecture de la musique se fait temporairement à partir de ce point jusqu'à ce que la touche soit relâchée.
- Mode Lecture/Pause :** Commence la lecture à partir du point de repère, ou passe en mode pause lorsque le lecteur est déjà en mode lecture. Un nouveau point de repère est mémorisé en appuyant sur lecture après une pause.
- Stutter :** per cominciare la musica da un punto iniziale.

10. **Variation de la hauteur tonale (Pitch Range)** : Active l'atténuateur de la hauteur tonale et ajuste le niveau de contrôle de l'atténuateur sur la vitesse générale de la lecture de la musique. En tapant sur cette touche l'atténuateur vous permet de sélectionner un niveau de hauteur tonale variant de 8 % à 16 %. La commande est désactivée en maintenant la hauteur tonale pendant 3 secondes.
11. **Voyants de variation de la hauteur tonale (Pitch Range LEDs)** : Indiquent la variation de la hauteur tonale en cours. Lorsque les deux voyants sont éteints l'atténuateur est désactivé.
12. **Atténuateur de la hauteur tonale** : En déplaçant l'atténuateur vers le (+) plus la vitesse de lecture de la musique accélère de façon permanente. En déplaçant l'atténuateur vers le (-) plus la vitesse de lecture de la musique diminue de façon permanente. Vous pouvez synchroniser la vitesse de deux CD en ajustant la hauteur tonale. Lorsque le tempo de la musique du lecteur sélectionné est plus lent que celui de l'autre lecteur, déplacez l'atténuateur vers (+) et synchronisez la vitesse. Lorsqu'il est plus rapide, déplacez l'atténuateur vers (-). En synchronisant la vitesse des deux CD, il se peut que les tempos ne soient pas tout à fait encore alignés.
13. **Touche de recherche (Search)** : Enfoncer cette touche permet d'utiliser la roue pour trouver rapidement un point de repère (cue). La fonction de recherche s'arrête automatiquement après 8 secondes d'inutilisation et vous pouvez également la désactiver manuellement.
14. **Roue Jog** :
Fonction repérage : Comme il est expliqué un peu plus haut sous *Repérage*, lorsque vous tournez la roue, la musique se fait entendre. Un nouveau point de repère est mémorisé en appuyant sur lecture (PLAY).
Fonction de recherche (Search) : Comme il est expliqué sous Touche de recherche, lorsque vous tournez la roue pendant que la touche de recherche est enfoncée, le lecteur se met rapidement à la recherche d'un point de repère.
- Fonction de contrôle de vitesse de lecture (Pitch Bend)** : Cette fonction permet à l'utilisateur de modifier temporairement la vitesse de la lecture pour synchroniser le tempo. Lorsque le tempo de la musique du lecteur sélectionné est plus rapide que celui de l'autre musique, tournez la roue dans le sens contraire d'une montre (vers la gauche). Lorsque le lecteur est en retard, tournez la roue JOG dans le sens des aiguilles d'une montre (vers la droite). La hauteur tonale change temporairement en même temps que tourne la roue JOG. Plus vous tournez rapidement la roue, plus vous modifiez la hauteur tonale. Lorsque vous relâchez la roue, la hauteur tonale revient à son niveau initial.
15. **LOOP IN**: Utilizzato per selezionare i punti di loop in e di stutter.
16. **LOOP OUT**: Utilizzato per selezionare i punti di loop out e di terminazione loop.
17. **RELOOP/STUTTER**: Utilizzato per un play ripetuto (stutter) dal punto loop in, ripetendo un set precedente, e hot start.
18. **TASTO BPM/PITCH**: Commuta la modalità di visualizzazione a display tra BPM e la percentuale di cambiamento del pitch.
19. **TASTO TAP**: Battere questo tasto a tempo con la musica per determinare i Battiti al Minuto (BPM) attuali.
20. **Relay**: Utilizzato per alternare il play fra le unità allegate.
21. **Tiroir à CD** Insérez les disques compacts que vous désirez entendre dans le tiroir. Cet appareil est conçu pour faire la lecture de disques compacts vendus commercialement et des formats CDR correctement gravés. En raison des différences sur les spécifications de certains graveurs de CD et des disques gravés à la maison, il se peut que certains disques ne jouent pas correctement.
22. **Interrupteur d'alimentation** : Cette touche permet de mettre l'appareil sous et hors tension. Cet appareil doit être mis hors tension à l'aide de cette touche avant de couper toute l'alimentation extérieure.

CONNEXIONS ARRIÈRE

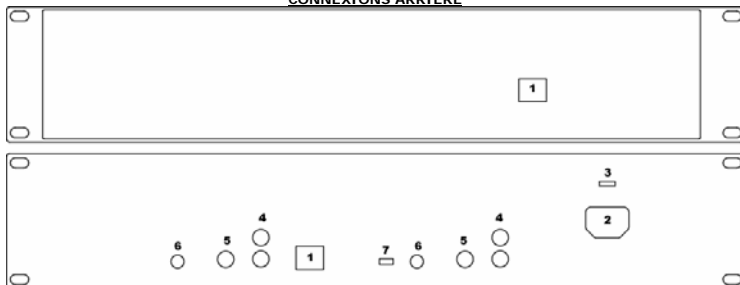

1. **Connecteur du câble de commande** : Branchez le câble à 8 lames fourni dans cette prise pour brancher la commande à distance et le lecteur principal ensemble.
2. **Connecteur CEI pour câble d'alimentation** : Branchez le câble d'alimentation fourni avec l'appareil dans cette prise.
3. **Sélecteur de tension** : Régler la tension adéquatement pour votre région.
4. **Connecteurs audio RCA** : Cette sortie à niveau de ligne permet de brancher le lecteur de disques compacts à une console de mixage.
5. **Sortie numérique** : Le format est de type 2, forme 1, aussi nommé S/PDIF (Sony/Phillips Digital Interface Format). Pour utiliser la sortie numérique il faut éviter d'utiliser l'atténuateur de la hauteur tonale et la commande de vitesse de lecture. *Si vous ajustez la hauteur tonale, les autres appareils peuvent ne pas pouvoir lire correctement la sortie numérique à cause des variations d'échantillonnage.*
6. **Connecteur Remote Start**: Serve per il collegamento di un mixer compatibile Fader Start o un interruttore remoto. Questa funzione è sempre attiva.
 a. Fader - permette l'uso di un mixer a fader-start standard in commercio collegando un cavo fader-start da 1/8" tra l'apparecchio e il mixer. Solitamente, spostando il crossfader verso il canale attivo, il lettore CD collegato suonerà. Quando viene allontanato, l'apparecchio entrerà in cue o in pausa, a seconda dell'impostazione del lettore CD. Alcuni mixer permettono anche al canale d'ingresso di avviare il lettore.
 b. Alternativamente, è possibile collegare a questo jack un tasto a pedale (che si può trovare nella maggior parte dei negozi di musica) per tecniche di missaggio creative. Le spine dei connettori solitamente sono da 1/4", quindi sarà necessario un adattatore da 1/8". Ci sono due tipi di tasti a pedale che funzionano con questo connettore. Il primo è un interruttore on/off, ed è solitamente usato per cambiare canale sugli anni delle chitarre. Il secondo è un interruttore momentaneo, ed è solitamente usato per i pedali di espressione da tastiera.
7. **Interruttore di Assegnazione Remota**: Questo interruttore determina la funzione del Connettore Remote Start. Queste le possibili scelte:
 • **ON-OFF** – da impiegare con un interruttore ON-OFF.
 • **MOMENTARY** – da impiegare con un interruttore di tipo momentary.
 • **MIXER** – da impiegare con un DJ mixer compatibile con i Fader Start.

FONCTIONS DE LECTURE/PAUSE ET DE PRÉ-ÉCOUTE

LECTURE ET PRÉ-ÉCOUTE

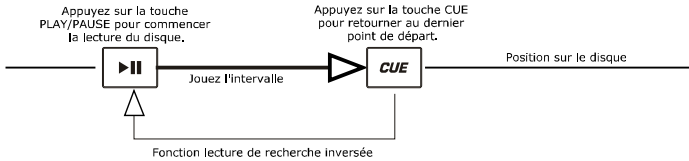

Appuyez sur la touche PLAY/PAUSE pour commencer la lecture du disque. Appuyer sur la touche CUE renvoie la lecture du disque au dernier point de départ. Ce point de départ s'appelle un point de référence. Appuyer sur la touche PLAY et ensuite sur la touche CUE permet de recommencer la lecture toujours au même endroit plusieurs fois. Cette fonction s'appelle la lecture de recherche inversée.

LECTURE/PAUSE ET DE PRÉ-ÉCOUTE

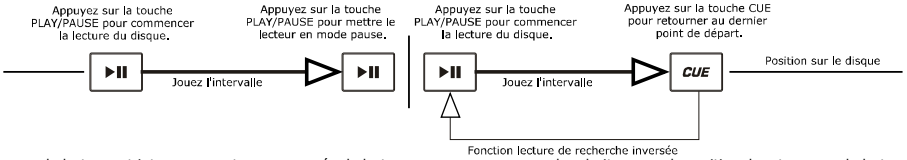

Lorsque la lecture est interrompue et recommencée, le lecteur programme ce nouvel endroit comme la position de retour pour la lecture de recherche inversée.

MODIFICATION DU POINT DE RÉFÉRENCE

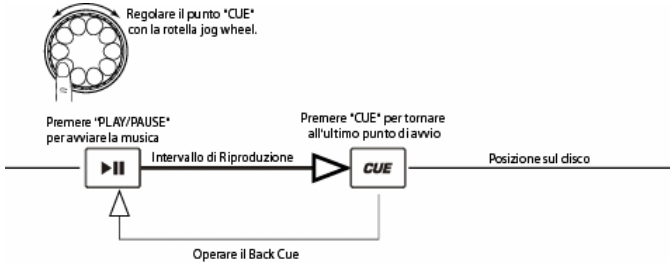

Lorsque vous tournez le cadran intérieur et qu'un point de référence est déjà programmé, vous pouvez en programmer un nouveau. Le lecteur CD joue plusieurs fois des extraits du CD comme vous tournez le cadran à la position désirée. En appuyant sur la touche PLAY/PAUSE et ensuite CUE vous confirmez le nouveau point de référence.

Synchroniser le battement par minute

Synchronisez le tempo de la musique du lecteur 1 et 2 en écoutant et en ajustant la tonalité. Lorsque le tempo de la musique du lecteur sélectionné est plus lent que celui de l'autre lecteur, déplacez l'atténuateur vers (+) et synchronisez le tempo. Lorsqu'il est plus rapide, déplacez l'atténuateur vers le (-). L'illustration suivante démontre la synchronisation de la tonalité du lecteur 2 avec la tonalité de la musique qui joue sur le lecteur 1.

1. Appuyez sur la touche PLAY/PAUSE pour commencer la lecture du lecteur 1. Lecteur 1 est en mode lecture
2. Appuyez sur la touche PLAY/PAUSE pour commencer la lecture du lecteur 2. Les deux lecteurs sont en mode lecture
3. Écoutez le lecteur 2 avec votre casque d'écoute. Si le tempo du canal 2 (casque d'écoute) est plus rapide que celui du canal 1, diminuez le tempo du canal 2 en utilisant le contrôle de tonalité.
4. Si le tempo du canal 2 (casque d'écoute) est plus lent que celui du canal 1, augmentez le tempo en utilisant le contrôle de tonalité.

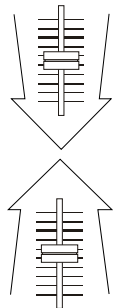

LA SYNCHRONISATION DU TEMPO AVEC LA FONCTION PITCH BEND

Si toutefois les BPM (Batttements par minute ou tempo) sont identiques mais que les basses ne sont pas synchronisées, vous devrez modifier temporairement la tonalité. L'illustration suivante démontre comment synchroniser le rythme du lecteur 2 avec le rythme de la musique qui joue sur le lecteur 1. (Cette procédure peut être faite sur l'un ou l'autre lecteur)

Après avoir synchronisé le BPM, ajustez temporairement la tonalité comme suit :

Lorsque le lecteur 2 est en avance, tournez la roue JOG dans le sens inverse des aiguilles d'une montre

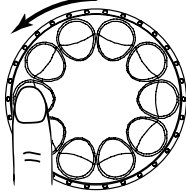

Lorsque le lecteur 2 est en retard, tournez la roue JOG dans le sens des aiguilles d'une montre

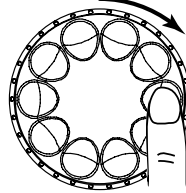

La tonalité change automatiquement en même temps que la rotation de la roue JOG. Plus vous tournez rapidement la roue, plus vous modifiez la tonalité. Lorsque vous relâchez la roue, la tonalité revient à son niveau initial. Les BPM sont à nouveau identiques.

UN EXEMPLE DE MIXAGE À L'AIDE DES DEUX LECTEURS DE VOTRE APPAREIL

En même temps que le lecteur 1 fait la lecture d'un disque, insérez un disque dans le lecteur 2, sélectionnez une piste et synchronisez la tonalité à celle de la piste qui joue sur le lecteur 1. Lorsque vous êtes prêt, utilisez le crossfader de votre console pour passer du lecteur 1 au lecteur 2.

Insérez un disque dans le lecteur 1, sélectionnez une piste et appuyez sur la touche PLAY



Insérez un disque dans le lecteur 2, sélectionnez une piste et appuyez sur la touche PLAY.

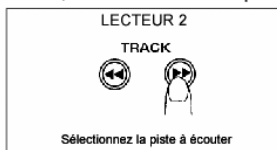
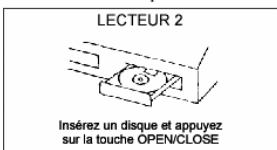

Programmez un point de référence de départ sur le lecteur 2

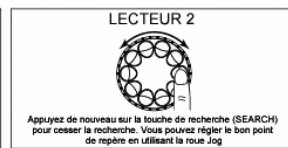
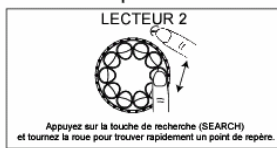

Vérifiez le nouveau point de référence

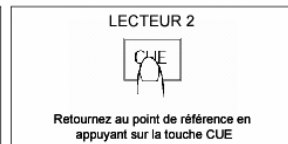
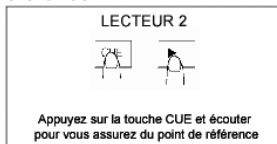
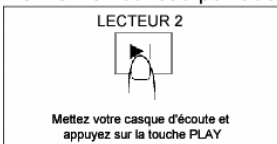

Mixez !

