

D²DIRECTOR

REFERENCE MANUAL
(ENGLISH) :::: 1 – 33

MANUAL DE REFERENCIA
(ESPAÑOL) :::: 34 – 66

GUIDE D'UTILISATION
(FRANÇAIS) :::: 67 – 107

MANUALE DI RIFERIMENTO
(ITALIANO) :::: 108 – 140

BEDIENUNGSANLEITUNG
(DEUTSCH) :::: 141 – 176

TABLE OF CONTENTS

INTRODUCTION.....	3
FEATURES.....	3
IMPORTANT MESSAGES.....	3
CONNECTION DIAGRAM.....	4
REAR PANEL OVERVIEW.....	5
FRONT PANEL OVERVIEW.....	5
HOW TO WORK WITH D2 DIRECTOR.....	6
THE GRAPHICAL INTERFACE.....	8
SWITCHING ON AND OFF.....	8
THE DISPLAY.....	8
DECK DISPLAYS.....	8
MENU BAR.....	9
WORK AREA.....	9
PROGRESS BAR.....	9
USING LISTS.....	9
USING DIALOGS.....	9
RESPONDING TO QUESTIONS.....	10
CHANGING SETTINGS.....	10
ENTERING TEXT.....	10
THE LIBRARY.....	11
PREPARING YOUR STORAGE DEVICE.....	11
CREATING A LIBRARY.....	11
Building with Librarian.....	11
Building with D2 Director.....	11
LOADING A LIBRARY.....	12
USING A LIBRARY.....	12
Searching.....	13
Browsing.....	13
File View.....	15
Working with Playlists.....	15
EJECTING A LIBRARY.....	16
THE CRATE.....	17
WORKING WITH THE CRATE.....	17
LOADING AND SAVING THE CRATE.....	18
GLOBAL CONTROLS.....	19
DECK CONTROLS (A AND B).....	20
DECK MODE SETTINGS (A AND B).....	23
TRACK LOADING.....	23
TIME DISPLAY.....	23
FADER START.....	23
VIEWS.....	24
TRACK VIEW.....	24
PROFILE VIEW.....	24
Creating Track Profiles.....	24
Working with Track Profiles.....	24
UTILITY.....	25
DISPLAY.....	25
RESTORE.....	25
CALIBRATE.....	26
UPDATES.....	26
D2 SOFTWARE UPGRADES.....	27
UPGRADE PROCEDURE.....	27
KEYBOARD SHORTCUTS.....	28
USB DEVICE COMPATIBILITY.....	29
USB CONNECTION.....	29
SUPPORTED STORAGE DEVICES.....	29
IDENTIFYING LIBRARIES.....	29
SUPPORTED FILE SYSTEMS.....	30
AVOIDING AND FIXING ERRORS.....	30
DEFRAGMENTATION.....	30
KEEPING YOUR DATA SAFE.....	30
EXPLANATION OF DIGITAL AUDIO.....	31
COMPRESSION.....	31
TAGGING.....	31
FORMATS.....	31
TECHNICAL SPECIFICATIONS.....	33
LICENSING INFORMATION.....	33
ACKNOWLEDGEMENTS.....	33

INTRODUCTION

D2 Director is a 3U rack-mountable dual-deck console designed for the needs of the modern DJ. With a ground-breaking and easily accessible user interface, the plug and play design empowers the DJ to quickly find, organize and perform tracks from connected USB storage devices. Songs can be directed manually to decks or automatically played, jukebox-style.

Powerful tools such as the **Crate** and **Profile View** offer a digital slant on traditional DJ methods. The **Crate** can be used to prepare and arrange your set in advance, during your performance or a mixture of both. The **Profile View** offers a fast visual cueing aid, much like looking at the grooves on a record, but better!

D2 Director boasts three USB connections for a wide variety of storage options. These include the Apple iPod®, thumb drives and external hard drives. Searching for artists, albums or tracks is made super fast with the supplied USB keyboard.

D2 Director can play MP3, WAV and AAC* music formats stored on FAT16, FAT32, NTFS and HFS+ file systems.

FEATURES

- Support for iPod, Flash keys, thumb drives, and external USB hard drives
- USB computer keyboard supports searching for songs, artists and more - on USB drives or iPods
- 3U rackmount console
- Scratching and Pitch-Bending
- Seamless looping, stuttering
- Pitch control
- Large backlit display with revolutionary easy-to-use interface
- Search quickly through songs
- Track Profile visualisations
- Three USB ports to connect iPods, USB thumb drives, hard drives or a keyboard
- Formats supported: MP3, WAV and AAC*
- Beatkeeper technology with TAP override function
- Fader Start feature
- Computer playlist support including many popular formats
- Safe Software Updates for future enhancements. Go to www.numark.com for support.

IMPORTANT MESSAGES

D2 Director works best with the latest software installed. We strongly recommend that you check for software updates right away, and continue to check regularly so you don't miss out on any of the good stuff! See "D2 Software Upgrades" section for details.



Don't Force It

USB devices fit into the USB socket one way around only. If the device does not push in easily, don't force it – check that you have it the right way around!



Eject Before Pulling

When you're finished with a storage device, always properly eject it before unplugging, just like with your home computer! Unplugging without ejecting can damage your data. See "Ejecting a Library" section for details.



USB Hubs

You can plug a hub into each of your D2 Director USB ports, but you must not plug a hub into a hub! We recommend you use only powered hubs for maximum reliability.



USB Gizmos

Mice, trackpads and other input devices will do nothing for your D2 Director. Most USB keyboards are supported but we recommend you use the cool Numark keyboard supplied.

CONNECTION DIAGRAM

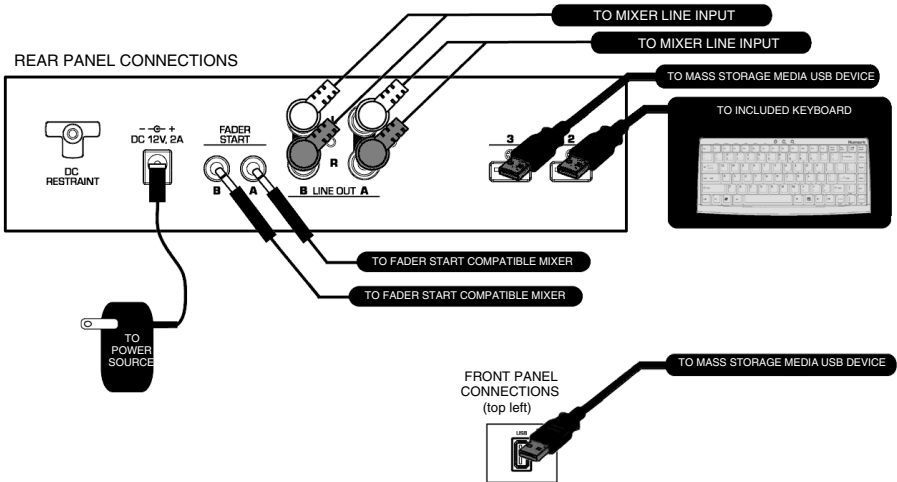

1. Make sure the following items were in the box:
 - D2 Director
 - Power adapter
 - USB key drive
 - USB keyboard
 - 2 stereo RCA cables
 - Quickstart Guide
 - Safety Instruction Booklet
2. **READ SAFETY INSTRUCTION BOOKLET BEFORE USING THE PRODUCT.**
3. Study this connection diagram.
4. Place the D2 Director in an appropriate position for operation. You may:
 - Place the D2 Director on a flat surface.
 - Mount the D2 Director in a standard 19" 3u rackspace using four rack screws.
5. Make sure all devices are turned off and all faders and gain knobs are set to their lowest level.
6. Connect the stereo outputs to mixer and/or other audio devices.
7. Plug all devices into AC power.
8. Switch everything on in the following order:
 - D2 Director
 - mixer
 - amplifiers or output devices
9. Always reverse this operation by turning off devices in the following order:
 - amplifiers or output devices
 - mixer
 - D2 Director

More information about this product may be found at <http://www.numark.com/d2>

REAR PANEL OVERVIEW

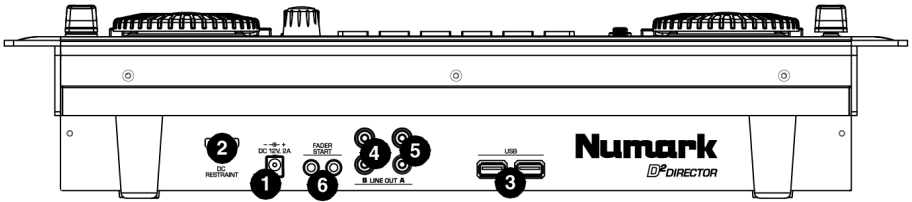

1. **Power** – Please plug the supplied power adapter (DC 12V 2A) and connect it to a power source. Please *only* use the supplied power adapter – using an alternate power adapter may result in damage to the D2 Director.
2. **DC Restraint** – You may use this restraint to secure the power adapter cord to the unit. This will prevent the cord from being accidentally unplugged.
3. **USB Inputs** – Please attach your mass storage media to these two available USB ports* – a hub can be used to expand to more USB inputs, but you should never plug a hub into a hub. We recommend you use only powered hubs for maximum reliability. You may also connect the included USB keyboard to one of these ports for quick navigation and searching.

Note: D2 Director can play MP3, WAV and AAC music formats stored on FAT16, FAT32, NTFS (read-only) and HFS+ file systems.

4. **Line Out (B)** – This RCA connection will output the audio signal from deck B on the D2. Please use the supplied stereo RCA cable to connect to a line-level input of your DJ mixer.
5. **Line Out (A)** – This RCA connection will output the audio signal from deck A on the D2. Please use the supplied stereo RCA cable to connect to a line-level input of your DJ mixer.
6. **Fader Start Connectors** – Use these connectors to plug into your fader-start compatible mixer. Fader Start allows you to remotely start playback on either deck from a fader-start compatible mixer. With this feature, every time you move the crossfader on your mixer toward either side, the track loaded on that deck will begin playing. To use the D2 with a fader-start compatible mixer, connect the supplied fader-start cables from the two connectors on the D2 to the fader-start connectors on your mixer.

FRONT PANEL OVERVIEW

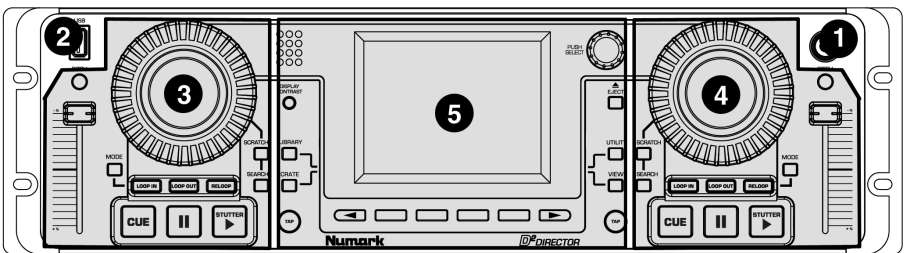

1. **Power Button** – This button is used to turn the D2 on and off. Please always use this button when powering off the unit. Unplugging the adapter or switching off power from an external source, such as a power strip, may result in damage to the unit or the removable media. To power down the unit, please hold the power button until the shutdown process completes.
2. **USB Removable Media Input** – Please attach your removable media to this USB port*.
3. **Deck Section A** – This area features the controls for deck A. Please see “Deck Controls (A and B)” section of this manual for description of deck controls.
4. **Deck Section B** – This area features the controls for deck B. Please see “Deck Controls (A and B)” section of this manual for description of deck controls.
5. **Global Controls Section** – This area features the LCD screen and the global controls of the D2. Please see “Global Controls” for description of global controls.

***PLEASE REMEMBER TO ALWAYS EJECT YOUR USB MEDIA BEFORE PHYSICALLY REMOVING IT, OTHERWISE THE DATA MAY BECOME CORRUPT AND UNUSABLE.**

HOW TO WORK WITH D2 DIRECTOR

D2 Director introduces some revolutionary concepts for the Digital DJ, however working with the product is quick and easy. Many of the digital features reflect traditional DJ techniques that you'll already be familiar with. In fact there is no one correct way to work with D2 Director as you'll discover the more you experiment, but here are the basics...

➤ Get Digital!

Before you can start with D2 Director you need to get your content into one of the supported digital formats. "USB Device Compatibility" section of this manual covers this process in detail, but in brief you should use your PC or Mac to convert your CDs, records and tapes into WAV, MP3 or AAC format. If you already use digital media products such as personal MP3 players or PC DJ packages, then you may already have your tracks in a suitable format. It's worth taking some care at this stage to ensure your content is converted to a high standard. You might find products such as Numark's TTUSB computer-attached turntable useful for getting your traditional media converted.



➤ Get Ready!

Before the gig, you should check that your portable media device or devices are loaded with the content you need. To save time, you can use the Librarian tool in your PC to prepare a library for each device (see "Creating a Library" section). It's always a good idea to carry a backup copy of your content, a precaution which is really easy in the digital world.



MASTER LIBRARY

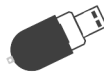

WORKING LIBRARY



BACKUP LIBRARY

Gig!

You got your content ready, now it's time to plug and play!

1. Prepare your Crate
D2 Director contains your virtual record Crate. Send tracks from the Library to the Crate to start building your set, just like pulling and tilting records. Refer to "Using the Library" section of this manual for more details. You can do this (and the next step) well in advance if you want and as long as your media is not write protected your Crate will be automatically saved.
2. Order it how you want
Refine your set by ordering tracks in the Crate - or if you prefer to pick out the next track on the fly then you can. Use the Crate in any way that suits your style.
3. Cue tracks out of the Crate
Send tracks from the Crate to decks as needed. If your Crate is carefully ordered then D2 Director can automatically cue the next track when a deck runs out. If you want to leave your set unattended you can use a continuous mode to automatically play each track in turn. Refer to "Track Loading" section for information on automatic track loading and playback.
4. Change the set any time you need to
The Crate is dynamic - change your mind at any time, insert requested tracks, re-order your set - use the Crate as a tool to organise your performance.
5. Bypass the Crate for one-offs and last minute cues
You can send tracks from the Library direct to a deck if you want. This doesn't affect what's in the Crate so you can mix your methods of working any way you like.
6. Perform the way you always did
Once a track is on a deck, you can cue, beat match, scratch and loop using familiar Numark deck controls. D2 Director is fully multi-tasking, so you can work on your set using the Library and Crate at any time, even while mixing on both decks.

Read on to learn how to get the most from your D2 Director!

THE GRAPHICAL INTERFACE

D2 Director boasts a ground breaking graphical interface, set to revolutionise your DJ experience. The interface provides fast and friendly access to the advanced features of the product, and is designed to fit with how you work. To make this possible, D2 Director is fully multitasking - you can instantly switch between functions, and if one of them is busy for a while (perhaps building a new library) everything else remains accessible.

In this section we'll explore the graphical interface, which takes no more than a few minutes to master, then in later sections we can focus on the DJ features of D2 Director.

■ Switching On and Off

Use the power button in the top right corner of the D2 Director to switch on and off.



To switch on, press and release the power button. It will light up red and the D2 Director will start up. Take care not to hold the power button down when switching on, as this will invoke Upgrader Mode (see "D2 Software Upgrades" section).

To switch off, press and hold the power button. A timer bar will appear on screen, filling from left to right as long as the power button is held. The D2 Director will power off when the bar reaches the right hand side, which takes about three seconds. This is to prevent accidental power down during a performance.

■ The Display

Central to D2 Director is the large graphical display. Some parts of this are dedicated to certain functions, while others change depending on what you're doing.

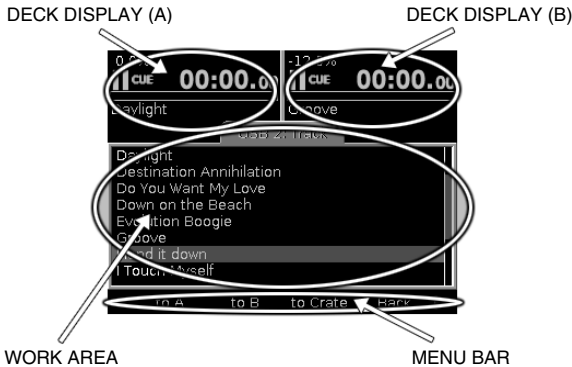

■ Deck Displays

Playback information for each deck is always visible, no matter what you're doing. Here you can check what tracks are cued, time information, pitch adjustment and other important data. See "Views" section for details.



WAIT – this symbol means that the deck is currently busy.



PAUSE – this symbol means that the deck is currently paused.



CUE – this symbol means that the deck is currently paused at the cue point.



PLAY – this symbol means that the deck is currently playing.



AUTOMATIC – indicates that Automatic track loading option is enabled.



CONTINUOUS – indicates that Continuous track loading option is enabled.



CYCLIC – indicates that Cyclic track loading option is enabled.

■ Menu Bar

At the bottom is the Menu Bar which shows any menu options that are available. Each menu option is displayed above its physical menu button - simply press the button to activate that option. The option will briefly highlight to confirm you have selected it.

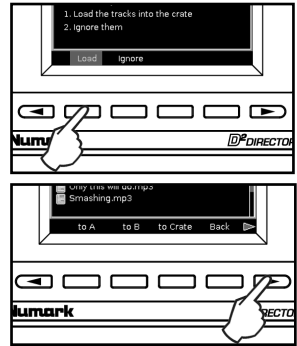

There are four physical menu buttons but a menu is not restricted to just four options. When more options are available an arrow will appear indicating that the next (right) or previous (left) menu buttons may be pressed to move to a different page of options.

■ Work Area

The largest part of the display is dedicated to the function you are currently using. The four main functions - Library, Crate, View and Utility - each have their own button to select them. The buttons light up bright when their function is selected.



You can always identify what you see in the Work Area from its title bar.

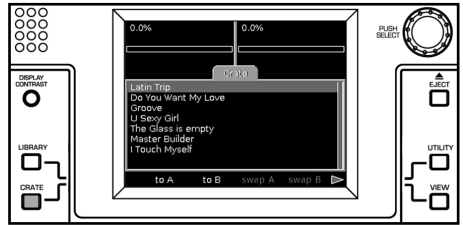

■ Progress Bar

When a large library is being created or updated (see "The Library" section) a Progress Bar will appear just above the Menu Bar. The indicator fills from left to right to indicate how much work remains to be done.

Most functions of your D2 Director are instantaneous, but some intensive actions such as sending a large list of tracks to the Crate can take a few seconds. If a function is expected to take more than a couple of seconds a spinning work indicator is shown so you know work is in progress.

■ Using Lists

D2 Director makes extensive use of lists to give you fast access to your tracks. Lists are displayed within the Work Area and are navigated using the rotary Push Select knob and the Menu Bar.

To move up and down through a list simply rotate the Push Select knob. A highlight on screen indicates which item is currently selected, and if the list is too long to fit on screen all at once it will move up and down as you rotate at the top or bottom of the Work Area. For long lists a bar at the right of the Work Area shows how much of the list you can see, and how far through the list you are.

If the currently highlighted item is something that can be selected simply push the Push Select knob. Other options relating to the list or to the currently highlighted item may appear in the Menu Bar.

The best way to get familiar with lists is to build and experiment with a Library. See "The Library" section for details.

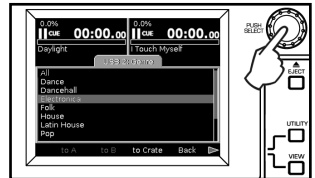
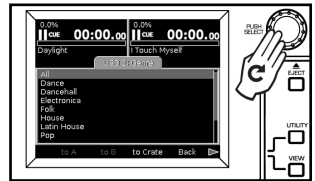

■ Using Dialogs

A Dialog can appear in part or all of the Work Area and is used to send you information, to get a response, to allow you to enter information or to change settings. Sometimes a Dialog may have its own Menu Bar, other times not. There will always be a title so you know to what the Dialog refers.

■ Responding to Questions

When D2 Director needs to send you a message or ask you a question it will do so with a Dialog. If a response is required the options will appear in the Menu Bar. Select the desired option to answer the question and the Dialog will close, returning you to whatever you were doing.

In this example, D2 Director is responding to the DJ's command to clear all tracks from the Crate by checking if he is really sure.

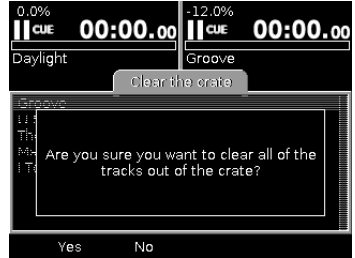

■ Changing Settings

A Dialog can be used to change settings, in which case each setting is shown with the active setting highlighted. Its value can be changed simply by rotating the Push Select knob - some settings have a textual description for each value, others have a sliding bar. To change a different setting, press the Push Select knob. Keep pressing to cycle through all the settings in turn. Settings usually take effect immediately.

In this example the DJ is changing the mode settings for Deck A.

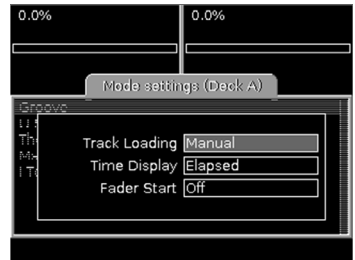

■ Entering Text

A text entry box is used whenever you need to get some text into D2 Director, for example while searching for a track or naming a playlist. Unlike other kinds of settings the text entry box has its own menu which works along with the Push Select knob to make it easy to enter text with or without a keyboard. A highlighted box on the right shows the character which you are about to enter and the menu can be used to delete the previous character (Delete), insert a space (Space), switch between lower and upper case (Caps), and finish entering text (Done).

If you have a USB keyboard connected to your D2 Director you can simply type text straight into a text entry box. This is the fastest way to enter text. Use the left and right cursor keys to move around within the text you have entered. The Enter and Tab keys complete text entry the same as the Done menu option.

If you do not have a keyboard connected you can enter characters using the Push Select knob. Rotate left or right to move through each letter, numeral and symbol. To fix the desired character press the Push Select knob. When you're finished, select Done.



THE LIBRARY

The Library is a collection of tracks which you can browse or search in many different ways. D2 Director allows you to work with several libraries at the same time, either by connecting multiple storage devices or by having multiple file partitions on one device. Whether you prefer to work with one hard disk with all your tracks, or several flash memory keys with different themes, the choice is yours.

PREPARING YOUR STORAGE DEVICE

D2 Director works with most USB storage devices that support the Mass Storage Class standard. See "USB Device Compatibility" section for full details.

Use your PC or Macintosh computer to copy your WAV, MP3 and AAC format audio files to your USB Storage Device. If your tracks are well tagged, you need not organise these in any particular way. D2 Director will make it easy to find the tracks you need. However, if your tracks are not well tagged, or if you prefer to access them by folders, you should organise them in a way that makes most sense to you. Playlists in the format PLS or M3U will be included in the library, if present. It's OK to have other kinds of files on the storage device - D2 Director will simply ignore them. However, large quantities of unrelated files will slow down creation of the library so we recommend you use devices that are dedicated to your audio collection.

CREATING A LIBRARY

When your collection is prepared, the next step is to build a library. To access your tracks quickly later, D2 Director will take time to scan your device to note the tracks and playlists you have. The library is stored in a special folder on the device titled ".library" which may be invisible depending on your computer settings. If you want to erase a library, use the Librarian application or simply delete this folder, but in general you should leave it alone.

There are two ways to build a library: either on the D2 Director itself or on your PC or Mac using the Librarian tool.

■ Building with Librarian

The Librarian program, which runs on your PC or Mac computer, is the fastest way to build a library and offers advantages such as building profiles (see "Profile View" section for details). Full documentation is included with the program, which can be downloaded from <http://www.numark.com/d2/>.

■ Building with D2 Director

If you need to build a library away from your computer, you can use the D2 Director itself. If your storage device has a Write Protect switch, make sure it is in the off position, then insert the device into one of the USB ports. Take care to get it the right way around - the connection should be smooth, do not force it! After a few seconds the New Library dialog will appear...

To build a library, select **Library**. The process will take anywhere from a couple of seconds to a few hours, depending on how many tracks are on your device. While the library is being built, you can play tracks from other devices connected to different USB ports. Once the library has started building, a progress bar will appear to show how much work is remaining.

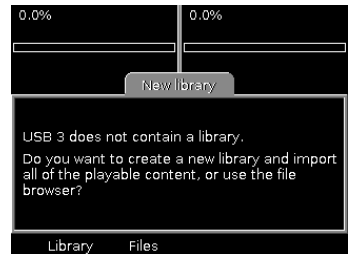

If the device is full, you will be warned and it will not be possible to build a library. If it is almost full, you will be given the option to build a library but should be aware that you might run out of space. In either case it is recommended that you eject the device, erase a few tracks using your PC/Mac and try again. In general, we suggest that you do not fill devices beyond about 98% of capacity so D2 Director will have space for the library and any playlists you may create later.

You could choose to skip building a library by selecting **Files**. In this case you will be able to access the device immediately but only with the Files view - you will not have access to the advanced search and browsing features. This could be useful if the device is on loan to play a request, or if you don't have time to build a library.

When the library is built (or skipped) it is automatically loaded ready for use.

LOADING A LIBRARY

The library is saved onto its storage device so next time you insert the device it isn't necessary to go through the entire procedure again. When a writable device which already contains a library is inserted, the Loading Library dialog appears...

To load the existing library without checking for any changes, select **Load**. The device is immediately available for use.

If the contents of the device have changed, for example because you transferred some new tracks onto the device, or deleted some old ones, you can update the library by selecting **Update**. D2 Director will scan the device for changes and update the library as needed. If you have added many new tracks, this could take a while and the progress bar will appear. Your library will be available for use when the update is complete.

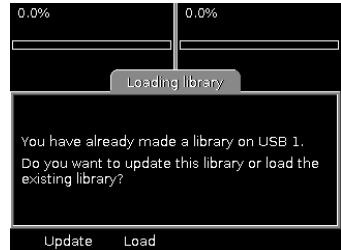

If a write-protected or NTFS device is connected a dialog will appear to warn you about this. The dialog will note whether the device contains a library (in which case it will be loaded) or no library (in which case only Files view will be available).



USING A LIBRARY

Press the **Library** button to open the Library work area. If no library is loaded, you will be prompted to insert some media (see "Loading a Library" above). Otherwise, each available library will be listed in the menu bar. If you have several devices or partitions connected, there will be several libraries to choose from.

Although you can interact with one library at a time, you can instantly switch between libraries by selecting them from the Library menu. Each library has a unique name within the menu which indicates how it is connected such as "USB 1" (see "Identifying Libraries" section for details). There is also a device name, such as "Flash Key", which is displayed as the title of the currently selected library.

At the top level the library offers a list of methods to access your content. These are:

- *Search* Text search on Title, Album, Artist or All tags
- *Track* Browse by Track Title
- *Album* Browse by Album Title
- *Artist* Browse by Artist Name
- *Genre* Browse by Genre
- *BPM* Browse by BPM Range
- *Year* Browse by Year
- *Playlist* Browse by or Manage Playlists
- *Files* Browse by File View

Move through this list using the Push Select knob and press to select your desired option. Deeper levels of the library all offer a Back option on the menu to return to the previous level.

■ Searching

Searching provides fast, direct access to a track or tracks by matching text that you enter. First, select the type of search you want to perform...

Rotate the Push Select knob or use the arrow keys on the keyboard (if connected) to select the type of search. The search type can be:

- *All* The text is matched against all the tags (not just Title, Album and Artist)
- *Title* The text is matched against track titles only
- *Album* The text is matched against album titles only
- *Artist* The text is matched against artist names only

Once you have selected the desired type of search, press the Push Select knob (or Tab on the keyboard) to move to the text entry box. Now start to enter the search text, either by rotating the Push Select knob or with an attached USB keyboard. The character you are entering is previewed on the right side of the text box. Once you have entered the desired search text, select **Done** from the text entry menu (Tab or Enter on the keyboard). The results will be displayed on the screen. You can now move through the list using the Push Select knob, or press again to move back to the search type option.



Please note that the first character you enter is a special case - it is always matched against the first character of each tag. So, for example, to list all tracks with a title starting with the letter "D", select a Title search and enter "D".

If a second character is entered, the search text is matched to any position within each tag. So, to search for tracks on an album containing the word "Love", select an Album search, enter "LOVE" (upper or lower case is not important) and select **Done**. The search will match tracks on any album with the word "Love" in its title, such as "The Greatest Love Songs", "Love Boat" and "A Lovely Collection".

Note that searching always returns a list of tracks - you can narrow down by artist, album or other tags and you will see the tracks that are contained within that album or by that artist, etc.

Except when entering text, the search screen offers a set of menu options which refer to the currently highlighted track. If no track is highlighted then only the Back option is available.

- *to A* Send the track direct to deck A
- *to B* Send the track direct to deck B
- *to Crate* Send the track to the Crate
- *Back* Return to the Library top level
- *Playlist* Send the track to a playlist
- *Info* Get detailed info about the track

Menu options to send a track direct to a deck are not available if that deck is currently playing back. You should first pause the deck and then select the option. This will reduce the chance of accidentally replacing a track that could be in the mix.

■ Browsing

Browsing offers a different method to find tracks within your library, by navigating through structured lists. Six browsing options are available, each of them narrowing down toward a list of tracks:

- *Track* Browse by Track Title
- *Album* Browse by Album Title then Track Title
- *Artist* Browse by Artist Name then Album Title then Track Title
- *Genre* Browse by Genre then Artist Name then Album Title then Track Title
- *BPM* Browse by BPM Range then Artist Name then Album Title then Track Title
- *Year* Browse by Year then Artist Name then Album Title then Track Title

Each list is navigated using the Push Select knob in the usual way, pressing to move to the next level, or selecting the Back option from the menu to move to the previous level. At the top of each intermediate list is an option "All". This means "All Tracks at this Level", so for example could mean "All tracks by this artist" if you previously selected an artist and are viewing a list of albums by that artist. Sometimes there will be an option "<Unknown>" for content where the particular tag has not been filled in.

As an example, let's browse for some dance music.



1. From the library top level select Genre, then move to highlight and select Dance.



2. A list of artists with dance tracks will appear. Select an artist from the list.



3. A list of albums by that artist (and within the Dance genre) will appear. Select an album from the list.



4. A list of dance tracks by your chosen artist (and from the selected album) will appear. You can load the tracks to either deck or send them to the crate.

Browse screens offer a set of menu options which refer to the currently highlighted item. If nothing is highlighted, then only the **Back** option is available; if the item is a collection of tracks then **to Crate** and **Playlist** are also available; or if the item is a track then all options are available.

- to A Send the track direct to deck A
- to B Send the track direct to deck B
- to Crate Send the track or collection of tracks to the crate
- Back Return to the previous level
- Playlist Send the track or collection of tracks to a playlist
- Info Get detailed info about the track

Please note that, as always, menu options to send a track direct to a deck are not available if that deck is currently playing back. The deck will have to be paused before you can load a track to it.

You will have noticed that, unlike the search function, browsing offers the possibility to work with collections of tracks at a time. For example, you could choose to send an entire album to a playlist, or an entire genre to the crate. However, a collection of tracks can never be sent to a deck, which accommodates just one track at a time. Use the crate if you want to play a collection of tracks in turn.

When you choose to send content to a playlist a list of playlists in the library will pop up. Move the highlight to the playlist you want, and select **Add** from the menu, or select **Cancel** to change your mind. If there are no playlists you must first create one using the **Playlist** option from the top level of the Library (see Working with Playlists below).

You may also use the convenient Letter Picker feature to browse and navigate large lists in the Library more quickly. Press and rotate (while holding in) the Push Select knob to bring up the Letter Picker – each click moves by one initial letter at a time and only letters actually used in the list will appear. Then release the Push Select knob to jump to the first entry with the selected initial letter.



■ File View

File view ("Files" from the top level of the library) is available for any device, whether or not a library has been built. It uses folder and filenames so is particularly useful if you prefer to organise your content on disk instead of (or as well as) with tags.

The view starts at the top level (root) of the device and lists folders followed by tracks. Navigate with the Push Select knob, pressing to move into folders and selecting **Back** from the menu to return to the previous level.



The file view offers a set of menu options which refer to the currently highlighted track. If no track is highlighted then only the Back option is available. Playlist is only available if the device has a library.

- *to A* Send the track direct to deck A
- *to B* Send the track direct to deck B
- *to Crate* Send the track to the crate
- *Back* Return to the previous level
- *Playlist* Send the track to a playlist

■ Working with Playlists

Playlists are list of tracks in a particular order. You can create as many playlists as you wish using D2 Director, and you can also create them on your PC or Mac in one of the supported formats (see "Preparing your Storage Device" above). You might use them to save sets, or to organize tracks in a personalised way. You can access and manage playlists from the **Playlist** option at the top level of the library.

- To add a new playlist select **Add**. A new playlist will appear in the list, with the default name "New playlist 1/2/3/etc". Any playlists imported into the library from the storage device will also appear in the list.
- To delete a playlist select **Delete** and then **Remove** to confirm. Once confirmed this cannot be undone so take care!
- To rename a playlist select **Rename**. A dialog will pop up with a text box containing the playlist name. Edit the text in the usual way, select **Done** then **Rename** to confirm.
- To copy the contents of one playlist to another select **Playlist**. It is possible to send a playlist to itself in which case the contents will be duplicated once. The contents of a playlist can be sent to the Crate by selecting the **to Crate** option.
- To browse a playlist, highlight it and press the Push Select knob. A list of tracks in order is displayed with a set of menu options which refer to the currently highlighted track.

- *to A* Send the track direct to deck A
- *to B* Send the track direct to deck B
- *to Crate* Send the track or collection of tracks to the crate
- *Back* Return to the previous level
- *Remove* Remove the track from the playlist
- *Clear* Remove all tracks from the playlist (requires confirmation)
- *Info* Get detailed info about the track

The order of tracks within the playlist is saved so it is possible to re-order them using the Push Select knob. Highlight the track to be moved and press the control. Rotate to move the track through the list to its new position and press again or select **Done** to complete the operation. To drop the track back at its original position select **Undo**.

EJECTING A LIBRARY



As with a PC or Mac computer it is very important to always eject a storage device before unplugging it or cutting the power. This ensures that all files are properly closed and that all data has been saved to the device. Failure to follow this instruction can cause file system corruption which might render the device unusable (if this happens, connect the device to your PC or Mac and follow the file system recovery procedure for your particular operating system – see “Avoiding and Fixing Errors” section).

To eject a library press the **Eject** button. This causes a list of each active library to open...

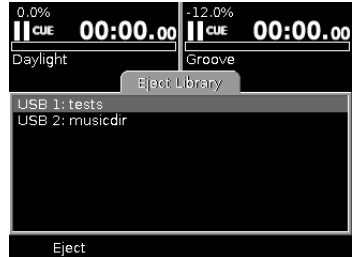

Each library is listed with its short location name and longer device name. Identify which library you wish to eject and move the highlight over it. A message might appear at the bottom of the work area:

In this case you must stop playback of the track or tracks from that library before you can eject. This is to prevent accidental ejection of a library which could be in the mix.

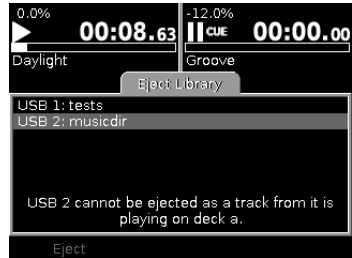

Another warning might appear:

In this case you are warned that some of the tracks in the crate are stored on the library you have selected. If you continue to eject these tracks will be removed from the crate.

To proceed with ejecting select **Eject** from the menu. If there are tracks in the crate you will be asked to confirm the operation. Once the library or libraries for a particular device have been ejected and are no longer present in the list it is safe to physically remove the device. If you have more than one device connected take care to remove the right one!

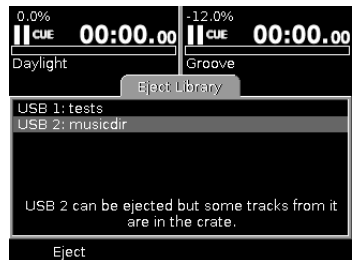

If you are going to switch off the player there is no need to eject the libraries first, provided you switch off by holding the power button for three seconds and not by cutting the power.

THE CRATE

The crate is an innovative tool for the digital DJ based upon one of the oldest tricks of the trade...

For decades the vinyl DJ has used his record crate as a scratchpad for organizing a set. Records to be played - or to be considered for play - are pulled out, turned and propped above the rest. When no longer needed, the record is dropped back out of sight. Between mixes the DJ can spend time flicking through the collection to find more records to pull out, or to locate requests.

The crate feature of the D2 Director can be viewed much like a conventional record crate. In other words, the crate contains the tracks that you would like to play in your session. You do not necessarily need to have tracks loaded in your crate - you can always directly load them to either deck - however, the crate offers a good way to keep all the music that you would like to use in your session organized and easily accessible.

You might have many thousands of tracks using several different devices as your music sources. Having to browse each library every time you want to select the next track can be time-consuming and confusing. Instead, you can send the tracks to your crate and then easily access them while you perform.

The crate also helps to prevent situations where you might reach for a track that you have already played. When a track is replaced on deck it is thrown out unless you specifically choose to pull it back into the crate.

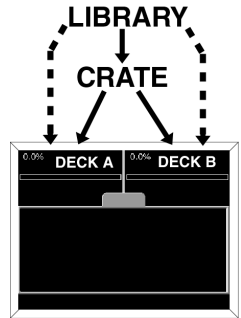

WORKING WITH THE CRATE

In "The Library" we considered several different methods to load tracks into the crate, whether by searching, browsing, from playlists or direct from folders on disk. Now we will discover how to work with that crate.

Press the **Crate** button to open the crate work area.

The crate comprises a list of tracks and a menu as follows:

- *to A* Send the track to deck A
- *to B* Send the track to deck B
- *swap A* Swaps highlighted track with track on deck A
- *swap B* Swaps highlighted track with track on deck B
- *pull A* Pull the track on deck A back into the crate
- *pull B* Pull the track on deck B back into the crate
- *Shuffle* Shuffles the tracks in the crate
- *Info* Get detailed info about the track
- *Remove* Remove the track from the crate
- *Clear* Remove all tracks from the crate



A track can be sent to, swapped or pulled from an inactive deck only. If a track is playing on the deck you must pause it before sending, swapping or pulling. An example of swapping a track is shown below.



Pause Deck B and select "swap B"



Music loaded on Deck B is swapped with selected track.

The order of the crate is significant to D2 Director only in continuous play modes (see “Track Loading” section). However, you may choose to maintain a play order as an aid to organizing your set. To move a track in the crate first highlight it then press the Push Select knob. Rotate to move the track through the list to its new position and press again or select **Done** to complete the operation. To drop the track back at its original position select **Undo**. Note that a track pulled from a deck is always sent to the top of the crate whereas tracks sent from the library always go to the bottom.

The **Clear** operation, which completely empties the crate, prompts for confirmation as it could be a little inconvenient to do this by mistake during a performance!

You may also reorder tracks in the crate by holding down the Push Select knob on a selected track and turning the knob to select its new position within the crate. When you release the Push Select knob, the track will be moved to the selected location. If you are using a keyboard the same operation may be achieved by pressing the Return key on the highlighted track and using the arrow keys to select its new location. Pressing Return again will put the selected track at this location.

LOADING AND SAVING THE CRATE

The crate is stored automatically within the library from which its tracks have been sent. Each time a library is loaded D2 Director checks whether it previously had tracks in the crate and, if so, offers the option to restore them.

Select **Load** to restore tracks to the crate or select **Ignore** to discard them. Once you have selected **Ignore** the crate data is lost forever (of course the tracks are still in the library and can be sent to the crate all over again).

You may be wondering what happens if your crate contains tracks from multiple libraries. In this case parts of the crate are stored within each library. To fully restore the crate, all of the libraries must be reloaded by making sure that all the devices used are connected to the D2 Director. If one library is not connected, or should you choose to ignore the crate for that library, a partial crate will be restored from the other libraries. D2 Director will attempt to recreate the crate in the original order, even if the libraries are loaded in no particular order. If this all sounds a little confusing then rest assured that, in brief, D2 Director will simply try to do the most logical thing!

It is intended that the crate is a somewhat short term entity by nature. If you want to save a more permanent running order you should consider using playlists which can easily be sent to the crate in one operation (see “Working With Playlists”).

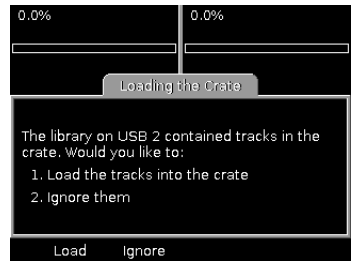

GLOBAL CONTROLS

This section contains the global controls for the D2, such as navigation and function controls, as well as the Beatkeeper and a large LCD screen to browse and monitor your performance.

The features of the global section are as follows:

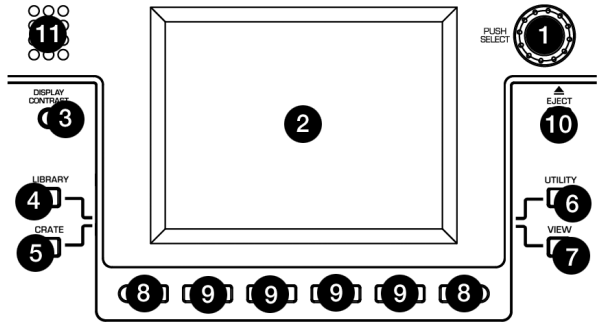

1. **PUSH SELECT** – This knob is used to navigate lists, change settings, and operate various parts of the User Interface. It can be pressed to select or change the highlighted item, when appropriate.
2. **LCD** – The large screen displays information about the D2, the decks, your attached removable media and different menu options.
3. **DISPLAY CONTRAST** – You can use this knob to increase or decrease the contrast of the LCD.
4. **LIBRARY** – This button allows you to access the library of music stored on the removable media connected to the D2. Please refer to the “Navigating the Library” section of this manual for more information on how to browse and load music from your removable media.
5. **CRATE** – This button allows you to view the “Crate”. Any tracks that you send to the Crate will appear in this list. While you are viewing the Crate, you can use the multifunctional buttons below the screen to send tracks to either deck for mixing, pull them back into the Crate for later use if they are already playing, or remove them from the Crate altogether. You may also switch the track order in the Crate, if you would like, by pressing down the PUSH SELECT knob on a track and then rotating the knob while it is pressed down – this will move the selected track up or down in the list. Please see “The Crate” section of this manual for more information on the Crate feature.
6. **UTILITY** – Pressing this button will take you to the Utility menu where you can adjust display preferences, restore settings to their factory default state and calibrate the pitch sliders. Please see “Utility” section for details.
7. **VIEW** – You may use this button to access different information about the music playing on the decks. The VIEW button will toggle between Track View and Profile View. Please see “Views” section for more information.
8. **< / > Buttons** – These two buttons are used to scroll through available pages of selections, when available. If there are additional pages to be viewed, the arrow segments above the buttons will be highlighted. These buttons are also used to move the cursor when entering text.
9. **Menu Buttons** – These four buttons are used to select from available menu items displayed on the screen. Depending on the menu that you are viewing, the functionality of these buttons will change. The screen will display the function of the button directly above it.
10. **EJECT** – Press this button to select which mass storage device you would like to eject. When you press this button, you will see a list of the devices currently attached to the D2. Select which device you would like to eject, using the multifunctional buttons below the display.



Please note: Always eject your devices before physically removing them from the D2. If you fail to eject a device before removing it, the data on the device may become corrupt and unusable.

- THE BEATKEEPER™** - The Beatkeeper™ automatically tracks beats based upon a combination of frequencies and rhythm patterns in the music. It shows BPM in the display and outputs 4-count (a.k.a. one measure) information about the music in a marching bar graph. The left bar represents the beat of the music playing on the left (deck A), while the right bar represents the beat of the music playing on the right (deck B). The middle bar will light up blue when the downbeats of the music playing on both decks occur at the same time. However, please note that in order for the two songs to mix well together, the downbeats should not only line up now and then, but should occur simultaneously over a continuous period of time.



The Bar Graph: Most dance music and rock is set up in 4 beat increments called measures. The bottom LED represents the 1st beat or "Down Beat". Occasionally this may not be correct or you may wish to reset it. To reset the downbeat on either deck simply tap the TAP button at the new downbeat location as the music is playing or while paused.

DECK CONTROLS (A AND B)

The D2 features two independent decks. These decks are used for controlling playback. The two decks feature identical controls, so we will use Deck A as our example (shown on the right).

The controls for each deck are as follows:

- PLAY/STUTTER** – Pressing this button starts the music loaded on the corresponding deck. A cue point is set at the current position and the music begins playing. Pressing this button while the unit is playing will restart the song from the cue point, which can be used to create a "stutter" effect.

Please note: The D2 uses instant star for tracks with silent or near-silent lead-ins. Such tracks automatically cue to the start of the audio passage when loaded to a deck. You can search or freewheel back into the silent passage if you wish to do so.

- PAUSE** – Stops the music playing on the corresponding deck. If you press and hold the PAUSE button down for 1 second while paused, you will go back to the beginning of the track.
- CUE** – Returns and pauses the music at the last set Cue Point. The Cue Point is the last place where PLAY/STUTTER was pressed or the start of the track, if it has not yet been pressed. You can audition the music, starting at the Cue Point, by pressing and holding down the CUE button again – the music will play for as long as the button is held down and once the button is released, will jump back and pause at the Cue Point. You can also easily edit the cue point by spinning the jog wheel to a new position while paused. As you spin the jog wheel, the music will sound. By stopping the jog wheel and pressing PLAY, a new Cue Point is set.

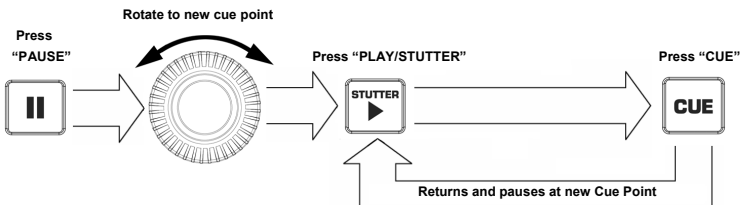
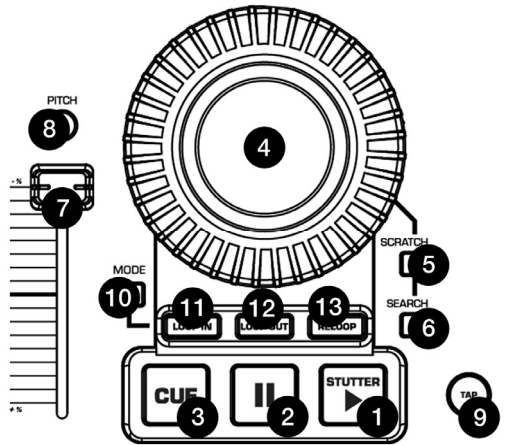

4. **JOG WHEEL** – This wheel can be used for pitch bending, scratching and searching through the music playing on the deck. The functionality of the wheel is determined by the two accompanying buttons – SCRATCH and SEARCH.

While a track is playing on the deck, the jog wheel functions as a pitch bend. Pitch bending temporarily speeds up (turn clockwise) or slows down (turn counter-clockwise) the music. This technique is used when you are mixing two beat-matched tracks which may not be completely synchronized. Hence, with pitch bending you can temporarily slow down or speed up the track you are mixing so its beats “lock” with the beats of the track that is already playing.

While a track is paused, you can use the jog wheel to seek through the music to a new cue point location. Pressing PLAY/STUTTER following this will set the cue point at this location.

In **Scratch Mode**, the jog wheel allows you to scratch the music in much the same way that a DJ scratches a vinyl record. As the music is playing, you can move the jog wheel back and forth to create a scratching effect. When you stop the wheel, normal playback will resume. To resume with no gap in the audio, “push off” by scratching forward at approximately normal playback speed before releasing the wheel.

In **Search Mode**, the jog wheel allows you to quickly scan and search through the music playing. When Scratch Mode is enabled, turning the jog wheel will quickly fast forward and rewind.

5. **SCRATCH** – Use this button to engage Scratch Mode. Scratch Mode allows you to “scratch” the music on the deck by moving the jog wheel forward and backward.
6. **SEARCH** – Use this button to engage Search Mode. Search Mode allows you to use the jog wheel to quickly scan through the current track. If you do not touch the wheel for 8 seconds you will automatically exit Search Mode.
7. **PITCH SLIDER** – Each deck features a pitch slider which is used to control the speed of the music. Moving the slider toward “-” results in a lower pitch (and slower tempo) of the music, while moving the slider toward “+” results in a higher pitch (and faster tempo) of the music.
8. **PITCH BUTTON** – This button adjusts the range of control the Pitch Slider has on the overall speed of music. Pressing the button will cycle through pitch ranges of ± 0, 6, 12, 25, and +25/-100%. Selecting 0 will deactivate the pitch slider.
9. **TAP** – Pressing this button in time with the beat will help the Beatkeeper detect the proper tempo. Holding the button for 1 seconds will cause the BPM counter to reset and recalculate.
10. **MODE** – Pressing this button will bring up deck options, such as Track Loading, Time Display and Fader Start. You can use the PUSH SELECT knob to dial in the desired values and pressing down on the knob will move on to the next option. Pressing MODE button again will exit the deck options dialog.

Track Loading – Manual, Automatic, Continuous, Cyclic

Time Display – Elapsed, Remaining

Fader Start – Off, Cue, Pause (please see *Fader Start Connectors in “Rear Panel Overview” section for more information on Fader Start*)

Looping Controls

The D2 features seamless looping, which means that if you define a loop, there is no delay when the music loops back to the beginning. This looping feature lets you be very creative with your mixes, allowing you to extend desired sections of a song for as long as you want, or create remixes on the fly.



- LOOP IN** - This is the point where you would like a loop to start. By default, a "loop in" point is automatically set to the current cue point (defaulting to the beginning of the track) unless a new "loop in" point is set. To define a new "loop in" point, press the LOOP IN button when the song reaches the desired point where you would like a loop to begin. The LOOP IN button will light, indicating a new "loop in" point has been set. You can now press the RELOOP button to immediately go back to the "loop in" point and begin playing. If you wish to change the "loop in" point, just press the LOOP IN button again.

Please note: The LOOP IN button can also be used to create a live cue point. Once you press LOOP IN, a cue point will be set at that location in the music. You can always return to this cue point by holding down CUE and pressing the LOOP IN button – the deck will pause and return to the LOOP IN point. You can resume playback from this point by pressing the PLAY button.

- LOOP OUT** - Sets the end point of the loop. The first time you press LOOP OUT while a song is playing, the LOOP OUT button will blink and the song will begin playing in a seamless loop starting from the "loop in" point and ending at the "loop out" point. To release or end the loop, press LOOP OUT a second time and play will continue forward when the song passes the previously set loop out point. The LOOP OUT button will then be continuously lit, indicating that the loop is now in memory for re-looping purposes.

Please note: The LOOP OUT button can also be used to create a live cue point. Once you press LOOP OUT, a cue point will be set at that location in the music. You can always return to this cue point by holding down CUE and pressing the LOOP OUT button – the deck will pause and return to the LOOP OUT point. You can resume playback from this point by pressing the PLAY button.

- RELOOP** - Repeats play "stutters" from the "Loop In" point. If a loop has been set, it plays and repeats a previously set loop, until it is released by pressing LOOP OUT a second time.

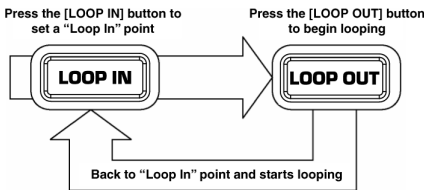

Press LOOP IN to set the beginning of the loop, then press LOOP OUT to set the end point of the loop. Once you press LOOP OUT, the D2 will loop between these two points. If you press LOOP OUT again, the D2 will exit the loop and continue playing normally.

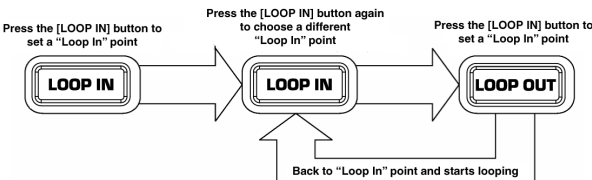

If you press LOOP IN but then decide you want to set a different "Loop In" point, just press LOOP IN again. Then press LOOP OUT to start looping between the in and out points.

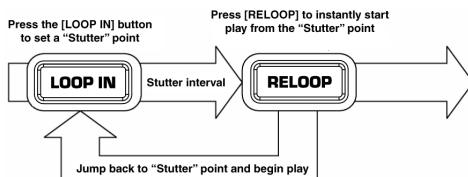

The "Loop In" point can also be used as a way to "stutter" play beginning from a certain point in a song. Just press LOOP IN to set the "Stutter" point, then press RELOOP to begin play from the "Stutter" point. Each time you press RELOOP, the D2 will jump back to the "Stutter" point and play from that point.



DECK MODE SETTINGS (A AND B)

MODE buttons, located near the pitch sliders of each deck, can be pressed to pop up the settings dialog for Deck A or B. The appropriate button lights up blue while active. Press again to close the dialog.

Use the Mode Settings dialogs to adjust those settings for each deck which do not have their own dedicated button.

TRACK LOADING

Choose how you want songs loaded and played from the Crate.

- **Manual**
Tracks are loaded to deck manually, by you. When songs are finished they return to the start and pause.
-  ▪ **Automatic**
The next song (at the top of the Crate) will be loaded to deck, and cued at the start.
-  ▪ **Continuous**
Like Automatic, but the next song will automatically start to play.
-  ▪ **Cyclic**
Like Continuous, but after each song has played it is sent back to the bottom of the Crate, creating a never ending sequence of playback.

For the modes which automatically load the deck, the following conditions must be met for D2 Director to load the next song:

The previous song has fully played out
- Or -
The previous song is paused having played more than 75% through

This is to prevent automatic loading while you're cueing or mixing on the deck.

Tip: For continuous looping play of a collection of songs, send your collection to the crate then choose Cyclic from the Track Loading option. This works for either or both decks at once! The songs will play continuously from the crate until you pause the decks.

TIME DISPLAY

Set the time code display mode.

- **Elapsed**
Display time elapsed (count up) on the deck.
- **Remaining**
Display time remaining (count down) on the deck.

FADER START

Configure fader start function if a compatible mixer is connected.

- **Off**
Ignore fader start signals.
- **Cue**
Return the play position to the cue point and pause after fading away from the deck. Resume playback when starting to fade back toward the deck.
- **Pause**
Similar to Cue, but pauses at the current position instead of the Cue point.

Tech note: D2 Director uses the widely supported 5V Pulse method of fader start signalling. For cable setup, refer to "Connection Diagram" section of this manual. Refer to your mixer's manual to check compatibility.

VIEWS

You may use the **VIEW** button to access different information about the music playing on the decks. The **VIEW** button will toggle between Track View and Profile View, as explained below.

TRACK VIEW

Track View displays extra information about the tracks loaded on each deck, other than that shown on the deck displays at the top of the screen.

- **Artist** Name of the Artist
- **Album** Title of the Album
- **Year** Year of release
- **Device** The device on which the track is stored



PROFILE VIEW

A track profile is a visual representation of a song, designed for quick and easy identification of phrases within that song, differentiated by their "energy". Distinct from a waveform, a profile doesn't show every small detail of the track, just the big changes in terms of energy.

The profile is split into three shades of grey, with black making up the total number of variations to four. The white portions of the track indicate high energy and volume, graduating down to the black sections representing quieter phrases. The length of each profile is scaled to exactly fit the available work area, so the entire track is always visible.

***Tip:** Use Track Profiles to identify the breaks in a song, much like the changes you see on a vinyl record when viewed using a light across the grooves. Skipping to these breaks is quick and easy using the Push Select knob.*

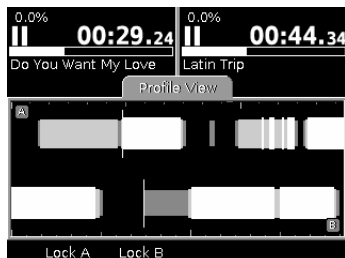

■ Creating Track Profiles

Profiles can only be generated using the Librarian tool (see "Building With Librarian" section). For a large library this can take a while, as the entire track must be analysed. Allow several seconds per track on a fast computer.

■ Working with Track Profiles

The workarea is split into two sections, the upper for Deck A, and the lower for Deck B.

- **Time Indicators**
Above and below the profiles are markers which indicate the length of each track separated by minutes, with smaller indents for 30 seconds and 15 seconds.
- **Skipping through phrases**
Use the Push Select knob to seek through the song, having first unlocked the deck (see below). With each rotation of the control, you can skip through to the next change in the song. Press the Rotary Controller in to switch decks. You will see a flashing vertical cursor for the deck which is currently selected. Its position in the profile is representative of the playback position in the song.
- **Unlocking control**
The decks are locked to prevent accidental seeking through a track which might be in the mix. Select **Unlock A** or **Unlock B** to unlock the required deck. Relock a deck by selecting **Lock A** or **Lock B**.



UTILITY

The **Utility** button gives access to System information and settings.

The main utility work area displays the unit serial number. This information is useful if you need to contact Customer Care or check for firmware updates at the Numark web site.

Tip: It is strongly advised that you periodically compare your firmware version with that available at the Numark web site, and install any more recent version that may be available. New software will be posted regularly to add features and fix problems. See "D2 Software Upgrades" section for details.

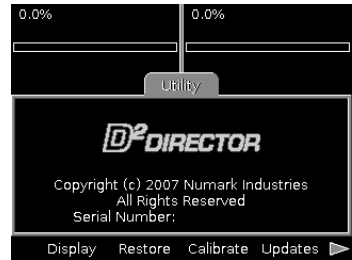

Further utility screens are accessed from the menu as follows.

■ Display

From here the display brightness can be adjusted.

Also, a scale of shades from black to white is shown on screen as an aid to setting the display contrast. Adjust the contrast by rotating the **Display Contrast** knob located to the left of the display until the left most segment of the scale is black, the right most is white, and three shades can be identified in between.

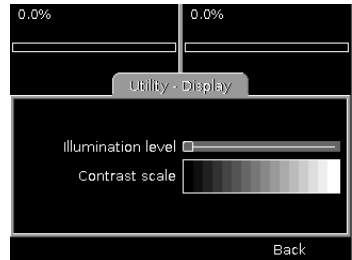

■ Restore

This operation will reset the unit to default settings. Select **Restore** to proceed, or press Utility or another function button to cancel. Just to be really sure, you will be asked one more time if this is something you want to do. Select **Yes** or **No** as appropriate.

The default settings are:

- Pitch Range 12%
- Track Loading - Manual
- Time Display - Elapsed
- Fader Start - Off
- Display Brightness - Mid way



Note that the calibration (see below) will not be reset by this operation.

■ Calibrate

This function is used to calibrate the pitch sliders. Your D2 Director has been pre-calibrated at the factory, but the characteristics of the sliders may change slightly over time. If the top, center and bottom positions no longer align with the expected pitch range you should run this calibration routine.

Select **Calibrate**, then when prompted:

1. Move both sliders to the fully upward position (to the -% symbol)
2. Select Next
3. Move both sliders to the center position
4. Select Next
5. Move both sliders to the fully downward position (to the +% symbol)
6. Select Next

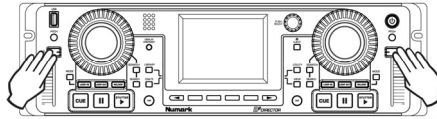
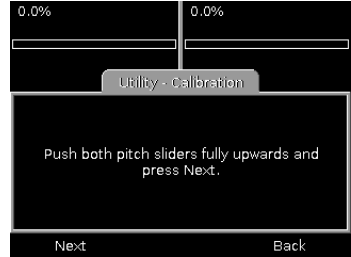

NEXT

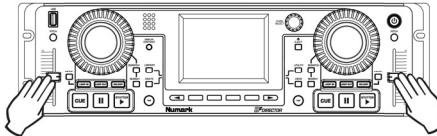

NEXT

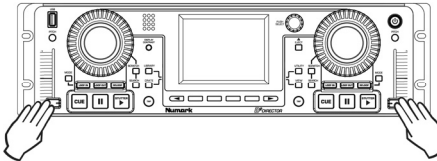

NEXT

Calibration is now complete. Press the **Utility** button to exit.

Note: If you mix up the calibration procedure by swapping over the minus and plus ends of the scale, the pitch slider will have no effect! Simply re-run the calibration.

■ Updates

The Updates page shows the current software version of the D2 Director. Please check <http://www.numark.com/d2/> regularly for available software upgrades. If the version of the software upgrade on the website is higher than the version of the current software on your D2 Director, please follow the upgrade procedure outlined in the next section of this manual.

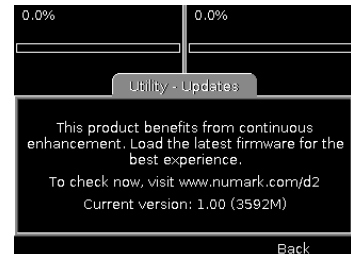

D2 SOFTWARE UPGRADES

As we continue to improve and add functionality to D2 Director for the best user experience, software upgrades may be released at our web site. Please check www.numark.com/d2 regularly for software upgrades and the latest news from Numark.

UPGRADE PROCEDURE

D2 Director features a failsafe upgrade procedure. Should an upgrade fail part way through for any reason (including loss of power) the upgrade process should be restarted from the beginning. However, for your convenience we recommend that you take care to ensure that power is not interrupted until the process is complete.

1. Download the software upgrade (.UPG) file to your computer.
2. Copy the .UPG file to the top level of a USB storage device compatible with D2 Director. You should erase any earlier .UPG files from the device. If more than one upgrade file is present the upgrader will use the first one it finds.
3. With the D2 powered off, connect the USB device to any USB port.
4. Remove any other connected storage devices.
5. With the DC power jack connected, press and hold the power button until you see the message "Waiting for Media" on screen. This will take about four seconds, after which you can release the power button. If the unit does not display this message switch off and try again, taking care not to release the power button too early.
6. After a few seconds, provided D2 Director is able to locate the connected .UPG file, the message "Any key updates to version ..." will be displayed.
7. The version of the firmware upgrade is indicated.
8. Press any button (except power!).
9. The firmware upgrade will be loaded, a process which can take up to about a minute. After several seconds a progress indicator will be shown to give you an idea of the work remaining.
10. Once the update procedure has completed a message will confirm successful loading. Select OK and the unit will switch off.
11. The upgrade procedure is now complete. Now you may power on the D2 as you would normally. Be sure to read the release notes at the Numark web site so you'll know what's new!

Note: If D2 Director detects that the upgrade file is identical to the firmware already loaded, it will not load the update.

IMPORTANT INFORMATION ABOUT UPGRADING

The D2 Director upgrade procedure may only be performed with a FAT-formatted USB device.

To check if your USB device is formatted with the FAT file system:

- Under Windows, right-click the device in your Explorer, select **Properties** and check the **File System** category. Please make sure that it says FAT, FAT16, or FAT32.
- Under MacOS, hold down Apple, click the device and select **Get Info**. Check the **Format** category and make sure that it says "MS-DOS File System (FAT16)" or "MS-DOS File System (FAT32)".

If your device is not formatted with the FAT file system, you will need to reformat it before using it for upgrading:

- Under Windows, right-click the device in your Explorer and select **Format**. Under the **File system** tab select FAT and click Start to format the device.
- Under MacOS(10.4), go to **Applications -> Utilities** and double-click on **Disk Utility**. Select the device from the browser on the left and then select the Erase tab. Under **Volume Format**, please select "MS-DOS File System" and then press the **Erase** button below to format the device.

PLEASE NOTE: Formatting a device will erase any of the data which is currently on the device. Please make sure you save all data you wish to keep to your hard-drive first.

KEYBOARD SHORTCUTS

If you have a keyboard connected to your D2 Director, you can access some handy shortcuts:

TEXT ENTRY

Used in the text entry 'widget'; when searching and during renaming playlists etc.

(When not editing)

- Return = starts editing

(When editing)

- Cursor left / right = move caret
- Return / Enter = DONE and move focus to next field
- Escape = DONE but leave focus on this widget
- Home / End = beginning / end of string
- Backspace = Delete backwards
- Delete = Delete forwards
- Caps-lock and number-lock are honoured

LISTS

Used when browsing the library

- Left (or) Up = Same as rotating PUSH SELECT knob anti-clockwise
- Right (or) Down = Same as rotating PUSH SELECT knob rotary clockwise
- Return = Select (same as PUSH SELECT press)
- Page up / down = Page up / down
- Ctrl-Page up / down = Top / bottom of list
- Escape = go back up one level

SLIDER

- Left (or) Up = Move slider left
- Right (or) Down = Move slider right
- Ctrl-left / right / up / down = Move to beginning / end of slider

COMBO BOX

- Left / Up = Previous item
- Right / Down = Next item

GENERAL

- Tab = move focus to next field
- Shift-tab = move focus to previous field

MENU BUTTONS

- CTRL + 1,2,3,4 = Buttons one through four of the function buttons
- CTRL + Cursor Left / Right = Pages left and right for available menu pages.

GENERAL SHORTCUTS

- Ctrl + F = Goes to search ALL for the current library, similar to pressing F1
- Ctrl + L = Goes to Library window
- Ctrl + C = Goes to Crate window
- Ctrl + U = Goes to Utility window
- Ctrl + V = Goes to View window
- Ctrl + E = Goes to Eject window

- Escape - Cancel any popup windows

- F1 = Open search browser for current library, set to "All" and put keyboard focus in the text entry widget
- F2 = begins a "Title" search
- F3 = begins an "Album" search
- F4 = begins an "Artist" search
- F5 = Browse by Genre
- F6 = Browse by BPM (with correctly tagged tracks)
- F7 = Browse by Year
- F8 = Playlist menu
- F9 = Files (File browse the device directly)
- F10 = Library (press again to change to next library, if available)

USB DEVICE COMPATIBILITY

This section explores the technical aspects of connecting USB devices to D2 Director. For many users much of the detail will be irrelevant - the player will simply do the expected thing. However, it is a good idea to familiarise yourself with this information so you are prepared for any unexpected issue that might occur while working.

USB CONNECTION

D2 Director is a USB Media player. It has no storage of its own, but rather external storage is connected via up to three USB ports (one at the front, two at the rear). This allows three devices to be connected directly to the unit, which is ample for most situations. However, USB hubs are also supported for extending the possibilities to at least twelve devices. Hubs must be connected directly to the D2 Director; connecting a hub to a hub is not supported.

The USB specification limits the amount of power a USB port can provide. Some devices, particularly motorised devices such as hard drives, require more power than can be taken from one port and so ship with an AC Adapter or a second USB cable. Please be sure to use the adapter or cable to ensure reliable operation. We recommend that hubs should be of the powered type to ensure that sufficient power is available for the devices connected to them, especially if any of those devices are motorised.

When connecting to the USB ports, take care to get the plug the right way around. Forcing a plug the wrong way could damage the connectors both of your device and D2 Director. For your convenience you may choose to connect USB extension cables to the D2 Director ports, and your devices to the cables. This is fine however you should avoid the use of excessively long (greater than 1 meter / 40 inch) extensions as these can cause unreliable operation.

SUPPORTED STORAGE DEVICES

D2 Director is compatible with most USB storage devices that support the Mass Storage Class standard. This includes USB hard drives, flash memory keys, flash card adapters and personal music players. Devices that require device driver installation on your PC or Mac might not be compatible. Devices must comply with the USB 1.0, 1.1 or 2.0 standards including the specification for bus powering (no device may draw more than 500mA from one port).

Although D2 Director has been tested with a wide variety of devices, it is of course impossible to test with all of the thousands of variants that exist. If you discover a compatibility issue, please let us know, stating the type, make and model of the device and where and when you bought it. It is likely that any problem is due to the device deviating from the USB standard, however sometimes it is possible to accommodate even these devices in a future firmware update.

D2 Director supports devices with multiple partitions. Each partition that contains a supported file system will show up as a separate library. When ejecting, be sure to eject all of the partitions before removing such a device.

If your device has a Write Protect switch we recommend setting it to Off. D2 Director can work with write protected devices but some functionality will be lost, such as creation of playlists and saving of the crate. A device must be write enabled to create a library, however an existing library on a write protected device can be loaded.

IDENTIFYING LIBRARIES

Each library in use has a unique name which indicates how it is connected, like this:

➤	USB 1	Front USB Port
➤	USB 2, USB 3	Rear USB Port 2/3
➤	USB 1-1	Port 1 of a hub connected to the front USB Port
➤	USB 1-4	Port 4 of a hub connected to the front USB Port
➤	USB 1b	The second partition on the Front USB Port
➤	USB 1-2c	The third partition on Port 2 of a hub connected to the front USB Port

In most cases, for simple devices connected direct to the unit, you will simply see USB 1, USB 2 or USB 3.

Each library also has a device name which is displayed within the user interface. This name is taken from the storage device itself and will vary from device to device, manufacturer to manufacturer. Examples include:

- USB DISK
- Hard Disk Drive
- iPod

Some badly behaved devices, often flash memory keys, provide gibberish titles. For your convenience, you can set your own title by creating a file named volume_name.txt in the top level directory. The file should contain your desired title in plain text up to 20 characters.

SUPPORTED FILE SYSTEMS

Supported file systems are FAT16, FAT32, HFS+ and NTFS (the latter is supported read-only). The FAT16 and FAT32 file systems are commonly used by pre-formatted media devices and are compatible with the vast majority of computer systems. NTFS is commonly used by Windows computers, especially for larger drives. HFS+ is the default format for the Apple Macintosh computer, and is also the default file system for the Apple iPod personal music player.

In general, we recommend formatting devices with FAT32 whenever possible, as this is the most widely supported format. Windows XP does not support formatting hard drives larger than 32GB with FAT32. However, there are free programs available that do support this.

Note for NTFS:

The NTFS file system is supported Read-Only on D2 Director. This limits the functionality slightly, and requires that you use the Librarian tool to build a library (see below). When possible we recommend formatting FAT32 instead.

If none of this means very much to you, don't panic! Most USB storage devices come ready formatted in a format likely to be compatible with D2 Director.

AVOIDING AND FIXING ERRORS

The most important advice to remember is **ALWAYS EJECT THE LIBRARY** before removing it or switching off (see "Ejecting a Library" section for details). Failure to do so can and will lead to file system corruption which could be extremely inconvenient while working. This advice applies equally when disconnecting media from your PC - both Windows and MacOS provide methods to safely remove devices.

This is particularly important for HFS+ media which must be connected to a Macintosh computer after unsafe removal before it can be used again with D2 Director.

If you think your media may have become corrupted you should connect it to your PC or Macintosh computer for maintenance. Under Windows, bring up the device properties and select "Check Now" on the Tools tab. Under MacOS, run the Disk Utility application.

DEFRAGMENTATION

During normal use a storage device can become fragmented. Fragmentation is a condition whereby files become split up into many parts. This is invisible to the user but degrades performance, potentially slowing down library access and causing glitches during playback. From time to time you should defragment your media to ensure reliable operation. Under Windows, run the Disk Defragmenter program. MacOS does not include a defragmentation program as HFS+ does not suffer from this problem. However, both commercial and free programs are available to perform this task for non HFS+ media.

KEEPING YOUR DATA SAFE

Just as it is important to backup your PC hard drive, it is equally critical to always backup your data for D2 Director. No media is infallible - every flash key, hard drive or flash card has a finite life and it is your responsibility to ensure your data is safe and secure. Never ever gig with the sole copy of your content, always work with a backup and preferably carry another backup with you in case a device fails (or is lost or stolen) while you work.

While you take the time to make your backups, consider how lucky you are to be able to carry two complete copies of all your tracks in your pocket or a small bag. Take simple precautions and embrace the digital age!

EXPLANATION OF DIGITAL AUDIO

This section aims to explain a few techie details of digital audio technology. We feel it is important for a DJ to have an understanding of how this technology can be applied, particularly if it is to be used professionally. With the right knowledge you will be able to make informed choices and ensure that your performances meet the highest standard.

COMPRESSION

High quality audio files take up a lot of space, limiting the amount of music that can be stored on media such as a USB flash drive. To fit more music the files must be compressed, but traditional techniques work poorly with audio, barely saving any space at all. To solve this problem a new generation of technology has emerged, and it has taken the music industry by storm!

Modern compressed audio formats such as MP3 and AAC use a technique known as psycho-acoustic compression to reduce the size of an audio file. Not all data in an audio track is significant to the human ear, so it's possible to discard certain parts of the wave or combine other parts without significantly changing our perception of the sound. Furthermore, some parts of a wave mask other parts so those too can be discarded. What's left can then be represented in a very efficient format, resulting in a file many times smaller than the original while barely altering our perception of the audio. Because some of the original information has been lost these formats are sometimes known as "lossy". By choosing how aggressively to apply the compression we can trade off between the size of the file and the quality of the audio.

TAGGING

Apart from audio data most formats also contain information about the track, known as tags. Such tags as track title, artist name, album title, BPM (Beats Per Minute) and Genre are often included. The best audio applications offer a feature to automatically fill in these tags when converting your CDs, and some can even identify tracks which have been recorded from vinyl or other sources. Otherwise, you can type in and edit tags manually.

We strongly recommend that you take the time to ensure your music collection is well tagged. While this could involve significant effort for a large poorly tagged collection, it will pay back many times over when you perform. D2 Director makes extensive use of tags to organise your music collection and provides powerful methods to find tracks quickly and effectively.

FORMATS

D2 Director supports three of the most popular audio formats - two compressed (lossy) and one non-compressed (lossless).

■ MP3

This is the format that started the revolution. Invented in the early 90s for the broadcast industry, it exploded into the music industry several years later with the invention of the portable MP3 player. Now it has become almost a generic term for digital music, although MP3 is just one of many compressed music formats in use today.

MP3 in particular can draw criticism over sound quality. In its early years storage was expensive so tracks were often compressed heavily, degrading sound quality. Now, with large flash memory keys and hard disks more affordable than ever, there's no reason to over compress, especially for professional use. It has been demonstrated that with a bitrate of 256K bits per second (bps) the vast majority of listeners cannot distinguish from an uncompressed original. This gives a file size approximately 20% of an uncompressed recording.

A popular option offered by many encoders is Variable Bit Rate (VBR). The bitrate will change throughout the track so that simple parts take less space while more complex parts take more to ensure high quality. Most encoding programs allow you to select an "average bitrate" for VBR - choosing 192K, for example, will lead to a file about the same size as a Constant Bit Rate (CBR) 192K file, but the quality will be better overall.

Some encoders offer a choice of sample rates from 8KHz to 48KHz, however D2 Director always resamples to 44.1KHz so there's nothing to be gained from encoding at a higher rate than that.

D2 Director can extract tags from MP3 files using the popular ID3 format. We recommend using ID3v2, as this offers greater flexibility in the length of tags and types of information that can be stored (BPM for example).

Many packages support encoding to MP3, some commercial and some free. Some suppliers charge an additional fee for MP3 encoding above 64Kbps (which is far too low a bitrate for professional use).

■ AAC

This format, invented in the late 90s, also started out in the broadcast industry. Its breakthrough in the music industry came with its adoption as the default format for Apple iTunes and the iPod portable music player. Sometimes this format is known as MP4 or MPEG-4 although more correctly it is Part 3 of the MPEG-4 standard. The most common file extension is .M4A.

AAC has improved performance over the older MP3 format leading to superior sound reproduction for the size of file. The greatest improvement is with low bitrate files, but this is less relevant to the professional user and at higher bitrates the formats are considered about equal in sound quality.

D2 Director can extract tags from AAC files using the M4A format, supported by many popular audio applications.

If you use iTunes to encode your music collection the chances are it is in AAC format (using the M4A file extension). However if you purchased music from the online iTunes Music Store you should be aware that this protected content cannot be played by D2 Director, or by any other digital music player other than the Apple iPod at this time. This limitation is imposed by Apple.

■ WAV

WAV (or Wave) format has been in use for many years and is a simple (usually uncompressed) audio format. Although the file extension is the same, WAV files can contain various formats of digital audio - D2 Director can play the popular 16-bit PCM format. At 44.1KHz sample rate this is a faithful reproduction of CD audio. The format is useful if you want to be sure of the best possible sound quality, but as a result the files are large (typically five to ten times larger than an MP3 file).

There is no standard for tagging within WAV files and at this time D2 Director will use only the filename to identify a track (this is represented as the track title).

TECHNICAL SPECIFICATIONS

Output Level	1.1V RMS 0dBFS
SNR	96dB A-weighted
THD+N	0.003% 0dBFS 1kHz
Frequency Response	20Hz – 20kHz +/- 0.1dB
Audio Path	24-bit 44.1kHz
Pitch Ranges	+/- 6%, +/- 12%, +25%, +25%/-100%
Weight	5lbs (2.268kg)
Dimensions	480mm (W) x 133mm (H) x 102mm (D)

LICENSING INFORMATION

D2 Director firmware © Numark Industries, Inc. 2007. All Rights Reserved.

D2 Director is built on a Linux platform to ensure high reliability and performance. Linux and related portions of this software are provided under the GNU Public Licence (GPL) and the Lesser GNU Public License (LGPL). Numark has made available for download the source code for those portions of the software at:

<http://www.numark.com/d2/>

ACKNOWLEDGEMENTS

The following software is included subject to the GNU Public License (GPL):

Linux	© Linus Torvalds
Busy Box	© Erik Andersen
Red Boot	© Red Hat
CDfs	© Michiel Ronsse

The following software is included subject to the Lesser GNU Public License (LGPL):

GNU C Library	© Free Software Foundation
id3lib	© Scott Thomas Haug

The following software is included subject to the Mozilla Public License (MPL):

mp4v2	© MP4IP Project
-------	-----------------

Certain software is included subject to the RealNetworks Community Source License (RCSL):

Helix DNA Client technology included.
© RealNetworks, Inc., 1995-2007.
All rights reserved.

ÍNDICE

INTRODUCCIÓN.....	35
CARACTERÍSTICAS.....	35
MENSAJES IMPORTANTES.....	35
DIAGRAMA DE CONEXIONES.....	36
VISTA DEL PANEL TRASERO.....	37
VISTA DEL PANEL FRONTAL.....	37
CÓMO TRABAJAR CON D2 DIRECTOR.....	38
INTERFAZ GRÁFICA.....	40
ENCENDIDO Y APAGADO.....	40
PANTALLA.....	40
PANTALLAS DE BANDEJA.....	40
BARRA DE MENÚ.....	41
ÁREA DE TRABAJO.....	41
BARRA DE PROGRESO.....	41
CÓMO USAR LAS LISTAS.....	41
CÓMO USAR LOS DIÁLOGOS.....	41
CÓMO RESPONDER LAS PREGUNTAS.....	42
CÓMO CAMBIAR LOS VALORES DE PARÁMETROS.....	42
CÓMO INTRODUCIR TEXTO.....	42
LA BIBLIOTECA.....	43
CÓMO PREPARAR EL DISPOSITIVO DE ALMACENAMIENTO.....	43
CÓMO CREAR UNA BIBLIOTECA.....	43
Cómo construir una biblioteca con Librarian.....	43
Cómo construir una biblioteca con D2 Director.....	43
CÓMO CARGAR UNA BIBLIOTECA.....	44
CÓMO USAR LA BIBLIOTECA.....	44
Búsqueda.....	45
Navegación.....	46
Vista de archivos.....	48
Cómo trabajar con listas de reproducción.....	48
CÓMO EXPULSAR UNA BIBLIOTECA.....	49
LA CAJA DE DISCOS.....	50
CÓMO TRABAJAR CON LA CAJA DE DISCOS.....	50
CÓMO CARGAR Y GUARDAR LA CAJA DE DISCOS.....	51
CONTROLES GLOBALES.....	52
CONTROLES DE LAS BANDEJAS (A Y B).....	53
PARÁMETROS DE MODO DE LAS BANDEJAS (A Y B).....	56
CARGA DE PISTAS.....	56
PANTALLA DE TIEMPO.....	56
FADER START.....	56
VISTAS.....	57
TRACK VIEW (VISTA DE PISTAS).....	57
PROFILE VIEW (VISTA DE PERFIL).....	57
Cómo crear perfiles de pista.....	57
Cómo trabajar con perfiles de pista.....	57
UTILIDAD.....	58
DISPLAY (PANTALLA).....	58
RESTORE (RESTAURAR).....	58
CALIBRATE (CALIBRACIÓN).....	59
UPDATES (ACTUALIZACIONES).....	59
ACTUALIZACIONES DEL SOFTWARE DE D2.....	60
PROCEDIMIENTO DE ACTUALIZACIÓN.....	60
ACCESOS DIRECTOS DEL TECLADO.....	61
COMPATIBILIDAD DE DISPOSITIVOS USB.....	62
CONEXIÓN USB.....	62
DISPOSITIVOS DE ALMACENAMIENTO SOPORTADOS.....	62
CÓMO IDENTIFICAR LAS BIBLIOTECAS.....	62
SISTEMAS DE ARCHIVOS SOPORTADOS.....	63
CÓMO EVITAR Y REPARAR ERRORES.....	63
DEFRAGMENTACIÓN.....	63
CÓMO MANTENER SEGUROS SUS DATOS.....	63
EXPLICACIÓN DEL AUDIO DIGITAL.....	64
COMPRESIÓN.....	64
ETIQUETADO.....	64
FORMATOS.....	64
ESPECIFICACIONES TÉCNICAS.....	66
INFORMACIÓN SOBRE LICENCIAS.....	66
RECONOCIMIENTOS.....	66

INTRODUCCIÓN

D2 Director es una consola de doble bandeja para montar en un rack de tres unidades, diseñada para las necesidades del DJ moderno. Con una interfaz de usuario de avanzada y fácil acceso, el diseño “plug and play” permite al DJ encontrar, organizar e interpretar rápidamente pistas de los dispositivos de almacenamiento USB conectados. Los temas se pueden dirigir manualmente a las bandejas o reproducir automáticamente, al estilo de una rocola.

Herramientas poderosas, tales como la vista Crate (Caja de discos) y Profile (Perfil), ofrecen un sesgo digital a los métodos tradicionales de los DJ. Crate se puede usar para preparar y disponer su conjunto de temas anticipadamente, durante su función o una mezcla de ambas opciones. La vista Profile ofrece una ayuda visual rápida de cue, muy similar a la observación de los surcos de un disco, ¡pero mucho mejor!

D2 Director ofrece tres conexiones USB para una amplia variedad de opciones de almacenamiento. Entre ellas, se incluyen el iPod® de Apple, unidades de almacenamiento miniatura y discos duros externos. Es posible buscar artistas, álbumes o temas muy rápidamente con el teclado USB provisto.

D2 Director puede reproducir formatos de música MP3, WAV y AAC* almacenados en sistemas de archivos FAT16, FAT32, NTFS y HFS+.

CARACTERÍSTICAS

- Soporte de iPod, llaves Flash Key, unidades de almacenamiento miniatura y discos duros USB externos
- El teclado de computadora USB soporta la búsqueda de temas, artistas y mucho más - en unidades USB o iPods
- Consola para montaje en rack de 3 unidades
- Scratch (Rayado) y Pitch-Bend (Inflexión de pitch)
- Generación de ciclos sin discontinuidades, tartamudeo
- Control del pitch
- Pantalla de gran tamaño con retroiluminación y una revolucionaria interfaz fácil de usar.
- Búsqueda rápida entre los temas
- Visualizaciones de seguimiento de perfil
- Tres puertos USB para conectar iPods, unidades de almacenamiento miniatura USB, discos duros o un teclado
- Formatos soportados: MP3, WAV y AAC*
- Tecnología Beatkeeper™ con función de anulación de TAP
- Función Fader Start
- Soporte de lista de reproducción de computadora, incluidos muchos formatos populares
- Actualizaciones de software seguras para mejoras futuras Visite www.numark.com para obtener apoyo.

MENSAJES IMPORTANTES

D2 Director funciona mejor si tiene instalado el software más reciente. Recomendamos especialmente que verifique ya mismo si hay actualizaciones de software y continúe verificando esto regularmente, para no perderse nada de lo mejor. Consulte los detalles en la sección “Actualizaciones del software de D2”.



No lo fuerce

Los dispositivos USB entran en el zócalo USB sólo de una manera. Si no es posible introducir el dispositivo fácilmente, no lo fuerce —¡compruebe que lo esté insertando de la manera correcta!



Expúlselo antes de desenchufarlo

Cuando termine de usar un dispositivo de almacenamiento, expúlselo siempre correctamente antes de desenchufarlo, como hace con la computadora de su casa. Si lo desenchufa sin expulsarlo, pueden dañarse los datos. Consulte los detalles en la sección “Cómo expulsar una biblioteca”.



Hubs USB

Es posible enchufar un hub en cada uno de los puertos USB de D2 Director, ¡pero no debe enchufar un hub en otro hub! Para obtener mayor confiabilidad, recomendamos usar sólo hubs alimentados.



Artefactos USB

Los ratones, almohadillas táctiles y otros dispositivos de entrada no hacen nada por su D2 Director. Se soportan la mayoría de los teclados USB pero recomendamos que use el excelente teclado Numark provisto.

* iPod es una marca registrada de Apple Computer, Inc., registrada en EE.UU. y otros países.

* No se puede acceder a los archivos de audio AAC protegidos descargados desde iTunes Music Store.

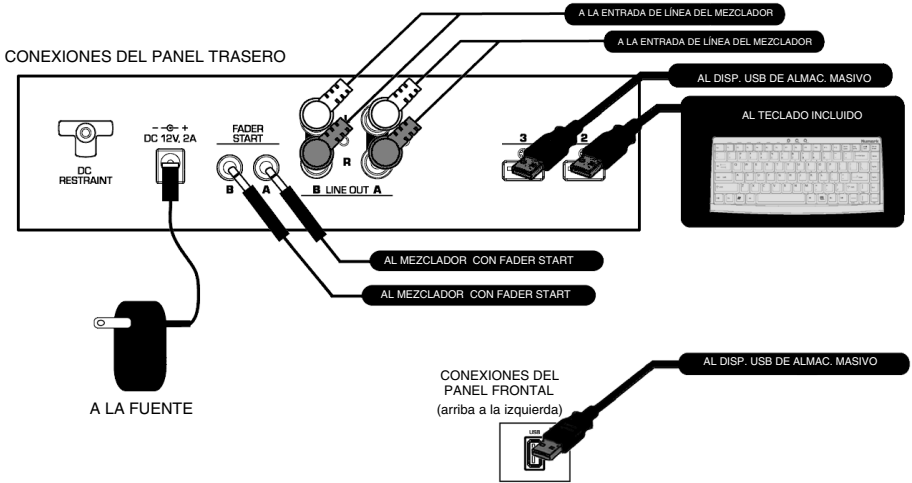
DIAGRAMA DE CONEXIONES

- Asegúrese de que la caja contenga los siguientes elementos.
 - D2 Director
 - Adaptador de alimentación
 - Llave USB
 - Teclado USB
 - 2 cables RCA estéreo
 - Guía de inicio rápido
 - Folleto de instrucciones de seguridad
- LEA LAS INSTRUCCIONES DEL FOLLETO DE SEGURIDAD ANTES DE UTILIZAR EL PRODUCTO.**
- Estudie este diagrama de conexiones.
- Coloque el D2 Director en una posición adecuada para su funcionamiento. Puede hacer lo siguiente:
 - Colocar el D2 Director sobre una superficie plana.
 - Montar el D2 Director en un rack de 19" estándar de 3 unidades usando cuatro tornillos para rack.
- Asegúrese que todos los dispositivos estén apagados y que todos los faders y perillas de ganancia estén en la posición de mínimo.
- Conecte las salidas estéreo al mezclador y/o a otros dispositivos de audio.
- Enchufe todos los dispositivos al suministro de corriente alterna.
- Encienda todo en el siguiente orden:
 - D2 Director
 - el mezclador
 - los amplificadores o dispositivos de salida
- Invierta siempre esta operación apagando los dispositivos en el siguiente orden:
 - los amplificadores o dispositivos de salida
 - el mezclador
 - D2 Director

Puede encontrar más información acerca de este producto en <http://www.numark.com/d2>

VISTA DEL PANEL TRASERO

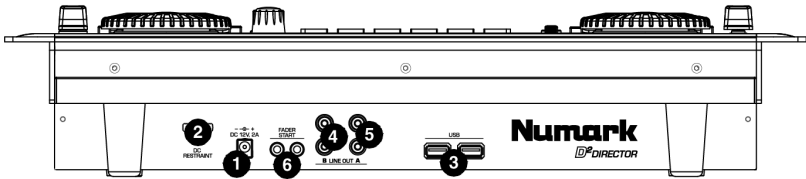

1. **Alimentación** – Enchufe el adaptador de alimentación provisto (CC 12 V 2 A) y conéctelo al suministro eléctrico. Use *únicamente* el adaptador de alimentación provisto – si usa un adaptador de alimentación alternativo, puede dañarse el D2 Director.
2. **Restricción de CC** – Es posible usar esta restricción para asegurar el cable del adaptador de alimentación a la unidad. De esta forma se evitará que el cable se desenchufe accidentalmente.
3. **Entradas USB** – Enchufe a estos dos puertos USB* disponibles sus medios de almacenamiento masivo – se puede usar un hub para expandir a más entradas USB, pero no debe enchufar un hub a otro hub. Para obtener mayor confiabilidad, recomendamos usar sólo hubs alimentados. También es posible conectar el teclado USB incluido a uno de estos puertos para navegar y buscar rápidamente.

Nota: D2 Director puede reproducir formatos de música MP3, WAV y AAC almacenados en sistemas de archivos FAT16, FAT32, NTFS (sólo lectura) y HFS+.

4. **Salida de línea (B)** – Esta conexión RCA es la salida de la señal de audio de la bandeja B del D2. Use el cable RCA estéreo provisto para conectarse a una entrada de nivel de línea de su mezclador de DJ.
5. **Salida de línea (A)** – Esta conexión RCA es la salida de la señal de audio de la bandeja A del D2. Use el cable RCA estéreo provisto para conectarse a una entrada de nivel de línea de su mezclador de DJ.
6. **Conectores Fader Start** – Use estos conectores para enchufar su mezclador compatible con fader-start. Fader Start le permite iniciar remotamente la reproducción en cualquier bandeja desde un mezclador compatible con fader-start. Con esta función, cada vez que mueve el crossfader en su mezclador hacia cualquier lado, comenzará a reproducirse la pista cargada en esa bandeja. Para usar el D2 con un mezclador compatible con fader-start, conecte los cables de fader-start provistos desde los dos conectores del D2 a los conectores de fader-start de su mezclador.

VISTA DEL PANEL FRONTAL

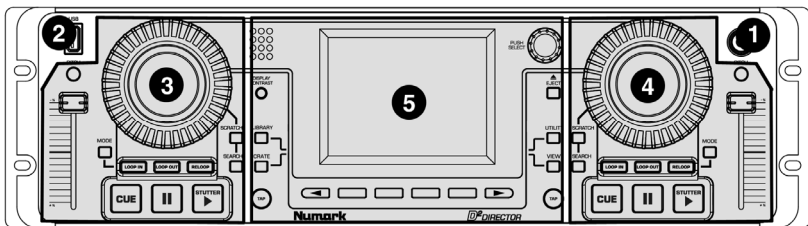

1. **Botón de encendido** – Este botón se usa para encender y apagar el D2. Use siempre este botón para apagar la unidad. Si desenchufa el adaptador o desconecta la alimentación de una fuente externa, tal como una tira de tomacorrientes, puede dañar la unidad o el medio removible. Para apagar la unidad, mantenga pulsado el botón de encendido hasta que se complete el proceso de apagado.
2. **Entrada USB para medios removibles** – Conecte a este puerto USB* sus medios removibles.
3. **Sección de bandeja A** – Esta área contiene los controles de la bandeja A. Consulte la descripción de los controles de la bandeja en la sección “*Controles de las bandejas (A y B)*” de este manual.
4. **Sección de bandeja B** – Esta área contiene los controles de la bandeja B. Consulte la descripción de los controles de la bandeja en la sección “*Controles de las bandejas (A y B)*” de este manual.
5. **Sección de controles globales** – Esta área incluye la pantalla LCD y los controles globales del D2. Consulte la descripción de los controles globales en “*Controles globales*”.

***RECUERDE EXPULSAR SIEMPRE SU MEDIO USB ANTES DE REMOVERLO FÍSICAMENTE, PUESTO QUE DE LO CONTRARIO LOS DATOS PUEDEN CORROMPERSE E INUTILIZARSE.**

CÓMO TRABAJAR CON D2 DIRECTOR

D2 Director introduce algunos conceptos revolucionarios para el DJ Digital, pero no obstante ello, trabajar con el producto es fácil y rápido. Muchas de las características digitales reflejan las técnicas de los DJ tradicionales con las que usted ya está familiarizado. De hecho, no hay una sola manera correcta de trabajar con D2 Director, tal como descubrirá cuanto más experimente, pero he aquí lo básico...

➤ ¡Hágase Digital!

Para poder trabajar con D2 Director, es necesario que tenga su contenido en uno de los formatos digitales soportados. La sección "Compatibilidad con dispositivos USB" de este manual cubre este proceso en detalle, pero en síntesis, usted debe usar su PC o Mac para convertir sus CD, discos y cintas al formato WAV, MP3 o AAC. Si ya usa productos de medios digitales, como los reproductores personales MP3 o los paquetes de PC para DJ, es posible que ya tenga sus temas en un formato adecuado. Vale la pena poner un poco de atención en esta etapa para asegurarse de que su contenido se convierta con un nivel de alta calidad. Puede encontrar útiles para convertir su medio tradicionales productos como el giradiscos conectado a computadora TTUSB de Numark.



➤ ¡Prepárese!

Antes del recital, debe verificar que su o sus dispositivos de medios portátiles estén cargados con el contenido que necesita. Para ahorrar tiempo, puede usar la herramienta Librarian (Bibliotecario) de su PC para preparar una biblioteca para cada dispositivo (consulte la sección "Cómo crear una biblioteca"). Es siempre buena idea hacer una copia de seguridad de su contenido, una precaución que es realmente sencilla en el mundo digital.



BIBLIOTECA MAESTRA



BIBLIOTECA DE TRABAJO



BIBLIOTECA DE RESPALDO

➤ ¡El recital!

Con su contenido preparado, ¡es hora de enchufar y reproducir!

1. Prepare su caja de discos
D2 Director contiene su caja de discos virtual "Crate". Envíe los temas desde Library (Biblioteca) a Crate (Caja de discos) para comenzar a construir el repertorio de su sesión, tal como extrayendo e inclinando discos para ver los títulos. Para más detalles, consulte la sección "Cómo usar la biblioteca" de este manual. Puede cumplir este paso (y el siguiente) con buena anticipación si lo desea y, siempre que sus medios no estén protegidos contra escritura, su caja de discos se guarda automáticamente.
2. Ordénelos como desee
Refine el repertorio de su sesión ordenando las pistas en la caja de discos —o si prefiere tomar la pista siguiente sobre la marcha, también puede hacerlo. Use la función Crate de cualquier manera que se adapte a su estilo.
3. Extraiga pistas de la caja de discos
Envíe las pistas de la caja de discos a las bandejas según lo necesite. Si su caja de discos está ordenada cuidadosamente, D2 Director puede realizar automáticamente el cue de la pista siguiente cuando se acaba una bandeja. Si desea dejar su repertorio sin atención durante la sesión, puede usar un modo continuo para reproducir automáticamente cada pista a su vez. Consulte la información sobre la carga y reproducción automáticas de pistas en la sección "Carga de pistas".
4. Cambie el repertorio de la sesión cada vez que lo necesite
La caja discos es dinámica —cambie de idea en cualquier momento, inserte las pistas requeridas, reordene el repertorio de su sesión— Crate puede usarse como herramienta para organizar su recital.
5. Ignore la caja de discos para reproducciones únicas y cues de último minuto
Puede enviar pistas desde la biblioteca directamente a una bandeja, si lo desea. No afecta a lo que está en la caja de discos, de modo que puede mezclar sus métodos de trabajo de cualquier manera que desee.
6. Trabaje de la manera en que siempre lo hizo
Una vez que hay una pista en la bandeja, puede cumplir las funciones de cue, igualación de beat, rayado y loop (ciclo) usando los controles de bandeja Numark que usted ya conoce. D2 Director es completamente multitareas, de modo que puede trabajar en el repertorio de la sesión usando Library y Crate en cualquier momento, incluso cuando mezcla en ambas bandejas.

¡Siga leyendo para aprender a obtener lo máximo de su D2 Director!

INTERFAZ GRÁFICA

D2 Director ofrece una interfaz gráfica de avanzada, preparada para revolucionar su experiencia como DJ. La interfaz brinda un acceso rápido y amistoso a las características avanzadas del producto y está diseñada para adaptarse a su forma de trabajo. Para hacerlo posible, D2 Director es totalmente multitareas —usted puede conmutar instantáneamente entre funciones y, si una de ellas está momentáneamente ocupada (tal vez construyendo una nueva biblioteca), todo lo demás sigue estando accesible.

En esta sección exploraremos la interfaz gráfica —sólo se requieren algunos minutos para dominarla— y en las secciones posteriores nos enfocaremos en las características de D2 Director para el DJ.

■ Encendido y apagado

Use el botón de encendido de la esquina superior derecha del D2 Director para encenderlo y apagarlo.

Para encender, pulse y suelte el botón de encendido. Se ilumina con luz roja y el D2 Director se enciende. Tenga cuidado de no retener el botón de encendido pulsado al encender, porque de esa manera activará el modo Upgrader (Actualizador (consulte la sección "Actualizaciones del software de D2").



Para apagarlo pulse y mantenga oprimido el botón de encendido. Aparece en la pantalla una barra temporizadora que se llena de izquierda a derecha mientras se mantiene oprimido el botón de encendido. El D2 Director se apaga cuando la barra llega al extremo derecho, lo que demora unos tres segundos. Esto es para prevenir apagados accidentales durante un recital.

■ Pantalla

Una parte fundamental de D2 Director es la gran pantalla gráfica. Algunas partes de ella están dedicadas a ciertas funciones, mientras que otras cambian en función de lo que usted esté haciendo.

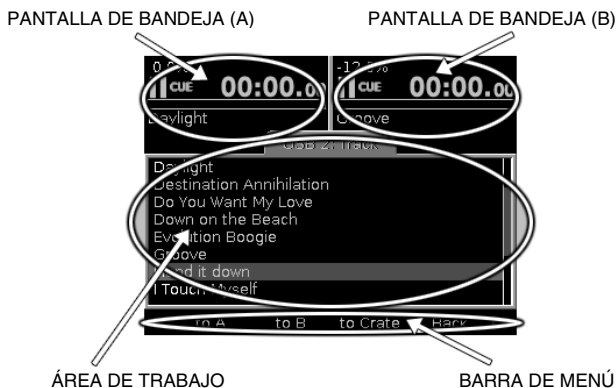

■ Pantallas de bandeja

La información de la reproducción correspondiente a cada bandeja está siempre visible, independientemente de lo que usted esté haciendo. Puede verificar aquí qué pistas están señaladas, la información de tiempo, el ajuste de pitch y otros datos importantes. Consulte los detalles en la sección "Vistas".



ESPERE – este símbolo significa que la bandeja está ocupada en ese momento.



PAUSA – este símbolo significa que la bandeja está en pausa en ese momento.



CUE – este símbolo significa que la bandeja está en pausa en el punto de cue (inicio) en ese momento.



REPRODUCIR – este símbolo significa que la bandeja está reproduciendo en ese momento.

■ Barra de menú

En la parte inferior está la barra de menú que muestra las opciones de menú disponibles. Cada opción de menú se muestra arriba de su botón de menú físico —pulse simplemente el botón para activar esa opción. La opción se resalta brevemente para confirmar que usted la seleccionó.

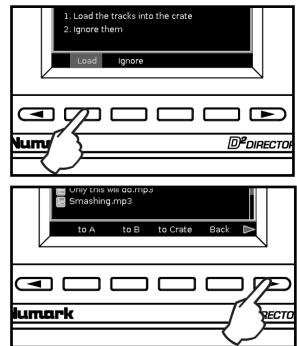

Hay cuatro botones de menú físicos pero el menú no está restringido a sólo cuatro opciones. Cuando hay más opciones disponibles, aparece una flecha que indica que se pueden pulsar los botones de menú siguiente (a la derecha) o anterior (a la izquierda) para pasar a una página de opciones diferente.

■ Área de trabajo

La parte más grande de la pantalla está dedicada a la función que usted está usando en ese momento. Las cuatro funciones principales —Library (Biblioteca), Crate (Caja de discos), View (Vista) y Utility (Utilidad)— tienen cada una su propio botón para seleccionarlas. Los botones se iluminan con luz brillante cuando se selecciona su función.



Siempre es posible identificar lo que usted ve en el área de trabajo con su barra de título.

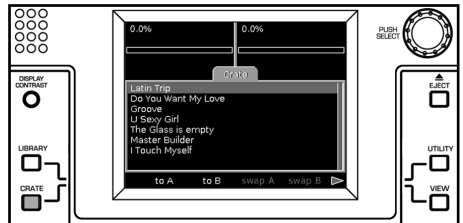

■ Barra de progreso

Cuando se está creando o actualizando una biblioteca grande (consulte la sección "La biblioteca"), aparece una barra de progreso inmediatamente arriba de la barra de menú. El indicador se llena de izquierda a derecha para indicar cuánto trabajo falta hacer.

La mayoría de las funciones de D2 Director son instantáneas, pero ciertas acciones intensivas, tales como enviar una larga lista de pistas a la caja de discos, pueden demorar algunos segundos. Si se espera que una función demore más que un par de segundos, aparece un indicador de trabajo giratorio que le hace saber que se está realizando el trabajo.

■ Cómo usar las listas

D2 Director usa intensivamente listas para brindarle acceso rápido a sus pistas. Las listas se muestran dentro del área de trabajo y se navega por ellas usando la perilla giratoria Push Select y la barra de menú.

Para subir o bajar por una lista, gire simplemente la perilla Push Select. El resaltado en la pantalla indica qué elemento está seleccionado en ese momento y, si la lista es demasiado larga para caber en la pantalla toda de una vez, sube y baja cuando usted gira en la parte superior o inferior del área de trabajo. Para las listas largas, una barra a la derecha del área de trabajo muestra qué parte de la lista puede ver y en qué posición se encuentra dentro de la misma.

Si el elemento resaltado es algo que se puede seleccionar, simplemente pulse la perilla Push Select. Pueden aparecer en la barra de menú otras opciones relativas a la lista o al elemento resaltado en ese momento.

La mejor manera de familiarizarse con las listas es construir y experimentar con una biblioteca. Consulte los detalles en la sección "La biblioteca".

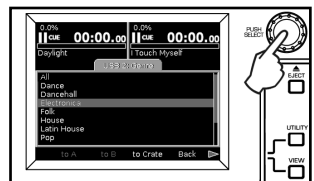
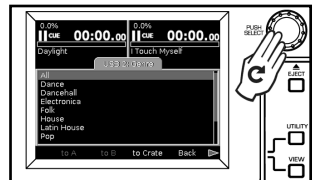

■ Cómo usar los diálogos

Puede aparecer en toda o parte del área de trabajo un diálogo que se usa para enviarle información, obtener una respuesta, permitirle introducir información o cambiar valores de parámetros. A veces, un diálogo puede tener su propia barra de menú y en otros casos no. Siempre existe un título para que usted sepa a qué se refiere el diálogo.

■ Cómo responder las preguntas

Cuando D2 Director necesita enviarle un mensaje o preguntarle algo, siempre lo hace con un diálogo. Si se requiere respuesta, las opciones aparecen en la barra de menú. Seleccione la opción deseada para responder la pregunta y el diálogo se cierra para volver a lo que usted estaba haciendo.

En este ejemplo, D2 Director responde al comando del DJ para borrar todas las pistas de la caja de discos verificando si está realmente seguro de ello.

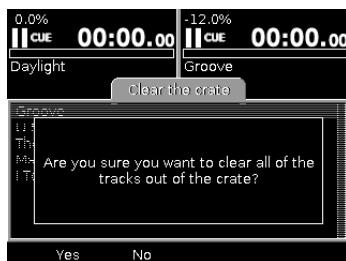

■ Cómo cambiar los valores de parámetros

Puede usarse un diálogo para cambiar los valores de parámetros, en cuyo caso cada parámetro se muestra con el valor activo resaltado. El valor del parámetro se puede cambiar simplemente girando la perilla Push Select —algunos parámetros tienen una descripción textual para cada valor, otros una barra de cursor. Para cambiar a un valor diferente, pulse la perilla Push Select. Manténgala oprimida para recorrer cíclicamente todos los valores. Dichos valores en general entran en vigencia inmediatamente.

En este ejemplo, el DJ está cambiando los parámetros de modo de la bandeja A.

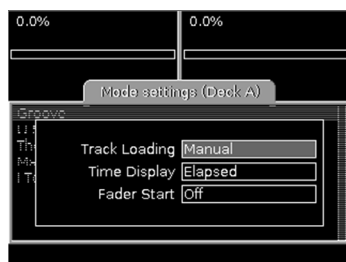

■ Cómo introducir texto

Se usa un cuadro de entrada de texto toda vez que usted necesite introducir texto en D2 Director, por ejemplo cuando busca una pista o pone nombre a una lista de reproducción. A diferencia de otras clases de parámetros, el cuadro de entrada de texto tiene su propio menú que funciona junto con la perilla Push Select para facilitar la introducción de texto con o sin teclado. Un cuadro resaltado a la derecha muestra el próximo carácter que va a introducir y se puede usar el menú para eliminar el carácter anterior (Delete), insertar un espacio (Space), cambiar entre minúsculas y mayúsculas (Caps) y terminar la entrada de texto (Done).

Si tiene un teclado USB conectado al D2 Director, simplemente puede escribir directamente en un cuadro de entrada de texto. Ésta es la manera más rápida de escribir texto. Use las teclas de cursor izquierda y derecha para desplazarse por el texto que introdujo. Las teclas Enter y Tab completan la entrada de texto de la misma manera que la opción de menú Done.

Si no tiene un teclado conectado, puede introducir caracteres usando la perilla Push Select. Gírela a la izquierda o derecha para desplazarse por cada letra, numeral y símbolo. Para escribir el carácter deseado, pulse la perilla Push Select. Cuando termine, seleccione Done.



LA BIBLIOTECA

Library (la biblioteca) es un conjunto de pistas que usted puede examinar o buscar de muchas maneras diferentes. D2 Director le permite trabajar con varias bibliotecas al mismo tiempo, ya sea conectando varios dispositivos de almacenamiento o teniendo varias particiones de archivos en un dispositivo. Ya sea que prefiera trabajar con un disco duro con todas sus pistas o varias llaves de memoria flash con temas diferentes, usted es quien elige.

CÓMO PREPARAR EL DISPOSITIVO DE ALMACENAMIENTO

D2 Director funciona con la mayoría de los dispositivos de almacenamiento USB que soportan la norma Mass Storage Class (Clase de almacenamiento masivo). Consulte los detalles completos en la sección "Compatibilidad con dispositivos USB".

Use su PC o computadora Macintosh para copiar sus archivos de audio con formato WAV, MP3 y AAC a su dispositivo de almacenamiento USB. Si sus pistas están bien etiquetadas, no es necesario organizarlas de ninguna manera particular. D2 Director le facilita la búsqueda de las pistas que necesita. En cambio, si sus pistas no están bien etiquetadas o si prefiere acceder a ellas mediante carpetas, debe organizarlas de la manera que sea más útil para usted. Las listas en formato PLS o M3U se incluyen en la biblioteca, si están presentes. No hay problema en tener otras clases de archivos en el dispositivo de almacenamiento —D2 Director simplemente las ignora. No obstante, las grandes cantidades de archivos no relacionados enlentecen la creación de la biblioteca, de modo que le recomendamos usar dispositivos que estén dedicados a su colección de audio.

CÓMO CREAR UNA BIBLIOTECA

Cuando su colección esté preparada, el paso siguiente es construir una biblioteca. Para acceder a sus pistas rápidamente más tarde, D2 Director se toma tiempo para explorar su dispositivo a fin de tomar nota de las pistas y listas de reproducción que usted tiene. La biblioteca se almacena en una carpeta especial del dispositivo llamada ".library" que puede ser invisible dependiendo de los valores de parámetros de su computadora. Si desea borrar una biblioteca, use la aplicación Librarian o simplemente elimine esta carpeta, pero en general debería dejarla sola.

Hay dos maneras de construir una biblioteca: ya sea en D2 Director propiamente dicho o en su PC o Mac usando la herramienta Librarian.

■ Cómo construir una biblioteca con Librarian

El programa Librarian, que se ejecuta en su computadora PC o Mac, es la manera más rápida para construir una biblioteca y ofrece ventajas tales como la construcción de perfiles (para más detalles, consulte la sección "Vista de perfil"). Se incluye con el programa la documentación completa, que se puede descargar de <http://www.numark.com/d2/>.

■ Cómo construir una biblioteca con D2 Director

Si necesita construir una biblioteca fuera de su computadora, puede usar el D2 Director propiamente dicho. Si su dispositivo de almacenamiento tiene un interruptor de protección contra escritura, asegúrese de que esté en la posición de desconexión e inserte el dispositivo en uno de los puertos USB. Tenga cuidado de colocarlo de la manera correcta —la conexión debe ser suave, ¡no lo fuerce! Después de algunos segundos, aparece el diálogo New Library (Nueva biblioteca)...

Para construir una biblioteca, seleccione **Library**. El proceso demorará entre un par de segundos y unas cuantas horas, según cuántas pistas haya en su dispositivo. Mientras se construye la biblioteca, usted puede reproducir pistas de otros dispositivos conectados a puertos USB diferentes. Una vez que haya comenzado la construcción de la biblioteca, aparece una barra de progreso para mostrar cuánto trabajo falta.

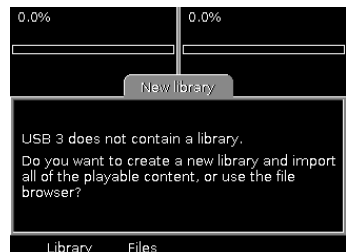

Si el dispositivo está lleno, el sistema se lo advierte y no es posible construir la biblioteca. Si está casi lleno, se le da la opción de construir la biblioteca pero debe ser consciente de que puede quedarse sin espacio. En ambos casos, se recomienda que expulse el dispositivo, borre unas cuantas pistas usando su PC/Mac e

intente de nuevo. En general, sugerimos que no llene los dispositivos más allá de alrededor del 98% de la capacidad de modo que D2 Director tenga espacio para la biblioteca y las listas de reproducción que usted pueda desear crear más tarde.

Puede elegir saltar la creación de una biblioteca seleccionando **Files** (Archivos). En este caso, puede acceder al dispositivo inmediatamente pero sólo con la vista Files —no tiene acceso a las funciones de búsqueda y navegación avanzadas. Esto puede ser útil si el dispositivo está prestado para reproducir a pedido o si no tiene tiempo para construir una biblioteca.

Cuando la biblioteca está construida (o saltada), se carga automáticamente, lista para usar.

CÓMO CARGAR UNA BIBLIOTECA

La biblioteca se guarda en su dispositivo de almacenamiento, de modo que la próxima vez que inserte el dispositivo no sea necesario ejecutar el procedimiento completo nuevamente. Cuando se inserta un dispositivo escribible que ya contiene una biblioteca, aparece el diálogo Loading Library... (Cargando biblioteca).

Para cargar la biblioteca existente sin verificar cambios, seleccione **Load** (Cargar). El dispositivo está disponible inmediatamente para el uso.

Si el contenido del dispositivo cambió, por ejemplo porque usted transfirió algunas pistas nuevas al mismo o eliminó algunas pistas viejas, puede actualizar la biblioteca seleccionando **Update** (Actualizar). D2 Director explora el dispositivo para detectar los cambios y actualizar la biblioteca según sea necesario. Si agregó muchas pistas nuevas, el proceso puede demorar cierto tiempo y puede aparecer la barra de progreso. Su biblioteca estará disponible para el uso cuando termine la actualización.

Si se conecta un dispositivo protegido contra escritura o NTFS, aparece un diálogo que le advierte acerca de ello. El diálogo indica si el dispositivo contiene una biblioteca (en cuyo caso se cargará) o no (en cuyo caso sólo estará disponible la vista Files).

Si se conecta un dispositivo con una versión anterior de la biblioteca, el D2 ofrece actualizarlo a un nuevo formato.

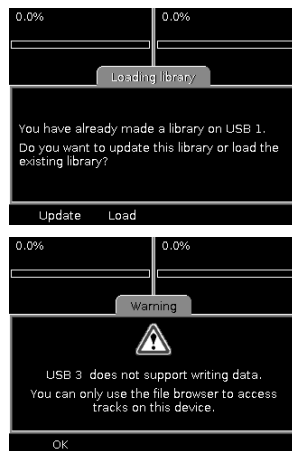

CÓMO USAR LA BIBLIOTECA

Pulse el botón **Library** para abrir el área de trabajo de la biblioteca. Si no hay cargada ninguna biblioteca, se le solicitará que inserte algún medio (Consulte "Cómo cargar una biblioteca" más arriba). De lo contrario, se enumera en la barra de menú cada biblioteca disponible. Si tiene varios dispositivos o particiones conectadas, existirán varias bibliotecas para elegir.

Si bien puede interactuar con una biblioteca por vez, puede conmutar instantáneamente entre bibliotecas seleccionándolas desde el menú Library. Cada biblioteca tiene un nombre exclusivo dentro del menú, que indica cómo se conecta, tal como "USB 1" (consulte los detalles en la sección "Cómo identificar las bibliotecas"). Hay también un nombre de dispositivo, tal como "Flash Key", que se muestra como título de la biblioteca seleccionada en ese momento.

En el nivel superior, la biblioteca ofrece una lista de métodos para acceder a su contenido- Son los siguientes:

- | | |
|---|--|
| ➤ <i>Search (Búsqueda)</i> | Buscar texto en título, álbum, artista o todas las etiquetas |
| ➤ <i>Track (Pista)</i> | Examinar por título de pista |
| ➤ <i>Album (Álbum)</i> | Examinar por título de álbum |
| ➤ <i>Artist (Artista)</i> | Examinar por nombre de artista |
| ➤ <i>Genre (Género)</i> | Examinar por género |
| ➤ <i>BPM</i> | Examinar por rango de BPM |
| ➤ <i>Year (Año)</i> | Examinar por año |
| ➤ <i>Playlist (Lista de reproducción)</i> | Examinar o manejar listas de reproducción |
| ➤ <i>Files (Archivos)</i> | Examinar por vista File |

Recorra la lista usando la perilla Push Select y pulse para seleccionar la opción deseada. Los niveles más profundos de la biblioteca ofrecen todos una opción Back (Volver) en el menú para volver al nivel anterior.

Tenga en cuenta que al pulsar la perilla Push Select mientras se resalta una pista, se invoca la función **Info** (Información) correspondiente a la pista seleccionada. Para volver al navegador de la biblioteca, simplemente pulse la tecla Push Select otra vez para volver.

■ Búsqueda

La búsqueda brinda un acceso rápido y directo a una o más pistas comparando y haciendo coincidir el texto que usted introduce. Primera, seleccione el tipo de búsqueda que desea realizar...

Gire la perilla Push Select o use las teclas de flecha del teclado (si está conectado) para seleccionar el tipo de búsqueda. El tipo de búsqueda puede ser:

- *All (Todos)* El texto se compara con todas las etiquetas (no sólo título, álbum y artista)
- *Title (Título)* El texto se compara sólo con las etiquetas de título
- *Album (Álbum)* El texto se compara sólo con las etiquetas de álbum
- *Artist (Artista)* El texto se compara sólo con las etiquetas de artista

una vez seleccionado el tipo de búsqueda deseado, pulse la perilla Push Select (o Tab en el teclado) para acceder al cuadro de entrada de texto. Comience ahora a introducir el texto de búsqueda, ya sea rotando la perilla Push Select o con un teclado USB conectado. El carácter que va a introducir puede verse previamente a la derecha del cuadro de texto. Una vez introducido el texto de búsqueda deseado, seleccione **Done** en el menú de entrada de texto (Tab o Enter en el teclado). El resultado aparece en la pantalla. Puede ahora moverse por la lista usando la perilla Push Select o pulsar nuevamente para volver a la opción de tipo de búsqueda.



Tenga en cuenta que el primer carácter que introduce es especial —se compara siempre con el primer carácter de cada etiqueta. De esta forma, por ejemplo, para enumerar todas las pistas con título que comienza con la letra "D", seleccione la búsqueda por título e introduzca "D".

Si introduce un segundo carácter, el texto de búsqueda se compara con cualquier posición dentro de cada etiqueta. De esta forma, para buscar pistas de un álbum que contengan la palabra "Love", seleccione la búsqueda por álbum, introduzca "AMOR" (no importa si es con mayúsculas o minúsculas) y seleccione **Done**. La búsqueda compara las pistas de cualquier álbum con la palabra "Love" en su título, como "The Greatest Love Songs", "Love Boat" y "A Lovely Collection".

Tenga en cuenta que la búsqueda encuentra siempre una lista de pistas —usted puede estrecharla por artista, álbum u otras etiquetas para ver las pistas que contiene ese álbum o que interpreta ese artista, etc.

Excepto cuando se introduce texto, la pantalla de búsqueda ofrece un conjunto de opciones de menú que se refieren a la pista resaltada en ese momento. Si no hay ninguna pista resaltada, sólo está disponible la opción Back (Volver).

- *to A (a A)* Para enviar la pista directamente a la bandeja A
- *to B (a B)* Para enviar la pista directamente a la bandeja B
- *to Crate (a la caja de discos)* Para enviar la pista a la caja de discos
- *Back (Volver)* Para volver al nivel superior de Library
- *Playlist (Lista de reproducción)* Para enviar la pista a una lista de reproducción
- *Info* Para obtener información detallada acerca de la pista

Las opciones de menú para enviar una pista directamente a una bandeja no están disponibles si dicha bandeja está reproduciendo en ese momento. Debe poner primero la bandeja en pausa y luego seleccionar la opción. De esta forma se reduce la probabilidad de reemplazar accidentalmente una pista que podría estar en la mezcla.

■ Navegación

La navegación ofrece un método diferente para encontrar pistas dentro de su biblioteca, navegando por listas estructuradas. Se dispone de seis opciones de navegación, cada una de las cuales se estrecha hacia una lista de pistas:

- Track (Pista) Examinar por título de pista
- Album (Álbum) Examinar por título de álbum
luego por título de pista
- Artist (Artista) Examinar por nombre de artista
luego por título de álbum
luego por título de pista
- Genre (Género) Para examinar por rango de BPM
luego Track Titles (Títulos de pistas)
- BPM Examinar por rango de BPM
luego por nombre de artista
luego por título de álbum
luego por título de pista
- Year (Año) Examinar por año
luego por nombre de artista
luego por título de álbum
luego por título de pista

Examinar por BPM ofrece un criterio rápido para encontrar pistas dentro de ciertos rangos de BPM. Si elige examinar por BPM, aparece en la pantalla una lista de rangos de BPM correspondientes a las pistas presentes en el dispositivo actual. Una vez que seleccionó el rango de BPM, aparece en la pantalla una lista de todas las pistas del dispositivo, ordenadas por BPM, con la primera pista de dicho rango resaltada.

Se navega en cada lista usando la perilla Push Select de la manera normal, pulsando para moverse al siguiente nivel o seleccionando la opción Back del menú para volver al nivel anterior. En la parte superior de cada lista intermedia está la opción "All" (Todas). Esto significa "todas las pistas de este nivel", de modo que por ejemplo puede significar "todas las pistas de este artista" si previamente seleccionó un artista y está viendo una lista de álbumes del mismo. A veces hay una opción "<Unknown>" (Desconocido) para el contenido cuando no se llenó la etiqueta particular.

Como ejemplo, examinemos algo de música dance.



1. En el nivel superior de la biblioteca, seleccione Genre y luego recorra para resaltar y seleccionar Dance.



2. Aparece una lista de artistas con pistas de dance. Seleccione un artista de la lista.



3. Aparece una lista de álbumes de ese artista (y dentro del género Dance). Seleccione un álbum de la lista.



4. Aparece una lista de pistas de dance de su artista elegido (y del álbum seleccionado). Puede cargar las pistas en cualquier bandeja o enviarlas a la caja de discos.

Las pantallas de navegación ofrecen un conjunto de opciones de menú que se refieren al elemento resaltado en ese momento. Si no hay nada resaltado, sólo está disponible la opción **Back**; si el elemento es una colección de pistas, también están disponibles **to Crate** y **Playlist** o, si el elemento es una pista, están disponibles todas las opciones.

- | | |
|---|--|
| ➤ <i>to A (a A)</i> | Para enviar la pista directamente a la bandeja A |
| ➤ <i>to B (a B)</i> | Para enviar la pista directamente a la bandeja B |
| ➤ <i>to Crate (a la caja de discos)</i> | Para enviar la pista o colección de pistas a la caja de discos |
| ➤ <i>Back (Volver)</i> | Para volver al nivel anterior |
| ➤ <i>Playlist (Lista de reproducción)</i> | Para enviar la pista o colección de pistas a una lista de reproducción |
| ➤ <i>Info</i> | Para obtener información detallada acerca de la pista |

Tenga en cuenta que, como siempre, las opciones de menú para enviar una pista directamente a una bandeja no están disponibles si esa bandeja está reproduciendo en ese momento. La bandeja debe ponerse en pausa para poder cargar una pista en ella.

Habrás notado que, a diferencia de la función de búsqueda, la navegación ofrece la posibilidad de trabajar con colecciones de pistas a la vez. Por ejemplo, puede elegir enviar un álbum completo a una lista de reproducción o un género entero a la caja de discos. En cambio, no se puede enviar una colección de pistas a una bandeja, que aloja sólo una pista por vez. Use la caja de discos si desea reproducir una colección de pistas una por vez.

Cuando elige enviar el contenido a una lista de reproducción, emerge una lista de las listas de reproducción de la biblioteca. Desplace el resaltado a la lista de reproducción que desea y seleccione **Add** (Agregar) en el menú o **Cancel** (Cancelar) si cambió de idea. Si no hay listas de reproducción, debe crear primero una usando la opción **Playlist** (Lista de reproducción) en el nivel superior de la biblioteca (Consulte Cómo trabajar con listas de reproducción más abajo).

Puede usar también la conveniente función Letter Picker (Selector de letra) para examinar y navegar más rápidamente por las listas grandes de la biblioteca. Presione y gire (mientras la mantiene presionada) la perilla Push Select para activar el selector de letra — cada clic avanza en una letra inicial por vez y sólo aparecen las letras usadas realmente en la lista. Luego, suelte la perilla Push Select para saltar a la primera entrada con la letra inicial seleccionada



■ Vista de archivos

La vista de archivos ("Files" del nivel superior de la biblioteca) está disponible para cualquier dispositivo, ya sea que se haya construido una biblioteca o no. Usa carpetas y nombres de archivo, de modo que es particularmente útil si prefiere organizar su contenido en el disco en lugar de (o en conjunto con) etiquetas.

La vista comienza en el nivel superior (raíz) del dispositivo y enumera las carpetas seguidas por pistas. Navegue con la perilla Push Select, pulsando para entrar en las carpetas y seleccionando **Back** del menú para volver al nivel anterior.



La vista de archivos ofrece un conjunto de opciones de menú que se refieren a la pista resaltada en ese momento. Si no hay ninguna pista resaltada, sólo está disponible la opción Back (Volver). La opción Playlist está disponible sólo si el dispositivo tiene una biblioteca.

- | | | |
|---|----------------------------------|--|
| ↗ | to A (a A) | Para enviar la pista directamente a la bandeja A |
| ↗ | to B (a B) | Para enviar la pista directamente a la bandeja B |
| ↗ | to Crate (a la caja de discos) | Para enviar la pista a la caja de discos |
| ↗ | Back (Volver) | Para volver al nivel anterior |
| ↗ | Playlist (Lista de reproducción) | Para enviar la pista a una lista de reproducción |

■ Cómo trabajar con listas de reproducción

Las listas de reproducción son listas de pistas en un orden particular. Puede crear con D2 Director tantas listas de reproducción como desee, como también puede crearlas en su PC o Mac en uno de los formatos soportados (consulte "Cómo preparar su dispositivo de almacenamiento" arriba). Puede usarlas para guardar repertorios de sesiones u organizar pistas de manera personalizada. Puede acceder y manejar las listas de reproducción desde la opción **Playlist** del nivel superior de la biblioteca.

- Para agregar una nueva lista de reproducción, seleccione **Add**. Aparece en la lista una nueva lista de reproducción, con el nombre predeterminado "New playlist 1/2/3/etc". También aparecen en la lista las listas de reproducción que se importaron a la biblioteca desde el dispositivo de almacenamiento.
- Para eliminar una lista de reproducción, seleccione **Delete** y luego **Remove** para confirmar. Una vez confirmado, esto no se puede deshacer, de modo que ¡tenga cuidado!
- Para cambiar el nombre a una lista de reproducción, seleccione **Rename** (Cambiar nombre). Emerge un diálogo con un cuadro de texto que contiene el nombre de la lista de reproducción. Edite el texto de la manera normal, seleccione **Done** y luego **Rename** para confirmar.
- Para copiar el contenido de una lista de reproducción en otra, seleccione **Playlist**. Es posible enviar una lista de reproducción a sí misma, en cuyo caso el contenido se duplica una vez. El contenido de una lista de reproducción se puede enviar a la caja de discos seleccionando la opción **to Crate**.
- Para examinar una lista de reproducción, resáltela y pulse la perilla Push Select. Aparece una lista de pistas en orden con un conjunto de opciones de menú que se refieren a la pista resaltada en ese momento.

- | | | |
|---|--------------------------------|---|
| ↗ | to A (a A) | Para enviar la pista directamente a la bandeja A |
| ↗ | to B (a B) | Para enviar la pista directamente a la bandeja B |
| ↗ | to Crate (a la caja de discos) | Para enviar la pista o colección de pistas a la caja de discos |
| ↗ | Back (Volver) | Para volver al nivel anterior |
| ↗ | Remove (Remover) | Para remover la pista de la lista de reproducción |
| ↗ | Clear (Borrar) | Para remover todas las pistas de la lista de reproducción (requiere confirmación) |
| ↗ | Info | Para obtener información detallada acerca de la pista |

Se guarda el orden de las pistas dentro de la lista de reproducción, de modo que es posible reordenarlas usando la perilla Push Select. Resalte la pista a mover y pulse el control. Gire para mover la pista por la lista a su nueva posición y pulse nuevamente o seleccione **Done** para completar la operación. Para dejar caer la pista de nuevo en su posición original, seleccione **Undo**.

CÓMO EXPULSAR UNA BIBLIOTECA



Como con las computadoras PC o Mac, es muy importante expulsar siempre un medio de almacenamiento antes de desenchufarlo o cortar la alimentación eléctrica. De esta forma se asegura que todos los archivos estén correctamente cerrados y que se hayan guardado todos los datos en el dispositivo. El incumplimiento de esta instrucción puede causar la corrupción del sistema de archivos e inutilizar el dispositivo (si esto sucede, conecte el dispositivo a su PC o Mac y siga el procedimiento de recuperación del sistema de archivos correspondiente a su sistema operativo particular —consulte la sección “Cómo evitar y reparar errores”).

Para expulsar una biblioteca, pulse el botón **Eject** (Expulsar). Esto causa que se abra una lista de cada biblioteca activa...



Se enumera cada biblioteca con el nombre de su ubicación abreviado y el nombre de dispositivo largo. Identifique qué biblioteca desea expulsar y mueva el resaltado sobre ella. Puede aparecer un mensaje al pie del área de trabajo:

En este caso, debe detener la reproducción de la o las pistas de esa biblioteca para poder expulsarla. Esto es para evitar la expulsión accidental de una biblioteca que podría estar en la mezcla.

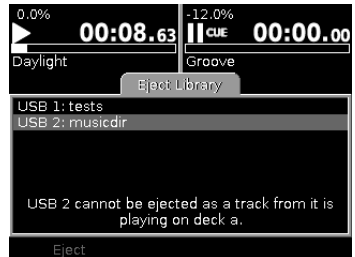

Puede aparecer otra advertencia:

En este caso, se le advierte que algunas de las pistas existentes en la caja de discos están almacenadas en la biblioteca que seleccionó. Si continúa expulsando estas pistas se removerán de la caja de listas.

Para continuar con la expulsión, seleccione **Eject** en el menú. Si hay pistas en la caja de discos, se le solicita que confirme la operación. Una vez que la o las bibliotecas de un dispositivo particular se expulsaron y ya no están presentes en la lista, es seguro remover físicamente el dispositivo. Si tiene más de un dispositivo conectado, ¡tenga cuidado de remover el correcto!

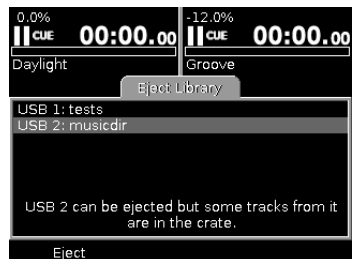

Si va a apagar el reproductor, no es necesario expulsar primero las bibliotecas, siempre que lo apague manteniendo oprimido el botón de encendido por tres segundos y no cortando la alimentación eléctrica.

LA CAJA DE DISCOS

“Crate” (la caja de discos) es una herramienta novedosa para el DJ digital, basada en uno de los más viejos trucos del oficio...

Durante décadas, el DJ de vinilos usó su caja de discos como borrador para organizar el repertorio de una sesión. Los discos a reproducir —o a ser considerados para reproducir— se extraen, se dan vuelta y se colocan arriba del resto. Cuando no se necesita más, el disco se saca de la vista. Entre mezclas, el DJ dispone de tiempo para hojear la colección y encontrar más discos para extraer o localizar pedidos.

La función Crate del D2 Director se puede considerar muy similar a una caja de discos convencional. En otras palabras, la caja de discos contiene las pistas que desearía reproducir en su sesión. No necesariamente debe tener pistas cargadas en su caja de discos —siempre puede cargarlas directamente a cualquier bandeja— pero la caja de discos ofrece una buena manera para mantener organizada y fácilmente accesible toda la música que desearía usar en su sesión.

Puede tener muchos miles de pistas si usa varios dispositivos diferentes como fuentes de música. Tener que examinar cada biblioteca todas las veces que desea seleccionar la próxima pista puede demandar mucho tiempo y generar confusión. En cambio, puede enviar las pistas a su caja de discos y luego acceder a ellas fácilmente durante la sesión.

La caja de discos ayuda también a evitar situaciones en las que puede tomar una pista que ya reprodujo. Cuando se reemplaza la pista de la bandeja, la misma se desecha a menos que usted elija volver a colocarla en la caja de discos.

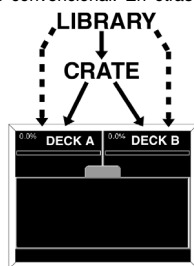

CÓMO TRABAJAR CON LA CAJA DE DISCOS

En “La biblioteca” consideramos diversos métodos diferentes de cargar pistas en la caja de discos, ya sea buscando, navegando, desde listas de reproducción o directamente desde las carpetas del disco. Descubriremos ahora cómo trabajar con esa caja de discos.

Pulse el botón **Crate** para abrir el área de trabajo de la caja de discos.

Esta área comprende una lista de pistas y el siguiente menú:

- | | |
|---------------------------------|--|
| ➤ to A (a A) | Para enviar la pista a la bandeja A |
| ➤ to B (a B) | Para enviar la pista a la bandeja B |
| ➤ swap A (cambiar por A) | Para cambiar la pista resaltada por la pista de la bandeja A |
| ➤ swap B (cambiar por B) | Para cambiar la pista resaltada por la pista de la bandeja B |
| ➤ pull A (extraer A) | Para extraer la pista de la bandeja A a la caja de discos |
| ➤ pull B (extraer B) | Para extraer la pista de la bandeja B a la caja de discos |
| ➤ Shuffle (entremezclar) | Para entremezclar las pistas de la caja de discos |
| ➤ Info | Para obtener información detallada acerca de la pista |
| ➤ Remove (Remover) | Para remover la pista de la caja de discos |
| ➤ Clear (Borrar) | Para remover todas las pistas de la caja de discos |



Se puede enviar, cambiar o extraer una pista únicamente desde una bandeja inactiva. Si se está reproduciendo una pista en la bandeja, debe ponerla en pausa antes de enviarla, cambiarla o extraerla. Se muestra abajo un ejemplo de cambio de pistas.

Se puede enviar o extraer una pista únicamente desde una bandeja inactiva. Si se está reproduciendo una pista en la bandeja, debe ponerla en pausa antes de enviarla o extraerla. Se muestra a continuación un ejemplo de extracción de una pista para volver a colocarla en la caja de discos: Tenga en cuenta que la pista que se vuelve a colocar en la caja de discos irá al tope de la lista de la caja.



Ponga en pausa la bandeja B y seleccione “swap B”



La música cargada en la bandeja B se cambia con la pista seleccionada

El orden de la caja de discos es significativo para D2 Director sólo en los modos de reproducción continua (consulte la sección “Carga de pistas”). No obstante, puede elegir mantener un orden de reproducción como ayuda para organizar el repertorio de su sesión. Para mover una pista en la caja de discos, resáltela primero y luego pulse la perilla Push Select. Gire para mover la pista por la lista a su nueva posición y pulse nuevamente o seleccione **Done** para completar la operación. Para dejar caer la pista de nuevo en su posición original, seleccione **Undo**. Tenga en cuenta que una pista extraída de una bandeja se envía siempre al tope de la caja de discos mientras que las enviadas desde la biblioteca van siempre al fondo.

La operación **Clear** (Borrar), que vacía completamente la caja de discos, solicita confirmación puesto que puede ser un poco inconveniente hacerlo por error durante un recital.

Puede también reordenar las pistas de la caja de discos manteniendo presionada la tecla Push Select sobre una pista seleccionada y girando la perilla para seleccionar su nueva posición dentro de la caja de discos. Cuando suelte la perilla Push Select, la pista se mueve a la posición seleccionada. Si está usando un teclado, puede realizar la misma operación pulsando la tecla de retorno sobre la pista resaltada y seleccionando su nueva posición con las teclas de flecha. AL pulsar la tecla de retorno otra vez, se coloca la pista seleccionada en su posición

CÓMO CARGAR Y GUARDAR LA CAJA DE DISCOS

La caja de discos se almacena automáticamente dentro de la biblioteca desde la cual se enviaron sus pistas. Cada vez que se carga una biblioteca, D2 Director verifica si tenía previamente pistas en la caja de discos y, en caso afirmativo, ofrece la opción de restaurarlas.

Seleccione **Load** (Cargar) para restaurar las pistas en la caja de discos o **Ignore** (Ignorar) para descartarlas. Una vez que seleccionó **Ignore**, los datos de la caja de discos se pierden definitivamente (desde luego, las pistas están aún en la biblioteca y se pueden enviar nuevamente a la caja).

Posiblemente se pregunte qué pasa si su caja de discos contiene pistas de varias bibliotecas. En este caso, se almacenan partes de la caja dentro de cada biblioteca. Para restaurar la caja de discos, se deben volver a cargar todas las bibliotecas asegurándose de que todos los dispositivos usados estén conectados al D2 Director. Si una biblioteca no está conectada o si usted elige ignorar la caja de discos en relación con esa biblioteca, se restaura una caja parcial desde las demás bibliotecas. D2 Director intenta recrear la caja de discos en el orden original, aunque las bibliotecas no se cargan en ningún orden particular. ¡Si todo esto suena un poco confuso, quédese tranquilo de que, en síntesis, D2 Director simplemente trata de hacer lo más lógico!

La caja de discos está prevista como una entidad de plazo relativamente corto por naturaleza. Si desea guardar un orden de ejecución más permanente, debe considerar el uso de listas de reproducción que se puedan enviar fácilmente a la caja de discos en una operación (consulte “Cómo trabajar con listas de reproducción”).

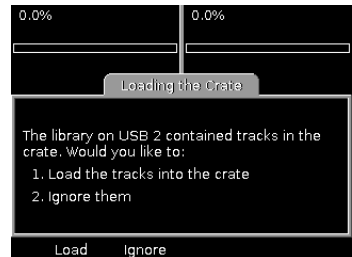

CONTROLES GLOBALES

Esta sección contiene los controles globales del D2, tales como los controles de navegación y funciones, como también el Beatkeeper y una pantalla LCD de gran tamaño para examinar y monitorear su sesión.

Las características de la sección global son las siguientes:

1. **PUSH SELECT** – Esta perilla se usa para navegar por las listas, cambiar valores de parámetros y operar diversas partes de la interfaz de usuario. Se puede pulsar para seleccionar o cambiar el elemento resaltado cuando sea necesario.

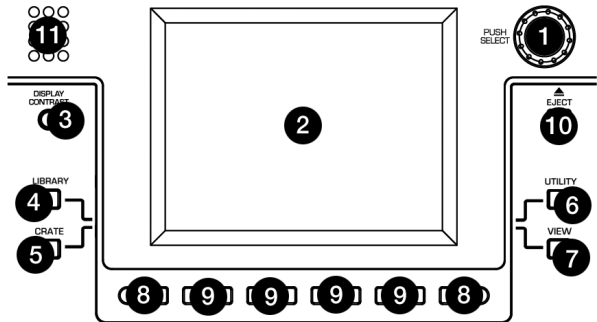

Para tener en cuenta: El D2 usa la función "Instant Star" para las pistas con encabezamientos (lead-in) silentes o casi silentes. Tales pistas van automáticamente al comienzo del pasaje de audio cuando se cargan en una bandeja. Es posible buscar o volver en rueda libre al pasaje silente si usted lo desea.

2. **LCD** – Esta pantalla de gran tamaño muestra información acerca del D2, las bandejas, sus medios removibles conectados y diferentes opciones de menú.
3. **CONTRASTE DE LA PANTALLA** – Puede usar esta perilla para aumentar o reducir el contraste de la LCD.
4. **BIBLIOTECA** – Este botón le permite acceder a la biblioteca de música almacenada en el medio removible conectado al D2. Para más información sobre cómo examinar y cargar música de sus medios removibles, consulte la sección "Cómo navegar por la biblioteca" de este manual.
5. **CAJA DE DISCOS** – Este botón le permite ver la "Crate". Aparecen en esta lista todas las pistas que usted envía a la caja de discos. Cuando está viendo la caja de discos, puede usar los botones multifuncionales de abajo de la pantalla para enviar pistas a cualquiera de las bandejas para mezclarlas, extraerlas para colocarlas de nuevo en la caja de discos para uso posterior si ya se están reproduciendo o removerlas de la caja de discos. También puede cambiar el orden de pistas en la caja de discos, si lo desea, pulsando la perilla PUSH SELECT en una pista y girando luego la perilla mientras se mantiene pulsada —de esta forma se sube o baja la pista seleccionada en la lista. Para más información acerca de la función Crate, consulte la sección "La caja de discos" de este manual.
6. **UTILIDAD** – Pulsando este botón accede al menú Utility (Utilidad), donde puede ajustar las preferencias de pantalla, restaurar los parámetros a su estado predeterminado de fábrica y calibrar los cursores de pitch. Consulte los detalles en la sección "Utilidad".
7. **VER** – Puede usar este botón para acceder a diferentes informaciones acerca de la música que se reproduce en las bandejas. El botón VIEW permite conmutar entre la vista de pistas y la vista de perfil. Para más información, consulte la sección "Vistas".
8. **Botones < / >** – Estos dos botones se usan para desplazarse por las páginas disponibles de selecciones, cuando están disponibles. Si hay páginas adicionales para ver, se resaltan los segmentos de flechas que están arriba de los botones. Estos botones se usan también para mover el cursor cuando se introduce texto.
9. **Botones de menú** – Estos cuatro botones se usan para seleccionar entre los elementos disponibles del menú que aparece en la pantalla. Según sea el menú que esté viendo, cambia la funcionalidad de estos botones. La pantalla muestra la función del botón directamente arriba de él.
10. **EXPULSAR** – Pulse este botón para seleccionar qué dispositivo de almacenamiento masivo desea expulsar. Cuando pulse este botón, verá una lista de los dispositivos conectados al D2 en ese momento. Seleccione el dispositivo que desearía expulsar usando los botones multifuncionales de debajo de la pantalla.



Para tener en cuenta: Extraiga siempre el medio de sus dispositivos antes de removerlos físicamente del D2. En caso, contrario, los datos que contiene el dispositivo pueden corromperse e inutilizarse.

11. **BEATKEEPER™** - El Beatkeeper™ sigue los beats automáticamente en función de una combinación de frecuencias y patrones de ritmo en la música. Muestra los BPM en la pantalla y da 4 números (una medida) de información sobre la música en un diagrama de barras. La barra izquierda representa el beat de la música que se reproduce en la bandeja izquierda (A), mientras que la barra derecha representa el de la música que se reproduce en la bandeja derecha (B). La barra del medio se ilumina con luz azul cuando los downbeats de la música que se reproduce en ambas bandejas se produce al mismo tiempo. No obstante, tenga en cuenta que a fin de que los dos temas se mezclen correctamente, los downbeats no sólo deben alinearse de vez en cuando, sino que deben producirse simultáneamente durante un período continuo.



Diagrama de barras: La mayoría de la música dance y rock se ajusta en incrementos de 4 beats llamados medidas. El LED inferior es para el 1^{er} beat o "Down Beat". Ocasionalmente esto puede no ser correcto o puede desear cambiarlo. Para reajustar el downbeat simplemente pulse el botón "TAP" en el nuevo lugar del downbeat mientras la música se reproduce o está en pausa.

CONTROLES DE LAS BANDEJAS (A Y B)

El D2 cuenta con dos bandejas independientes. Estas bandejas se usan para controlar la reproducción. Tienen controles idénticos, de modo que usaremos la bandeja A (ilustrada a la derecha) como ejemplo.

Los controles de cada bandeja son los siguientes:

1. REPRODUCIR/STUTTER

(Tartamudeo) – Al pulsarse este botón se inicia la música cargada en la bandeja correspondiente. Se establece un punto de cue (inicio) en la posición actual y comienza a reproducirse la música. Pulsando este botón cuando la unidad está reproduciendo, el tema se reinicia desde el último punto cue establecido, lo que puede usarse para crear un efecto de "tartamudeo".

2. **PAUSA** – Detiene la música que se reproduce en la bandeja correspondiente. Si pulsa y mantiene pulsado el botón de PAUSA durante 1 segundo mientras está en pausa, vuelve al comienzo de la pista.

3. **CUE** - Vuelve y para la música en el último punto de partida (cue) determinado. El punto de cue es el último lugar donde se pulsó REPRODUCIR/STUTTER o el comienzo de la pista, si aún no se ha pulsado. Puede probar la música, comenzando en el punto de cue, pulsando y manteniendo pulsado el botón CUE nuevamente —la música se reproduce mientras el botón se mantiene pulsado y una vez que se suelta, salta de regreso y queda en pausa en el punto de cue. También es posible editar fácilmente el punto de cue haciendo girar la rueda de avance lento a la nueva posición durante la pausa. Al girar la rueda de avance lento, se escuchará la música. Al parar la rueda y presionar REPRODUCIR, se establece un nuevo punto de cue (inicio).

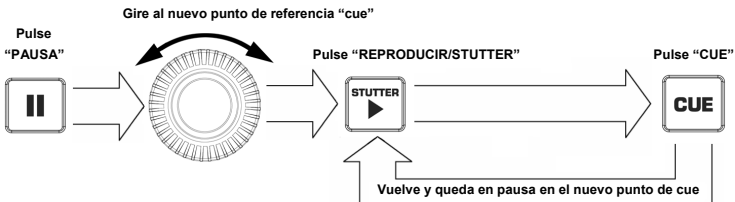
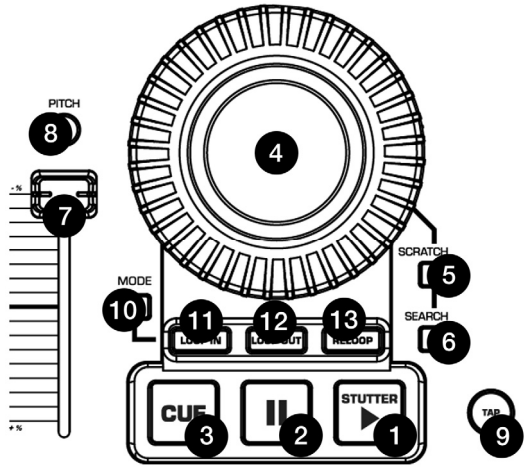

4. **RUEDA DE AVANCE LENTO** – Esta rueda se puede usar para inflexión del pitch, rayado y búsqueda por la música que se reproduce en la bandeja. La funcionalidad de la rueda la determinan los dos botones que la acompañan —SCRATCH (Rayado) y SEARCH (Búsqueda).

Cuando se está reproduciendo una pista en la bandeja, la rueda de avance lento funciona como pitch bend (inflexión de pitch). La inflexión de pitch acelera (giro en sentido horario) o enlentece (giro en sentido antihorario) temporalmente la música. Esta técnica se usa cuando se mezclan dos pistas con beats coincidentes que pueden no estar completamente sincronizadas. Por lo tanto, con la inflexión de pitch usted puede enlentece o acelerar temporalmente la pista que está mezclando, de modo que sus beats se "enganchen" con los de la pista que ya se está reproduciendo.

Mientras una pista está en pausa, puede usar la rueda de avance lento para buscar por la música hasta una nueva posición del punto de cue. Pulsando REPRODUCIR/STUTTER a continuación, se establece el punto de cue en esta posición.

En **modo de rayado**, la rueda de avance lento le permite rayar la música de manera muy similar a la que emplean los DJ en un disco de vinilo. Cuando se está reproduciendo la música, puede mover la rueda de avance lento en ambos sentidos para crear un efecto de rayado. Cuando detiene la rueda, se reanuda la reproducción normal. Para reanudar sin brechas en el audio, "empújelo" rayando hacia delante a aproximadamente la velocidad de reproducción normal antes de soltar la rueda.

En **modo de búsqueda**, la rueda de avance lento le permite explorar y buscar rápidamente en la música que se está reproduciendo. Cuando se activa el modo de búsqueda, al girar la rueda se avanza rápidamente y se rebobina.

5. **RAYADO** – Use este botón para activar el modo de rayado. Este modo le permite "rayar" la música en la bandeja moviendo la rueda en ambos sentidos.
6. **BÚSQUEDA** – Use este botón para activar el modo de búsqueda. Este modo le permite usar la rueda de avance lento para explorar rápidamente la pista actual. Si no toca la rueda durante 8 segundos, sale automáticamente del modo de búsqueda.
7. **CURSOR DE PITCH** – Cada bandeja cuenta con un cursor de pitch que se usa para controlar la velocidad de la música. Moviendo el cursor hacia "+" el pitch de la música es más bajo (y el tempo más lento), mientras que moviéndolo hacia "-" el pitch de la música es más alto (y el tempo más rápido).
8. **BOTÓN DE PITCH** - Activa el cursor del pitch y ajusta el rango de control que sobre la velocidad total de la música. Al pulsar el botón se recorren los rangos de pitch de $\pm 0, 6, 12, 25$ y $+25/-100\%$. Si se selecciona 0, el cursor de pitch se desactiva.

***Nota:** Los diferentes rangos de pitch permiten distintas precisiones sobre la velocidad de la música. La selección de un rango de pitch más pequeño, como $\pm 6\%$, le permite tener un control más preciso sobre la velocidad de la música. La selección de un rango de pitch más grande, como $+25/-100\%$, permite ajustes más extremos de la velocidad y se puede usar para lograr efectos interesantes.*

9. **GOLPE** – Pulsando este botón al ritmo del beat, se ayuda al Beatkeeper a detectar el tempo correcto. Manteniendo pulsado el botón por 1 segundo, el contador de BPM se reinicia y recalcula.
10. **MODO** – Al pulsar este botón, se activan las opciones de bandeja, tales como Track Loading (Carga de pistas), Time Display (Pantalla de tiempo) y Fader Start. Puede usar la perilla PUSH SELECT para introducir los valores deseados y al pulsarla se avanza a la opción siguiente. Al pulsar el botón de MODO otra vez, se sale del diálogo de opciones de bandeja.

Track Loading (Carga de pistas) – Manual, Automatic (Automática), Continuous (Continua) y Cyclic (Cíclica)

Time Display (Pantalla de tiempo) – Elapsed (Transcurrido) y Remaining (Remanente)

Fader Start – Off (Desactivado), Cue, Pause (Pausa) (para más información sobre Fader Start, consulte Conectores de Fader Start en la sección "Vista del panel trasero")

Controles de creación de loops

El D2 cuenta con una función de looping (creación de ciclos) sin discontinuidades, lo que significa que si usted define un loop, no hay retardo cuando la música vuelve al comienzo. La función de looping le permite ser muy creativo con las mezclas, al darle la capacidad de extender las secciones deseadas de un tema tanto tiempo como desee o crear remezclas sobre la marcha.

11. **LOOP IN** - Es el punto donde desea iniciar un ciclo. Por defecto, se establece automáticamente un punto de "loop in" en el punto de cue actual (pasando por defecto al comienzo de la pista) a menos que se establezca un nuevo punto de "loop in". Para definir un nuevo punto de "loop in", pulse el botón LOOP IN cuando el tema llega al punto deseado en el que desea que comience el ciclo. El botón LOOP IN se enciende para indicar que se estableció un nuevo punto de "loop in". Ahora puede pulsar el botón RELOOP para volver inmediatamente al punto de "loop in" y comenzar la reproducción. Si desea cambiar el punto de "loop-in", simplemente pulse el botón LOOP IN otra vez.



Para tener en cuenta: El botón LOOP IN se puede usar también para crear un punto de cue vivo. Una vez que pulse LOOP IN, se establece un punto de cue en esa posición de la música. Puede volver siempre a este punto de cue manteniendo pulsado CUE y pulsando el botón LOOP IN —la bandeja queda en pausa y vuelve al punto de LOOP IN. Puede reanudar la reproducción desde este punto pulsando el botón REPRODUCIR.

12. **LOOP OUT** - Determina el punto final del ciclo o loop. La primera vez que pulse LOOP OUT mientras se reproduce un tema, el botón parpadea y el tema comienza a reproducirse en un ciclo sin discontinuidades, empezando en el punto de "loop in" y terminando en el punto de "loop out". Para soltar o terminar el ciclo, presione LOOP OUT una segunda vez y la reproducción continuará hacia adelante cuando el tema pase el punto de "loop out" establecido anteriormente. El botón LOOP OUT permanece iluminado continuamente, para indicar que el ciclo está ahora en memoria para fines de repetición.

Para tener en cuenta: El botón LOOP OUT se puede usar también para crear un punto de cue vivo. Una vez que pulse LOOP OUT, se establece un punto de cue en esa posición de la música. Puede volver siempre a este punto de cue manteniendo pulsado CUE y pulsando el botón LOOP OUT —la bandeja queda en pausa y vuelve al punto de LOOP OUT. Puede reanudar la reproducción desde este punto pulsando el botón REPRODUCIR.

13. **RELOOP** - Repite la reproducción (tartamudea) desde el punto inicial del ciclo ("loop in"). Si ha establecido un loop, se reproduce y repite un loop establecido anteriormente, hasta que se libere pulsando "LOOP OUT" por segunda vez.

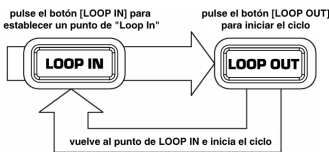

Si pulsa LOOP IN pero luego decide que desea establecer un punto de "loop in" diferente, simplemente pulse LOOP IN otra vez. Luego, pulse LOOP OUT para iniciar el ciclo entre los puntos de inicio (LOOP IN) y de fin (LOOP OUT).



Pulse LOOP IN para establecer el comienzo del ciclo y luego LOOP OUT para establecer el final. Una vez que pulse LOOP OUT, el D2 efectúa el ciclo entre esos dos puntos. Si pulsa LOOP OUT otra vez, el D2 sale del ciclo y continúa la reproducción normal.

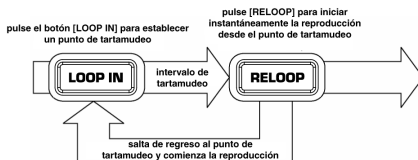

El punto de "loop in" se puede usar como una manera de reproducir con "tartamudeo" a partir de un cierto punto de un tema. Simplemente pulse LOOP IN para establecer el "punto de tartamudeo" y luego RELOOP para comenzar a reproducir desde este punto. Cada vez que pulse RELOOP, el D2 salta de vuelta al punto de tartamudeo y reproduce desde ese punto.

PARÁMETROS DE MODO DE LAS BANDEJAS (A Y B)

Los botones de **MODOS**, que se encuentran cerca de los cursores de pitch de cada bandeja, se pueden pulsar para hacer emerger el diálogo de parámetros de las bandejas A o B. El botón apropiado se ilumina con luz azul mientras está activo. Púlselos nuevamente para cerrar el diálogo.

Use los diálogos de parámetros de modo para ajustar los valores de aquellos parámetros de cada bandeja que no tienen su propio botón dedicado.

CARGA DE PISTAS

Elija cómo desea que se carguen y se reproduzcan los temas de la caja de discos.

- **Manual**
Usted carga manualmente las pistas en la bandeja. Cuando terminan los temas, vuelven al comienzo y la bandeja queda en pausa.
- ↑↑ ▪ **Automatic (Automática)**
Se carga en la bandeja el tema siguiente (que está al tope de la caja de discos) y comienza en el inicio.
- ↑▶ ▪ **Continuous (Continua)**
Como la carga automática, pero la reproducción del tema siguiente comienza automáticamente.
- ↑▶ ▪ **Cyclic (Cíclica)**
Como la carga continua, pero después de reproducirse cada tema, se envía al fondo de la caja de discos, creando así una secuencia de reproducción sin fin.

En los modos que cargan automáticamente la bandeja, se deben cumplir las siguientes condiciones para que D2 Director cargue el tema siguiente:

El tema anterior se ha reproducido en su totalidad
- 0 -
El tema anterior está en pausa habiéndose reproducido más del 75%

Esto es para evitar la carga automática mientras usted está haciendo cue o mezclando en la bandeja.

Consejo: Para reproducir en un ciclo continuo una colección de temas, envíe la colección a la caja de discos y luego elija Cyclic en la opción Track Loading. ¡Esto funciona para cada una o ambas bandejas a la vez! Los temas se reproducen continuamente desde la caja de discos hasta que usted ponga las bandejas en pausa.

PANTALLA DE TIEMPO

Establece el modo de visualización del código de tiempo.

- **Elapsed (Transcurrido)**
Se muestra el tiempo transcurrido (cuenta progresiva) en la bandeja.
- **Remaining (Remanente)**
Se muestra el tiempo remanente (cuenta regresiva) en la bandeja.

FADER START

Configura la función de fader start si hay un mezclador compatible conectado.

- **Off (Desactivado)**
Se ignoran las señales de fader start.
- **Cue**
Vuelve la posición de reproducción al punto de cue y queda en pausa después de la fusión de salida de la bandeja. Se reanuda la reproducción cuando se comienza la fusión de regreso hacia la pantalla.
- **Pausa**
Similar a Cue, pero se hace la pausa en la posición actual en lugar del punto de cue.

Nota técnica: D2 Director usa el método ampliamente soportado 5V Pulse de señalización de fader start. Para la instalación del cable, consulte la sección "Diagrama de conexiones" de este manual. Consulte el manual de su mezclador para verificar la compatibilidad.

VISTAS

Puede usar el botón **VIEW** (Ver) para acceder a diferentes informaciones acerca de la música que se reproduce en las bandejas. Este botón conmuta entre Track View (Vista de pistas) y Profile View (Vista de perfil).

TRACK VIEW (Vista de pistas)

La vista de pistas muestra información adicional acerca de las pistas cargadas en cada bandeja, además de la que se muestra en la parte superior de la pantalla.

- **Artist (Artista)** Nombre del artista
- **Album (Album)** Título del álbum
- **Year (Año)** Año de lanzamiento
- **Device (Dispositivo)** Dispositivo en el que está almacenada la pista



PROFILE VIEW (Vista de perfil)

El perfil de una pista es una representación visual del tema, diseñada para una rápida y fácil identificación de frases dentro del mismo, diferenciados por su "energía". A diferencia de la forma de onda, el perfil no muestra todos los pequeños detalles de la pista, sino sólo los cambios grandes en términos de energía.

El perfil se divide en tres tonos de gris, que constituyen con el negro un número total de variaciones de cuatro. Las porciones blancas de la pista indican alta energía y volumen, con una graduación descendente a las secciones negras que representan las frases más silenciosas. La longitud de cada perfil se pone en escala para ajustarlo exactamente al área de trabajo disponible, de modo que siempre esté visible la pista completa.

Consejo: Use los perfiles de pista para identificar las interrupciones de un tema, en forma muy similar a lo que ve en un disco de vinilo cuando se observa con una luz a través de los surcos. Saltar a estas interrupciones es rápido y sencillo usando la perilla Push Select.

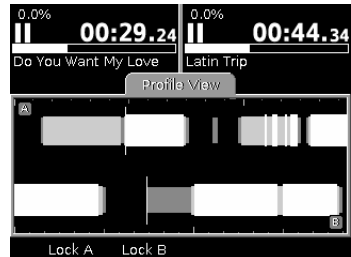

■ Cómo crear perfiles de pista

Los perfiles se pueden generar sólo usando la herramienta Librarian (consulte la sección "Cómo construir una biblioteca con Librarian"). Para una biblioteca grande, esto puede demorar cierto tiempo, puesto que se debe analizar la pista entera. En una computadora rápida, cada pista toma varios segundos.

■ Cómo trabajar con perfiles de pista

El área de trabajo se divide en dos secciones, la superior para la bandeja A y la inferior para la B.

- **Indicadores de tiempo**
Arriba y debajo de los perfiles son marcadores que indican la longitud de cada pista separados por minutos, con muescas más pequeñas para 30 segundos y 15 segundos.
- **Cómo saltar por las frases**
Use la perilla Push Select para buscar a lo largo del tema, habiendo desbloqueado primero la bandeja (consulte más abajo). Con cada rotación del control, puede saltar hasta el cambio siguiente del tema. Presione el control rotativo para conmutar las bandejas. Verá un cursor vertical destellante correspondiente a la bandeja que está seleccionada en ese momento. Su posición en el perfil representa la posición de reproducción en el tema.
- **Cómo desbloquear el control**
Las bandejas se bloquean para evitar la búsqueda accidental en una pista que puede estar en la mezcla. Seleccione **Unlock A** (Desbloquear A) o **Unlock B** para desbloquear la bandeja requerida. Para volver a bloquear una bandeja, seleccione **Lock A** o **Lock B**.

Lock A Lock B

UTILIDAD

El botón **Utility** (Utilidad) permite acceder a la información y los valores de parámetros del sistema.

El área de trabajo principal de la utilidad muestra el número de serie de la unidad. Esta información es útil si necesita contactarse con el Servicio al Cliente o verificar si hay actualizaciones de firmware en el sitio web de Numark.

Consejo: Se recomienda especialmente comparar periódicamente su versión de firmware con la que está disponible en el sitio web de Numark e instale la versión más reciente que pueda estar disponible. Se colocará regularmente software nuevo para agregar características y solucionar problemas. Consulte los detalles en la sección "Actualizaciones del software de D2".



A las demás pantallas de la utilidad se accede desde el menú de la siguiente manera:

■ Display (Pantalla)

Desde aquí se puede ajustar el brillo de la pantalla.

Además, se muestra en la pantalla una escala de tonos de negro a blanco, como ayuda para ajustar el contraste. Ajuste el contraste girando la perilla **Display Contrast** (Contraste de la pantalla) ubicada a la izquierda de la pantalla hasta que el segmento de más a la izquierda de la escala sea negro, el de más a la derecha blanco, y se puedan identificar tres tonos entre ambos extremos.

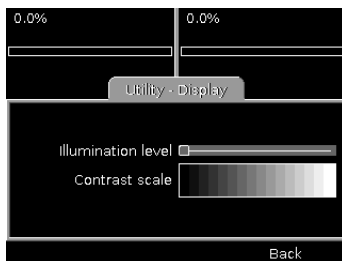

■ Restore (Restaurar)

Esta operación reinicializa la unidad a sus valores de parámetros predeterminados. Seleccione **Restore** para continuar o **Utility** u otro botón de función para cancelar. Para estar realmente seguro, se le preguntará una vez más si esto es algo que desea hacer. Seleccione **Yes** o **No** según corresponda.

Los valores de parámetros predeterminados son:

- Rango de pitch 12%
- Carga de pistas - Manual
- Pantalla de tiempo - Transcurrido
- Fader Start - Desactivado
- Brillo de la pantalla - A mitad de camino



Tenga en cuenta que esta operación no reinicializa la calibración (vea más abajo).

■ Calibrate (Calibración)

Esta función se usa para calibrar los cursores de pitch. Su D2 Director ha sido precalibrado en la fábrica, pero las características de los cursores pueden cambiar levemente con el tiempo. Si las posiciones superior, central e inferior no se alinean más con el rango de pitch esperado, debe ejecutar esta rutina de calibración.

Seleccione **Calibrate** y cuando se le solicite:

1. Mueva ambos cursores a la posición totalmente hacia arriba (hacia el símbolo -%)
2. Seleccione Next (Siguiente)
3. Mueva ambos cursores a la posición central
4. Seleccione Next (Siguiente)
5. Mueva ambos cursores a la posición totalmente hacia abajo (hacia el símbolo +%)
6. Seleccione Next (Siguiente)

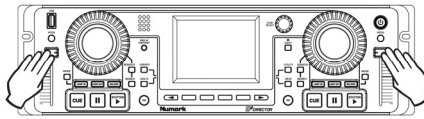
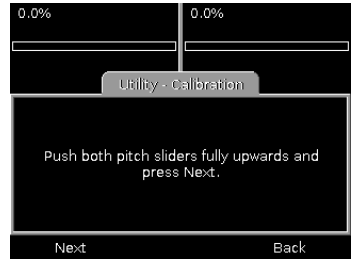

NEXT (SIGUIENTE)

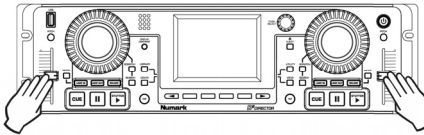

NEXT (SIGUIENTE)

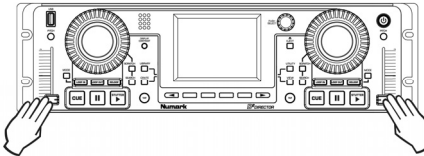

NEXT (SIGUIENTE)

De esta forma se completa la calibración. Pulse el botón **Utility** para salir.

Nota: ¡Si mezcla el procedimiento de calibración permutando los extremos más y menos de la escala, el cursor de pitch no tendrá ningún efecto! Simplemente, vuelva a ejecutar la calibración.

■ Updates (Actualizaciones)

La página Updates muestra la versión de software actual del D2 Director. Visite regularmente <http://www.numark.com/d2/> para obtener las actualizaciones de software disponibles. Si la versión de la actualización de software que está en el sitio web es superior a la del software existente en su D2 Director, siga el procedimiento de actualización explicado en la sección siguiente de este manual.

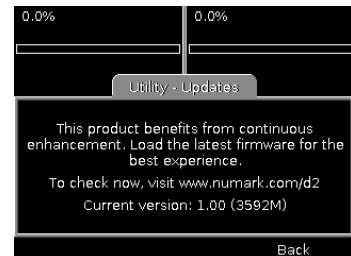

ACTUALIZACIONES DEL SOFTWARE DE D2

Como continuamente mejoramos y agregamos funcionalidad a D2 Director para que la experiencia de los usuarios sea óptima, podemos publicar actualizaciones de software en nuestro sitio web. Visite regularmente www.numark.com/d2 para obtener las actualizaciones de software y las últimas noticias de Numark.

PROCEDIMIENTO DE ACTUALIZACIÓN

D2 Director cuenta con un procedimiento de actualización protegido contra fallas. En caso de que una actualización falle a mitad de camino por cualquier razón (incluida la interrupción de la alimentación eléctrica), el proceso se reinicia desde el comienzo. No obstante, para su conveniencia le recomendamos que tenga cuidado de asegurarse de que no se interrumpa la alimentación eléctrica hasta que termine el proceso.

1. Descargue el archivo de la actualización de software (.UPG) a su computadora.
2. Copie el archivo .UPG al nivel superior de un dispositivo de almacenamiento USB compatible con D2 Director. Debe borrar los archivos .UPG anteriores que existan en el dispositivo. Si hay presente más de un archivo de actualización, el programa actualizador utiliza la primera que encuentra.
3. Con el D2 apagado, conecte el dispositivo USB a cualquier puerto USB.
4. Remueva todos los demás dispositivos de almacenamiento conectados.
5. Con el jack de alimentación de CC conectado, pulse y mantenga pulsado el botón de encendido hasta que vea en la pantalla el mensaje "Waiting for Media" (Esperando el medio). Este paso demora alrededor de cuatro segundos, después de los cuales puede soltar el botón de encendido. Si no aparece este mensaje en la unidad, apague y pruebe otra vez, teniendo en cuenta de no soltar el botón de encendido demasiado pronto.
6. Después de algunos segundos, siempre que D2 Director pueda localizar el archivo .UPG conectado, aparece el mensaje "Any key updates to version ..." (Pulsando cualquier tecla se actualiza a la versión).
7. Se indica la versión de la actualización de firmware.
8. Pulse cualquier botón (¡excepto el de encendido!).
9. Se carga la actualización de firmware, proceso que puede demorar hasta alrededor de un minuto. Después de algunos segundos, aparece un indicador de progreso que le da una idea del trabajo remanente.
10. Después de que se ha completado el proceso de actualización, un mensaje confirma la carga exitosa. Seleccione OK (Aceptar) para que la unidad se apague.
11. De esta forma termina el proceso de actualización. Ahora, puede encender el D2 como lo haría normalmente. Asegúrese de leer las notas de edición en el sitio web de Numark, de modo de saber qué es lo nuevo.

Nota: Si D2 Director detecta que el archivo de actualización es idéntico al firmware ya cargado, no carga la actualización.

INFORMACIÓN IMPORTANTE ACERCA DE LA ACTUALIZACIÓN

El proceso de actualización de D2 Director se puede realizar sólo con un dispositivo USB con formato FAT.

Para verificar si su dispositivo USB está formateado con el sistema de archivos FAT:

- Bajo Windows, haga clic derecho en el dispositivo en su Explorador, seleccione **Properties** (Propiedades) y marque la categoría **File System** (Sistema de archivos). Asegúrese de que diga FAT, FAT16 o FAT32.
- Bajo MacOS, mantenga pulsado Apple, haga clic en el dispositivo y seleccione **Get Info** (Obtener información). Marque la categoría **Format** (Formato) y asegúrese de que diga "MS-DOS File System (FAT16)" o "MS-DOS File System (FAT32)".

Si su dispositivo no está formateado con el sistema de archivos FAT, es necesario que lo reformatee antes de usarlo para la actualización:

- Bajo Windows, haga clic derecho en el dispositivo en su Explorador y seleccione **Format**. Bajo la ficha **File system** seleccione FAT y haga clic en Start (Inicio) para formatear el dispositivo.
- Bajo MacOS(10.4), vaya a **Applications -> Utilities** (Aplicaciones -> Utilidades) y haga doble clic en **Disk Utility** (Utilidad de disco). Seleccione el dispositivo desde el navegador de la izquierda y luego seleccione la pestaña Erase (Borrar). Bajo **Volume Format** (Formato del volumen), seleccione "MS-DOS File System" (Sistema de archivos MS-DOS) y pulse luego el botón **Erase** (Borrar) de abajo para formatear el dispositivo.

PARA TENER EN CUENTA: Al formatearse un dispositivo, se borran todos los datos existentes en el mismo. Asegúrese de guardar primero en su disco duro todos los datos que desee conservar.

ACCESOS DIRECTOS DEL TECLADO

Si tiene un teclado conectado a su D2 Director, puede acceder a algunos cómodos accesos rápidos:

ENTRADA DE TEXTO

Usado en el 'artefacto' de entrada texto, durante la búsqueda y el cambio de nombre de listas de reproducción, etc.

(Cuando no se está editando)

- Retorno = inicia la edición

(Cuando se está editando)

- Cursor izq / der = mover el signo de intercalación
- Retorno / Enter = HECHO y mover el foco al campo siguiente
- Escape = HECHO pero dejar el foco en este "artefacto"
- Inicio / Fin = comienzo / final de la cadena
- Retroceso = Eliminar hacia atrás
- Delete (Supr) = Eliminar hacia adelante
- se cumplen el bloqueo de mayúsculas y números

LISTAS

Se usan cuando se examina la biblioteca

- Izquierda (o) Arriba = Lo mismo que girar la perilla PUSH SELECT en sentido antihorario
- Derecha (o) Abajo = Lo mismo que girar la perilla PUSH SELECT en sentido horario
- Retorno = Seleccionar (lo mismo que pulsar PUSH SELECT)
- RePág / AvPág = Retroceso / avance de página
- Ctrl-RePág / AvPág = Tope / pie de la lista
- Escape = volver al nivel superior

CURSOR

- Izquierda (o) Arriba = Mover el cursor a la izquierda
- Derecha (o) Abajo = Mover el cursor a la derecha
- Ctrl-izquierda / derecha / arriba / abajo = Mover al comienzo / fin del cursor

CAJA COMBINADA

- Izquierda / Arriba = Elemento anterior
- Derecha / Abajo = Elemento siguiente

GENERALES

- Tab = mover el foco al campo siguiente
- Mayús-tab = mover el foco al campo anterior

BOTONES DE MENÚ

- CTRL + 1,2,3,4 = Botones una a cuatro de los botones de función
- CTRL + Cursor izq / der = Páginas izquierda y derecha de páginas de menú disponibles.

ACCESOS DIRECTOS GENERALES

- Ctrl + F = Ir a buscar TODO en la biblioteca actual, similar a pulsar F1
- Ctrl + L = Ir a la ventana de biblioteca
- Ctrl + C = Ir a la ventana de caja de discos
- Ctrl + U = Ir a la ventana de la utilidad
- Ctrl + V = Ir a la ventana de vista
- Ctrl + E = Ir a la ventana de expulsión
- Escape – Cancelar ventanas emergentes
- F1 = Abrir navegador de búsqueda en la biblioteca actual, configurar como "Todo" y enfocar el teclado en el artefacto de entrada de texto
- F2 = comenzar una búsqueda por "Título"
- F3 = comenzar una búsqueda por "Álbum"
- F4 = comenzar una búsqueda por "Artista"
- F5 = Examinar por género
- F6 = Examinar por BPM (en pistas etiquetadas correctamente)
- F7 = Examinar por año
- F8 = Menú de listas de reproducción
- F9 = Archivos (Examinar por archivo el dispositivo directamente)
- F10 = Biblioteca (pulsar otra vez para cambiar a la biblioteca siguiente, si está disponible)

COMPATIBILIDAD DE DISPOSITIVOS USB

En esta sección se exploran los aspectos técnicos de la conexión de dispositivos USB a D2 Director. Para muchos usuarios, la mayor parte del detalle es irrelevante —el reproductor hace simplemente lo esperado. No obstante, es buena idea familiarizarse con esta información de modo de estar preparado para cualquier problema inesperado que pueda surgir durante el trabajo.

CONEXIÓN USB

D2 Director es un reproductor de medios USB. No tiene almacenamiento propio, sino que se conecta almacenamiento externo mediante tres puertos USB (uno en el panel frontal, dos en el trasero). Esto permite conectar tres dispositivos directamente a la unidad, lo que es ampliamente suficiente para la mayoría de las situaciones. No obstante, también se soportan hubs USB para extender las posibilidades hasta por lo menos doce dispositivos. Los hubs se deben conectar directamente al D2 Director, no se soporta la conexión de un hub a otro hub.

Las especificaciones USB limitan la magnitud de la alimentación que puede proporcionar un puerto USB. Algunos dispositivos, particularmente los motorizados como los discos duros, requieren más potencia que la que se puede tomar de un puerto y por lo tanto se usa un adaptador de CA o un segundo cable USB. Asegúrese de usar el adaptador o el cable para garantizar una operación confiable. Recomendamos que los hubs sean del tipo alimentado, para asegurar que se disponga de suficiente potencia para los dispositivos conectados a ellos, especialmente si algunos de ellos son motorizados.

Cuando conecte a los puertos USB, tenga cuidado de colocar el enchufe de la manera correcta. Si se fuerza un enchufe colocado de manera incorrecta, se pueden dañar los conectores de su dispositivo y D2 Directo. Para su conveniencia, puede elegir conectar cables de extensión USB a los puertos de D2 Director y sus dispositivo a los cables. Esto es correcto, pero sin embargo debe evitar el uso de extensiones excesivamente largas (de más de 1 metro / 40 pulgadas) puesto que éstas pueden causar un funcionamiento no confiable.

DISPOSITIVOS DE ALMACENAMIENTO SOPORTADOS

D2 Director es compatible con la mayoría de los dispositivos de almacenamiento USB que soportan la norma Mass Storage Class (Clase de almacenamiento masivo). Se incluyen los discos duros, llaves de memoria flash, adaptadores de tarjeta flash y reproductores de música personales USB. Los dispositivos que requieren la instalación de drivers en su PC o Mac pueden no ser compatibles. Los dispositivos deben cumplir las normas USB 1.0, 1.1 ó 2.0 incluida la especificación de alimentación por bus (ningún dispositivo puede absorber más de 500 mA del puerto).

Si bien D2 Director se probó con una amplia variedad de dispositivos, por supuesto es imposible probarlo con todas las miles de variantes existentes. Si descubre algún problema de compatibilidad, infórmenos, indicando el tipo, marca y modelo del dispositivo y dónde y cuándo lo compró. Es probable que los problemas se deban a la desviación del dispositivo con respecto a la norma USB; pero no obstante, a veces es posible adaptar incluso estos dispositivos en una actualización de firmware futura.

D2 Director soporta dispositivos con varias particiones. Cada partición que contiene un sistema de archivos soportado se muestra como una biblioteca por separado. Al realizar la expulsión, asegúrese de expulsar todas las particiones antes de remover el dispositivo en cuestión.

Si su dispositivo tiene un interruptor de protección contra escritura, le recomendamos ponerlo en Off (Desactivado). D2 Director puede funcionar con dispositivos protegidos contra escritura, pero se pierden algunas funcionalidades, tales como la creación de listas de reproducción y el archivo de la caja de discos. El dispositivo debe estar habilitado para escritura para crear una biblioteca, pero no obstante, se puede cargar en una biblioteca existente en un dispositivo protegido contra escritura.

CÓMO IDENTIFICAR LAS BIBLIOTECAS

Cada biblioteca en uso tiene un nombre exclusivo que indica cómo está conectada, tal como éste:

➤	USB 1	Puerto USB frontal
➤	USB 2, USB 3	Puertos USB traseros 2/3
➤	USB 1-1	Puerto 1 de un hub conectado al puerto USB frontal
➤	USB 1-4	Puerto 4 de un hub conectado al puerto USB frontal
➤	USB 1b	Segunda partición en el puerto USB frontal
➤	USB 1-2c	Tercera partición en el puerto 2 de un hub conectado al puerto USB frontal

En la mayoría de los casos, los dispositivos sencillos conectados directamente a la unidad, usted verá simplemente USB 1, USB 2 o USB 3.

Cada biblioteca tiene también un nombre de dispositivo que aparece dentro de la interfaz de usuario. Este nombre se toma del dispositivo de almacenamiento propiamente dicho y varía según el dispositivo y el fabricante. Entre los ejemplos se incluyen:

- USB DISK (Disco USB)
- Hard Disk Drive (Disco duro)
- iPod

Algunos dispositivos descarrados, a menudo llaves de memoria flash, aparecen con frecuencia con títulos indescifrables. Para su conveniencia, puede configurar su propio título creando un archivo denominado volumen_nombre.txt en el directorio de nivel superior. El archivo debe contener su título deseado en texto simple de hasta 20 caracteres

SISTEMAS DE ARCHIVOS SOPORTADOS

Los sistemas de archivos soportados son FAT16, FAT32, HFS+ y NTFS (este último para sólo lectura). Los sistema FAT16 y FAT32 los usan habitualmente los dispositivos de medios preformateados y son compatibles con la amplia mayoría de los sistemas de computadoras. NTFS lo usan habitualmente las computadoras de Windows, especialmente para las unidades grandes. HFS+ es el formato por defecto para la computadora Apple Macintosh y también el sistema de archivos predeterminado para el reproductor de música personal iPod de Apple.

En general, recomendamos formatear los dispositivos con FAT32 toda vez que sea posible, puesto que éste es el formato soportado más ampliamente. Windows XP no soporta el formateo de discos duros de más de 32 GB con FAT32. No obstante, hay programas gratuitos disponibles que lo soportan

Nota for NTFS:

El sistema de archivos NTFS se soporta en D2 Director sólo para lectura. Esto limita levemente la funcionalidad y requiere que usted use la herramienta Librarian para construir una biblioteca (vea más abajo). Cuando sea posible, recomendamos formatear con FAT32 en cambio.

Si nada de esto significa mucho para usted, ¡no entre en pánico! La mayoría de los dispositivos de almacenamiento USB ya vienen formateados en un formato que probablemente sea compatible con D2 Director.

CÓMO EVITAR Y REPARAR ERRORES

El consejo más importante para recordar es **EXPULSAR SIEMPRE LA BIBLIOTECA** antes de removerla o apagar el equipo (consulte los detalles en la sección "Cómo expulsar una biblioteca"). El incumplimiento de este paso puede causar (y seguramente causará) la corrupción del sistema de archivos, lo que puede ser extremadamente inconveniente durante el trabajo. Este consejo se aplica igualmente a la desconexión de medios de su PC —tanto Windows como MacOS proporcionan métodos para remover dispositivos con seguridad.

Esto es particularmente importante para los medios HFS+, que se deben conectar a una computadora Macintosh después de una remoción no segura, para que se puedan usar nuevamente con D2 Director.

Si piensa que sus medios se corrompieron, debe conectarlos a su computadora PC o Macintosh para mantenimiento. Bajo Windows, abra las propiedades del dispositivo y seleccione "Check Now" (Comprobar ahora) en la ficha Tools (Herramientas). Bajo MacOS, ejecute la aplicación Disk Utility (Utilidad de disco).

DESRAGMENTACIÓN

Durante el uso normal, un dispositivo de almacenamiento puede fragmentarse. La fragmentación es una condición en la que los archivos se dividen en muchas partes. Esto es invisible para el usuario pero degrada el rendimiento, porque potencialmente enlentecen el acceso a la biblioteca y causan interrupciones durante la reproducción. Periódicamente, debe desfragmentar sus medios para asegurar un funcionamiento confiable. Bajo Windows, ejecute el programa Disk Defragmenter (Desfragmentador de discos). MacOS no incluye un programa de desfragmentación, puesto que HFS+ no sufre este problema. No obstante, hay disponibles programas comerciales y gratuitos para realizar esta tarea en los medios que no son HFS+.

CÓMO MANTENER SEGUROS SUS DATOS

Tal como es importante tener una copia de seguridad del disco duro de su PC, es igualmente esencial hacer siempre copias de seguridad de sus datos correspondientes a D2 Director. Ningún medio es infalible —todas las llaves flash, discos duros o tarjetas flash tienen una vida útil finita y es su responsabilidad asegurar que sus datos estén protegidos y seguros. Nunca vaya a una sesión con una sola copia de su contenido, trabaje siempre con una copia de seguridad y preferentemente lleve otra en caso de que falle (o pierda o le roben) un dispositivo mientras trabaja.

Mientras se toma el tiempo de hacer sus copias de seguridad, considere qué afortunado es de poder llevar dos copias completas de todas sus pistas en su bolsillo o un pequeño bolso. ¡Tome estas sencillas precauciones y abrace la era digital!

EXPLICACIÓN DEL AUDIO DIGITAL

En esta sección se explican unos cuantos detalles técnicos de la tecnología del audio digital. Pensamos que para un DJ es importante comprender cómo se puede aplicar esta tecnología, particularmente si la va a usar profesionalmente. Con los conocimientos correctos, puede tomar decisiones informadas y asegurarse de que sus sesiones sean de máxima calidad.

COMPRESIÓN

Los archivos de audio de alta calidad ocupan un montón de espacio, limitando la cantidad de música que se puede almacenar en medios tales como una unidad flash USB. Para hacer caber más música, se deben comprimir los archivos, pero las técnicas tradicionales no funcionan bien con el audio y prácticamente no permiten ahorrar ningún espacio. Para resolver este problema, ha emergido una nueva generación de tecnología, que tomó la industria de la música por asalto.

Los formatos de audio comprimidos modernos, como MP3 y AAC, usan una técnica conocida como compresión psicoacústica para reducir el tamaño de los archivos de audio. No todos los datos que contiene una pista de audio son significativos para el oído humano, de modo que es posible descartar ciertas partes de la onda o combinar otras sin cambiar significativamente su percepción del sonido. Además, algunas partes de la onda enmascaran a otras, de modo que esas también se pueden descartar. Lo que queda se puede representar entonces en un formato muy eficiente, resultando un archivo muchas veces menor que el original, alterando muy poco nuestra percepción del audio. Puesto que algo de la información original se ha perdido, estos formatos se denominan a veces "con pérdidas". Al elegir la agresividad con que se aplica la compresión, podemos hacer un compromiso entre el tamaño del archivo y la calidad del audio.

ETIQUETADO

Aparte de los datos de audio, la mayoría de los formatos contienen también información acerca de la pista, conocida como "etiquetas". Se incluyen con frecuencia etiquetas tales como título de la pista, nombre del artista, título del álbum, BPM (beats por minuto) y género. Las mejores aplicaciones de audio ofrecen una característica para llenar automáticamente estas etiquetas cuando se convierten CD, y algunas pueden identificar incluso las pistas que se grabaron desde vinilos u otras fuentes. De lo contrario, puede escribir y editar manualmente las etiquetas.

Recomendamos especialmente que se tome tiempo para asegurar que su colección musical esté bien etiquetada. Si bien esto podría involucrar un esfuerzo significativo en el caso de una colección etiquetada deficientemente, brindará un rédito significativo durante sus sesiones. D2 Director hace uso intensivo de las etiquetas para organizar su colección musical y brinda métodos poderosos para encontrar las pistas rápida y eficazmente.

FORMATOS

D2 Director soporta tres de los formatos de audio más populares —dos comprimidos (con pérdidas) y no sin comprimir (sin pérdidas).

■ MP3

Es el formato que inició la revolución. Inventado a principios de los 90 para la industria de la difusión, se extendió explosivamente a la industria de la música algunos años después, con la invención del reproductor MP3 portátil. Se ha convertido ahora en un término casi genérico para la música digital, aunque MP3 es sólo uno de los muchos formatos de música comprimidos en uso actualmente.

MP3 en particular puede sufrir críticas acerca de la calidad del sonido. En sus primeros años, el almacenamiento era caro, de modo que las pistas con frecuencia se comprimían fuertemente, degradando la calidad del sonido. Ahora, con las llaves de memoria flash y los discos duros de gran capacidad de costo más accesible que nunca, no hay ninguna razón para sobrecomprimir, especialmente para uso profesional. Se ha demostrado que con una velocidad en bits de 256K bits por segundo (bps) la amplia mayoría de los escuchas no pueden distinguir con respecto a un original sin compresión. Esto proporciona un tamaño de archivo de aproximadamente el 20% de una grabación sin comprimir.

Una opción popular ofrecida por muchos codificadores es la velocidad en bits variable (VBR). La velocidad en bits varía a lo largo de la pista, de modo que las partes sencillas ocupan menos espacio, mientras que las más complejas ocupan más para asegurar una alta calidad. La mayoría de los programas de codificación le permiten seleccionar una "velocidad en bits promedio" para VBR —elegir 192K, por ejemplo, lleva a un archivo de aproximadamente el mismo tamaño que un archivo de velocidad en bits constante (CBR) de 192K, pero la calidad la calidad general es mejor.

Algunos codificadores ofrecen una selección de frecuencias de muestro de 8 a 48 kHz, pero sin embargo D2 Director siempre muestrea a 44.1 kHz, de modo que no hay nada que ganar codificando a una velocidad superior a ésta.

D2 Director puede extraer etiquetas de archivos MP3 usando el popular formato ID3. Recomendamos usar ID3v2, porque ofrece mayor flexibilidad en la longitud de las etiquetas y los tipos de información que se pueden almacenar (BPM por ejemplo).

Muchos paquetes soportan la codificación a MP3, algunos son comerciales y otros gratuitos. Algunos proveedores cobran un derecho adicional por la codificación MP3 superior a 64 kbps (que es una velocidad en bits demasiado baja para uso profesional).

■ AAC

Este formato, inventado a fines de los 90, se inició también en la industria de la difusión. Su irrupción en la industria de la música se produjo con su adopción como formato por defecto para iTunes y el reproductor portátil de música iPod de Apple. A veces, este formato se conoce como MP4 o MPEG-4 si bien más correctamente es la Parte 3 de la norma MPEG-4. La extensión de archivos más común es .M4A.

AAC mejoró el rendimiento con respecto al antiguo formato MP3 al producir una reproducción superior del sonido para el tamaño del archivo. La mejora más grande es con archivos de baja velocidad en bits, pero esto es menos relevante para el usuario profesional y, a velocidades en bits más altas, los formatos se consideran aproximadamente iguales en calidad sonora.

D2 Director puede extraer etiquetas de archivos AAC usando el formato M4A, soportado por muchas aplicaciones de audio populares.

Si usa iTunes para codificar su colección musical, hay probabilidades de que sea en formato AAC (usando la extensión de archivo M4A). En cambio si compró música en la tienda en línea iTunes Music Store, debe tener en cuenta que ni D2 Director ni ningún otro reproductor de música digital que no sea iPod de Apple pueden reproducir actualmente este contenido protegido. Apple es quien impone esta limitación.

■ WAV

El formato WAV (o Wave) ha estado en uso durante muchos años y es un formato de audio sencillo (normalmente sin comprimir). Si bien la extensión de los archivos es la misma, los archivos WAV pueden contener diversos formatos de audio digital —D2 Director puede reproducir el popular formato PCM de 16 bits. A una frecuencia de muestreo de 44.1 kHz, ésta es una fiel reproducción del audio de CD. Este formato es útil si desea asegurar la mejor calidad de sonido posible, pero como resultado los archivos son grandes (típicamente cinco a diez veces mayores que un archivo MP3).

No hay ninguna norma para etiquetar dentro de los archivos WAV y en este momento D2 Director usa sólo el nombre de archivo para identificar una pista (esto se representa como título de la pista).

ESPECIFICACIONES TÉCNICAS

Nivel de salida	1.1 V efec 0 dBFS
Relación S/R	96 dB con ponderación A
THD+N (Distorsión armónica total + ruido)	0.003% 0 dBFS 1 kHz
Respuesta en frecuencia	20 Hz – 20 kHz +/- 0.1 dB
Trayecto de audio	24 bits 44.1 kHz
Rangos de pitch	+/- 6%, +/- 12%, +25%, +25%/-100%
Peso	2.268kg
Dimensiones	480mm (W) x 133mm (H) x 102mm (D)

INFORMACIÓN SOBRE LICENCIAS

Firmware de D2 Director © Numark Industries, Inc. 2007. Todos los derechos reservados.

D2 Director está construido sobre una plataforma Linux para asegurar alta confiabilidad y rendimiento. Linux y las partes relacionadas de este software se proveen bajo la Licencia Pública (GPL) y la Licencia Pública Menor (LGPL) de GNU. Numark ha puesto a disposición para descarga el código fuente de estas partes del software en:

<http://www.numark.com/d2/>

RECONOCIMIENTOS

El siguiente software se incluye sujeto a la Licencia Pública de GNU (GPL):

Linux	© Linus Torvalds
Busy Box	© Erik Andersen
Red Boot	© Red Hat
CDfs	© Michiel Ronsse

El siguiente software se incluye sujeto a la Licencia Pública Menor de GNU (LGPL):

GNU C Library	© Free Software Foundation
id3lib	© Scott Thomas Haug

El siguiente software se incluye sujeto a la Licencia Pública de Mozilla (MPL):

mp4v2	© MP4IP Project
-------	-----------------

Cierto software se incluye sujeto a la Licencia de Fuente Comunitaria de RealNetworks (RCSL):

SE incluye tecnología Helix DNA Client.
© RealNetworks, Inc., 1995-2007.
Todos los derechos reservados.

TABLE DES MATIÈRES

INTRODUCTION.....	68
CHARACTÉRISTIQUES.....	68
RENSEIGNEMENTS IMPORTANTS.....	68
SCHÉMA DE CONNEXION.....	69
APERÇU DU PANNEAU ARRIÈRE.....	70
APERÇU DU PANNEAU AVANT.....	70
UTILISATION DU D2 DIRECTOR.....	71
L'INTERFACE GRAPHIQUE.....	73
MISE EN MARCHÉ ET ARRÊT.....	73
L'ÉCRAN.....	73
ÉCRANS DU MODULE.....	74
BARRE DU MENU.....	74
ESPACE DE TRAVAIL.....	74
BARRE DE PROGRESSION.....	75
UTILISATION DES LISTES.....	75
UTILISATION DES DIALOGUES.....	75
RÉPONDRE AUX QUESTIONS.....	76
MODIFICATION DES PARAMÈTRES.....	76
L'ENTRÉE DE TEXTE.....	76
LA BIBLIOTHÈQUE.....	77
PRÉPARATION DE VOTRE MÉMOIRE.....	77
CRÉATION D'UNE BIBLIOTHÈQUE.....	77
Création avec Librarian.....	77
Création avec le D2 Director.....	78
CHARGEMENT D'UNE BIBLIOTHÈQUE.....	79
UTILISATION D'UNE BIBLIOTHÈQUE.....	79
Searching (Recherche).....	80
Browsing (Survol).....	81
File View (Affichage fichier).....	83
Utilisation des listes d'écoute.....	83
ÉJECTER UNE BIBLIOTHÈQUE.....	85
LE CRATE.....	86
UTILISATION DU CRATE.....	87
CHARGEMENT ET SAUVEGARDE DU CRATE.....	88
COMMANDES GÉNÉRALES.....	89
COMMANDES DES MODULES (A ET B).....	90
PARAMÈTRES DES MODES DES MODULES (A ET B).....	94
CHARGEMENT DE PISTE.....	94
AFFICHAGE DU TEMPS.....	94
FADER START.....	95
AFFICHAGES.....	95
AFFICHAGE DE PISTE.....	95
AFFICHAGE DU PROFIL.....	96
Création de profils de piste.....	96
Utilisation des profils de piste.....	96
UTILITAIRE.....	97
DISPLAY (ÉCRAN).....	97
RESTORE (RESTAURER).....	97
CALIBRATE (CALIBRATION).....	98
UPDATES (MISES À JOUR).....	98
MISES À JOUR DU LOGICIEL D2.....	99
PROCÉDURE DE MISE À JOUR.....	99
RACCOURCIS DU CLAVIER.....	100
COMPATIBILITÉ DE MÉMOIRE USB.....	101
BRANCHEMENT USB.....	101
MÉMOIRES SUPPORTÉES.....	101
IDENTIFICATION DES BIBLIOTHÈQUES.....	102
SYSTÈMES DE FICHIER SUPPORTÉS.....	102
ÉVITER ET RÉPARER LES ERREURS.....	103
DÉFRAGMENTATION.....	103
GARDER VOS DONNÉES EN SÉCURITÉ.....	103
EXPLICATION DE L'AUDIO NUMÉRIQUE.....	104
COMPRESSION.....	104
TAGGAGE.....	104
FORMATS.....	105
CARACTÉRISTIQUES TECHNIQUES.....	107
INFORMATIONS DE LICENCE.....	107
REMERCIEMENTS.....	107

INTRODUCTION

Le D2 Director est une console à module double montable sur bâti 3 unités conçue pour les besoins du DJ moderne. Avec une interface d'utilisateur révolutionnaire et facilement accessible, le modèle prêt à utiliser permet au DJ de trouver, organiser et jouer des pistes rapidement depuis des mémoires USB branchées. Les chansons peuvent être dirigées manuellement aux modules ou jouées automatiquement, en style jukebox.

Des outils supérieurs tels que le Crate et le Profile View offrent un point de vue numérique sur les méthodes traditionnelles des DJ. Le Crate peut être utilisé pour préparer et organiser votre série à l'avance, pendant votre prestation ou une combinaison des deux. Le Profile View offre une aide visuelle de repérage rapide, un peu comme regarder les rainures d'un disque, mais en bien mieux!

Le D2 Director possède trois connexions USB pour une grande gamme d'options de stockage. Parmi celles-ci on retrouve le iPod® de Apple, les clés USB et les disques durs externes. La recherche d'artistes, d'albums ou de pistes est extra rapide grâce au clavier USB inclus.

Le D2 Director peut jouer les formats de fichier MP3, WAV et AAC* stockés sur des systèmes de fichiers FAT16, FAT32, NTFS et HFS+.

CHARACTÉRISTIQUES

- Support pour les iPod, les clés USB à mémoire flash, les clés USB et les disques durs USB externes.
- Le clavier d'ordinateur USB supporte la recherche de chansons, d'artistes et plus - sur les clés USB ou les iPods.
- Console montable sur bâti 3 unités
- Scratching et modulation de hauteur
- Bouclage parfait, bégaiement
- Réglage de vitesse
- Grand écran avec interface conviviale révolutionnaire et rétro-éclairage
- Recherche rapide parmi les chansons
- Visualisations des profils des pistes
- Trois ports USB pour brancher les iPods, les clés USB, les disques durs et un clavier
- Formats supportés : MP3, WAV et AAC*
- Technologie Beatkeeper avec fonction TAP
- Fonction de commande à distance (Fader Start)
- Soutien informatique de liste d'écoute incluant plusieurs formats populaires
- Mises à jour de logiciel sécuritaires pour des améliorations futures. Visitez le www.numark.com pour du soutien.

RENSEIGNEMENTS IMPORTANTS

Le D2 Director fonctionne mieux si la dernière version du logiciel est installée. Nous recommandons fortement de vérifier que vous possédez les dernières mises à jour du logiciel, et de continuer à vérifier régulièrement afin de ne pas laisser passer quoi que ce soit! Consultez la section « Mises à jour du logiciel D2 » pour de plus amples détails.



Ne forcez pas

Les dispositifs USB se logent dans les ports USB d'une seule façon. Si le dispositif ne s'enfonce pas facilement, ne le forcez pas - vérifiez que vous l'entrez du bon côté!



Éjectez avant de tirer

Lorsque vous avez terminé avec une mémoire, éjectez-la toujours de façon appropriée avant de la débrancher, tout comme vous le faites pour votre ordinateur à la maison. Débrancher sans avoir au préalable éjecté peut endommager vos données. Consultez la section « Éjecter une bibliothèque » pour de plus amples détails.



Concentrateurs USB

Vous pouvez brancher un concentrateur dans chacun des ports USB de votre D2 Director, mais ne branchez pas un concentrateur dans un concentrateur! Nous recommandons d'utiliser uniquement les concentrateurs alimentés pour un maximum de fiabilité.



Gadgets USB

Les souris, les pavés tactiles et les autres unités d'entrées ne seront d'aucune utilité pour votre D2 Director. La plupart des claviers USB sont supportés, mais nous recommandons d'utiliser le super clavier Numark inclus.

SCHÉMA DE CONNEXION

CONNEXIONS DU PANNEAU ARRIÈRE

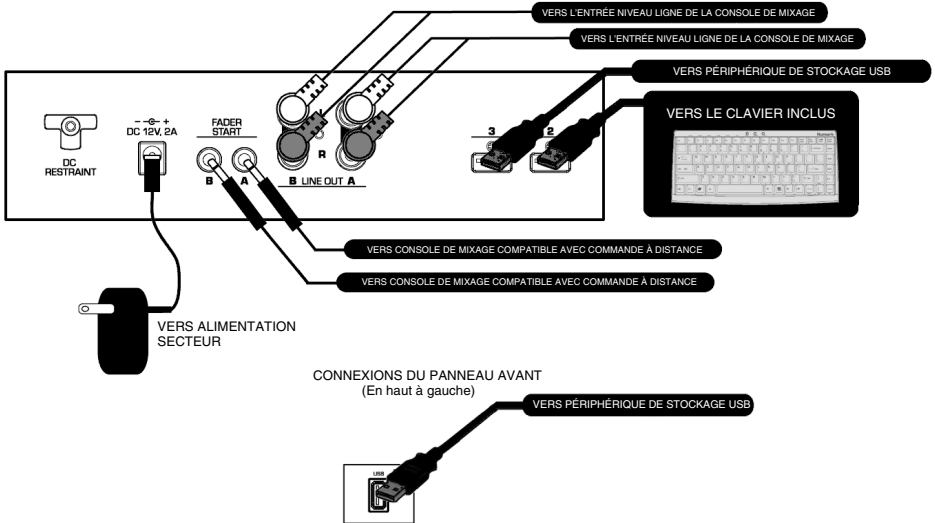

- Assurez-vous que les éléments suivants sont dans la boîte :
 - D2 Director
 - Adaptateur d'alimentation
 - Clé USB
 - Clavier USB
 - 2 câbles stéréo RCA
 - Guide d'utilisation simplifié
 - Consignes de sécurité
- VEUILLEZ LIRE LES CONSIGNES DE SÉCURITÉ AVANT D'UTILISER LE PRODUIT.**
- Examinez bien le schéma de connexion ci-dessous.
- Placez le D2 Director dans la bonne position d'utilisation. Vous pouvez :
 - Placer le D2 Director sur une surface plate.
 - Monter le D2 Director dans un support de 19 po à 3 unités standard à l'aide de quatre vis à support.
- Assurez-vous que tous les appareils sont éteints et que tous les gradateurs et les boutons de gain sont réglés au plus bas niveau.
- Branchez les sorties stéréo vers les appareils de mixage et/ou les autres appareils audio.
- Branchez tous les appareils dans l'alimentation en c.a.
- Allumez chaque élément dans l'ordre suivant :
 - D2 Director
 - table de mixage
 - amplificateurs ou appareils de sortie
- N'oubliez pas de renverser cette opération en éteignant tous les appareils dans l'ordre suivant :
 - amplificateurs ou appareils de sortie
 - table de mixage
 - D2 Director

Pour de plus amples informations sur ce produit, visitez le <http://www.numark.com/d2>

APERÇU DU PANNEAU ARRIÈRE

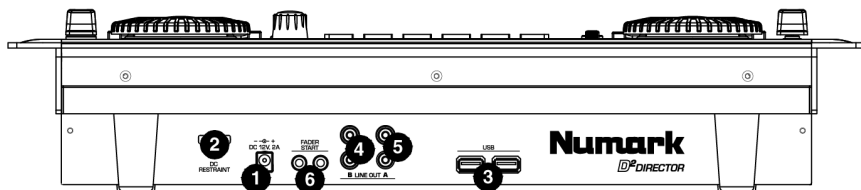

- Power** - Veuillez brancher l'adaptateur d'alimentation inclus (C.C. 12V 2A). Utilisez seulement l'adaptateur d'alimentation inclus - l'utilisation d'un autre adaptateur d'alimentation pourrait endommager le D2 Director.
- DC Restraint** - Vous pouvez utiliser cette sangle pour fixer le cordon de l'adaptateur d'alimentation à l'unité. Ceci empêchera le cordon d'être débranché accidentellement.
- USB Inputs** - Attachez le périphérique de stockage USB vers un des deux ports USB* libres - un concentrateur peut être utilisé pour augmenter le nombre d'entrées USB. Toutefois, vous ne devez jamais brancher un concentrateur dans un concentrateur. Nous recommandons d'utiliser uniquement les concentrateurs alimentés pour un maximum de fiabilité. Vous pouvez également brancher le clavier USB inclus à l'un de ces ports pour une navigation et une recherche rapide.

Remarque : Le D2 Director peut jouer les formats de fichier MP3, WAV et AAC stockés sur des systèmes de fichiers FAT16, FAT32, NTFS (lecture seulement) et HFS+.

- Line Out (B)** - Cette connexion RCA achemine le signal audio depuis le module B sur le D2. Veuillez utiliser le câble stéréo RCA fourni pour brancher à une entrée de niveau de ligne de votre table de mixage DJ.
- Line Out (A)** - Cette connexion RCA achemine le signal audio depuis le module A sur le D2. Veuillez utiliser le câble stéréo RCA fourni pour brancher à une entrée de niveau de ligne de votre table de mixage DJ.
- Fader-Start Connectors** - Utilisez ces connecteurs pour brancher dans la table de mixage compatible au fader start. Le Fader Start vous permet de démarrer à distance la lecture sur l'un ou l'autre des modules depuis une table de mixage compatible au fader start. Grâce à cette fonction, chaque fois que vous déplacez le crossfader (fondu enchaîné) sur votre table de mixage, sur l'un des côtés, la piste chargée sur ce module commencera à jouer. Pour utiliser le D2 avec une table de mixage compatible au fader-start, branchez les câbles fader-start inclus depuis les deux connecteurs sur le D2 aux connecteurs fader-start sur votre table de mixage.

APERÇU DU PANNEAU AVANT

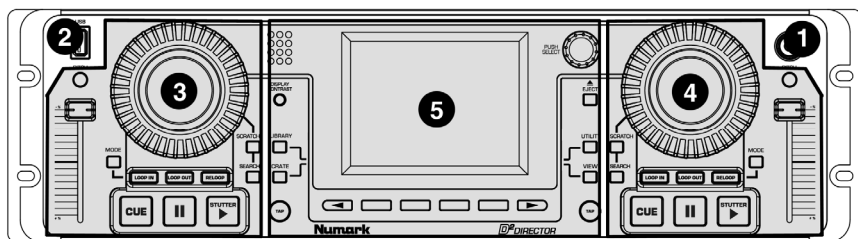

- Power Button** - Ce bouton est utilisé pour mettre en marche ou arrêter le D2. Veuillez toujours utiliser ce bouton pour éteindre l'appareil. Débrancher l'adaptateur ou éteindre l'alimentation depuis une source externe, telle une bande d'alimentation, pourrait endommager l'appareil ou le support d'information amovible. Pour mettre l'appareil hors tension, veuillez maintenir le bouton POWER jusqu'à ce que le processus de mise hors tension soit complété.
- Port USB** - Veuillez attacher votre support d'information amovible à ce port USB*.
- Deck Section A** - Commandes du module A. Veuillez consulter la section « Commandes des modules (A et B) » de ce présent guide pour la description des commandes du module.
- Deck Section B** - Commandes du module B. Veuillez consulter la section « Commandes des modules (A et B) » de ce présent guide pour la description des commandes du module.
- Section des commandes générales** - Écran ACL et commandes générales du D2. Veuillez consulter « Commandes globales » pour une description des commandes.

***SOUVENEZ-VOUS DE TOUJOURS ÉJECTER VOTRE MÉDIA USB AVANT DE LE RETIRER, SINON LES DONNÉES POURRAIENT ÊTRE ENDOMMAGÉES ET INUTILISABLES.**

UTILISATION DU D2 DIRECTOR

D2 Director introduit quelques concepts révolutionnaires pour le DJ numérique, apprendre à l'utiliser est tout de même rapide et facile. Plusieurs des fonctions numériques reflètent les techniques DJ traditionnelles avec lesquelles vous êtes familiers. En fait, il n'y a pas qu'une seule façon d'utiliser le D2 Director comme vous le découvrirez sans doute avec le temps, mais voici quelques lignes essentielles...

➤ Devenez numérique!

Avant de pouvoir commencer à profiter de votre D2 Director, vous aurez besoin de transformer votre contenu en l'une des formes numériques supportées. La section « Compatibilité USB de l'appareil » de ce présent guide voit ce processus en détail. En bref, vous devriez utiliser votre PC ou votre Mac pour convertir vos CD, vos albums et vos bandes en format WAV, MP3 ou AAC. Si vous utilisez déjà des produits numériques tels que des lecteurs MP3 personnels ou des progiciels DJ pour PC, alors vous possédez déjà vos pistes en format convenable. Il est bon à cette étape de vous assurer que votre contenu converti est de haute qualité. Il y a des produits utiles, tels que la table tournante TTUSB de Numark jumelé à l'ordinateur, pour convertir votre média traditionnel.



➤ Soyez prêt!

Avant une prestation, vous devriez vérifier que votre ou vos appareils portables sont chargés avec le contenu nécessaire. Pour sauver du temps, vous pouvez utiliser l'outil Librarian dans votre PC pour préparer la bibliothèque pour chacun des appareils (consultez la section « Créer une bibliothèque »). Il est toujours bon d'apporter une copie de sauvegarde de votre contenu, une précaution extrêmement simple dans le monde numérique.



BIBLIOTHÈQUE MAÎTRE



BIBLIOTHÈQUE DE TRAVAIL



BIBLIOTHÈQUE DE SAUVEGARDE

➤ Prestation!

Vous avez préparé votre contenu, maintenant il est temps de vous brancher et de jouer!

1. Préparez votre Crate
Le D2 Director contient votre album virtuel Crate. Envoyez des pistes depuis la Bibliothèque au Crate pour commencer à monter votre série, tout comme sortir et basculer les albums. Consultez la section « Utilisation de la bibliothèque » de ce présent guide pour de plus amples détails. Vous pouvez compléter ceci (de même que la prochaine étape) en avance si vous désirez et en autant que votre média ne soit pas protégé en écriture, votre Crate sera sauvegardé automatiquement.
2. Commandez-le comme vous le voulez
Raffinez votre série en commandant des pistes dans le Crate - ou si vous préférez choisir la prochaine piste à la volée, alors vous le pouvez. Utilisez le Crate de la manière qui vous va le mieux.
3. Appelez les pistes du Crate
Envoyez les pistes depuis le Crate aux modules si nécessaire. Si votre Crate est soigneusement organisé alors le D2 Director peut automatiquement appeler la prochaine piste lorsque le module n'en possède plus. Si vous désirez laisser votre série sans supervision vous pouvez utiliser un mode continu pour jouer automatiquement les pistes à tour. Consultez la section « Chargement des pistes » pour plus d'informations sur le chargement de piste automatique et la lecture.
4. Changez la série en tout temps si nécessaire
Le Crate est dynamique - vous pouvez changer d'idée à tous moments, insérez les pistes demandées, recommandez votre série - utilisez le Crate comme outil pour organiser votre performance.
5. Contournez le Crate pour les demandes uniques et les demandes de dernière minute
Vous pouvez envoyer des pistes depuis la Bibliothèque directement à un module si vous voulez. Ceci n'affecte en rien ce qui se trouve dans le Crate, vous pouvez donc combiner vos méthodes de travail de la façon désirée.
6. Travailler comme vous l'avez toujours fait
Une fois qu'une piste est sur un module, vous pouvez marquer, effectuer un calage tempo (beatmatching), faire une lecture de recherche inversée (scratching) et un bouclage (looping) en utilisant les commandes de module Numark qui vous sont familières. Le D2 Director est complètement multitâche, vous pouvez donc travailler sur votre série en utilisant la bibliothèque et le Crate en même temps, même pendant le mixage sur les deux modules.

Continuez à lire pour apprendre comment profiter au maximum de votre D2 Director.

L'INTERFACE GRAPHIQUE

Le D2 Director propose une interface graphique innovatrice, conçue pour révolutionner votre expérience de DJ. L'interface procure un accès rapide et simple aux fonctions avancées du produit et est conçue pour s'ajuster à votre méthode de travail. Pour rendre cela possible, le D2 Director est complètement multitâche - vous pouvez instantanément passer entre les fonctions et si l'une d'elles est occupée pendant un certain temps (comme le montage d'une nouvelle bibliothèque) toutes les autres demeurent accessibles.

Dans cette section, nous explorerons l'interface graphique, laquelle ne prend que quelques minutes à maîtriser, puis dans les sections suivantes, nous pourrions nous concentrer sur les fonctions DJ du D2 Director.

■ Mise en marche et arrêt

Utilisez le bouton Power dans le coin supérieur droit du D2 Director pour mettre en marche ou arrêter.

Pour mettre en marche, appuyez et relâchez le bouton Power. Le bouton passe au rouge et le D2 Director démarre. Prenez soin de ne pas maintenir le bouton Power à la mise en marche, puisque cela appelle le mode Upgrader (Mise à jour) consultez la section « D2 Mises à jour des logiciels »).



Pour arrêter, appuyez et maintenez le bouton Power. Une barre chronomètre s'affiche à l'écran, se remplissant de gauche à droite tant que le bouton Power est enfoncé. Le D2 Director s'éteint lorsque la barre atteint le côté droit, ce qui prend environ trois secondes. Cela permet d'éviter les mises hors tension accidentelles pendant une performance.

■ L'écran

Au centre du D2 Director, on retrouve le grand écran graphique. Quelques parties sont réservées à certaines fonctions, alors que d'autres changent selon ce que vous faites.

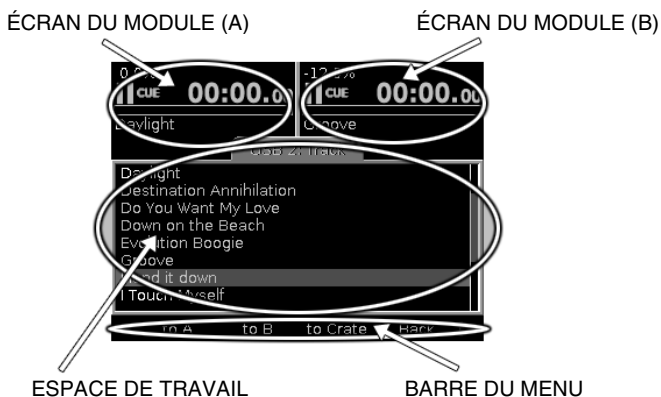

■ Écrans du module

L'information de lecture pour chaque module est toujours visible, peu importe ce que vous faites. Ici vous pouvez vérifier quelles pistes sont marquées, les durées, le réglage de tonie et d'autres données importantes. Consultez la section « Affichages » pour de plus amples détails.



WAIT - ce symbole signifie que le module est actuellement occupé.



PAUSE - ce symbole signifie que le module est actuellement en arrêt.



CUE - ce symbole signifie que le module est actuellement en arrêt au point marqué.



PLAY - ce symbole signifie que le module lit actuellement.

■ Barre du menu

La barre du menu, dans le bas, affiche toutes les options du menu qui sont disponibles. Chaque option du menu est affichée au-dessus de son bouton de menu physique - enfoncez simplement le bouton pour activer cette option. L'option sera brièvement soulignée pour confirmer la sélection.

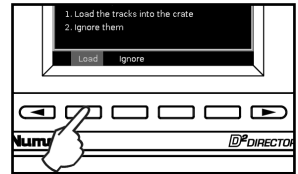

Quatre boutons physiques du menu sont visibles, mais un menu n'est pas restreint à quatre options. Quand des options supplémentaires sont disponibles, une flèche s'affiche indiquant que le prochain (à droite) ou le précédent (à gauche) boutons du menu peuvent être enfoncés pour passer à une page d'options différente.

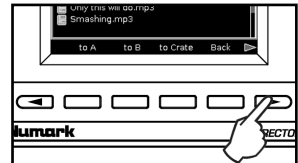

■ Espace de travail

La plus grande partie de l'écran est réservée à la fonction que vous êtes en train d'accomplir. Les quatre fonctions principales - Library (Bibliothèque), Crate, View (Affichage) et Utility (Utilitaire) - possèdent chacune leur propre bouton de sélection. Les boutons s'allument une fois leur fonction sélectionnée.

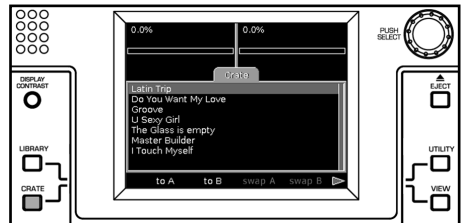

Vous pouvez toujours identifier ce que vous voyez dans l'espace de travail grâce à la barre titre.

■ Barre de progression

Quand une grande bibliothèque est créée ou mise à jour (consultez la section « La bibliothèque »), une barre de progression s'affiche juste au-dessus de la barre du menu. L'indicateur passe de la gauche à la droite pour indiquer le travail restant.

La plupart des fonctions de votre D2 Director sont instantanées, mais quelques actions intensives telles que l'envoi d'une grande liste de pistes au Crate peut prendre quelques secondes. Si une fonction prévoit prendre plus que quelques secondes, un indicateur tournant s'affiche afin que vous sachiez que le travail est en cours.

■ Utilisation des listes

Le D2 Director utilise beaucoup les listes pour vous donner un accès rapide aux pistes. Les listes sont affichées à l'intérieur de l'espace de travail et sont parcourues en utilisant le bouton tournant Push Select et la barre de menu.

Pour vous déplacer vers le haut ou vers le bas dans une liste, tournez simplement le bouton Push Select. Un élément en évidence à l'écran indique quel élément est actuellement sélectionné et si la liste est trop longue pour s'afficher à l'écran, elle défilera vers le haut ou le bas, lorsque vous tournez dans le haut ou le bas de l'espace de travail affiche ce que vous pouvez voir et où vous en êtes dans la liste.

Si l'élément en évidence est sélectionnable, poussez simplement le bouton Push Select. Les autres options apparentées à la liste ou à l'élément actuellement en évidence peuvent s'afficher dans la barre du menu.

La meilleure façon de vous familiariser avec les listes est d'en créer et d'expérimenter avec une Bibliothèque. Consultez la section « La Bibliothèque » pour de plus amples détails.

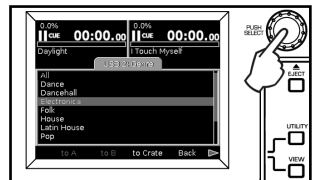
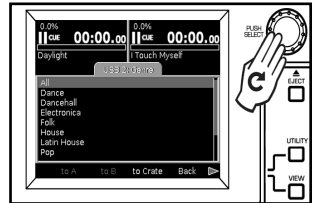

■ Utilisation des dialogues

Un dialogue peut apparaître dans une partie ou tout l'espace de travail et est utilisé pour vous transmettre des informations, recevoir une réponse, pour vous permettre d'entrer des informations ou pour modifier les paramètres. Le dialogue peut par moments avoir sa propre barre de menu. Un titre sera toujours visible afin que vous sachiez ce à quoi le dialogue se réfère.

■ Répondre aux questions

Lorsque le D2 Director a besoin de vous transmettre un message ou de vous poser une question, il le fera avec un dialogue. Si une réponse est nécessaire, les options s'afficheront dans la barre du menu. Sélectionnez l'option désirée pour répondre à la question et le dialogue se fermera, vous ramenant où vous étiez au préalable.

Dans cet exemple, le D2 Director répond aux demandes du DJ d'effacer toutes les pistes dans le Crate en vérifiant que le DJ est certain.



■ Modification des paramètres

Un dialogue peut être utilisé pour modifier les paramètres, dans ce cas, chaque paramètre est affiché avec le paramètre actif en évidence. Sa valeur peut être changée simplement en tournant le bouton Push Select — quelques paramètres ont une description textuelle pour chaque valeur, d'autres ont une barre glissante. Pour changer un paramètre, appuyez sur le bouton Push Select. Continuez à appuyer pour parcourir tous les paramètres. Les paramètres prennent habituellement effet immédiatement.

Dans cet exemple, le DJ change les paramètres mode pour le module A.

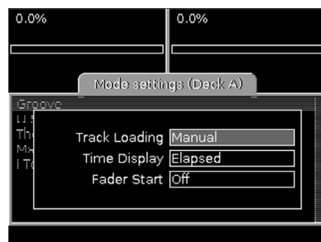

■ L'entrée de texte

Une boîte d'entrée de texte est utilisée quand vous devez entrer du texte à l'intérieur du D2 Director, par exemple pendant la recherche d'une piste ou la dénomination d'une liste d'écoute. À la différence des autres paramètres, la boîte d'entrée de texte possède son propre menu, lequel fonctionne avec le bouton Push Select pour faciliter l'entrée du texte avec ou sans clavier. Le champ texte surligné à droite indique le caractère qui sera entré et le menu peut être utilisé pour supprimer le caractère précédent (Delete), insérer un espace (Space), majuscule et minuscule (Caps) et lorsque vous avez terminé d'entrer des données (Done).

Si le clavier USB est branché à votre D2 Director, vous pouvez simplement entrer le texte directement dans la boîte d'entrée de texte. C'est la façon la plus rapide d'entrer le texte. Utilisez les touches du curseur droit et gauche pour vous déplacer à l'intérieur du texte entré. Les touches Enter et Tab complètent l'entrée du texte comme l'option du menu Done.

Si vous n'avez pas de clavier branché, vous pouvez entrer les caractères en utilisant le bouton Push Select. Tournez vers la gauche ou la droite pour passer d'une lettre, d'un nombre ou d'un symbole à l'autre. Pour régler le caractère désiré, appuyez sur le bouton Push Select. Lorsque vous avez terminé, sélectionnez Done.

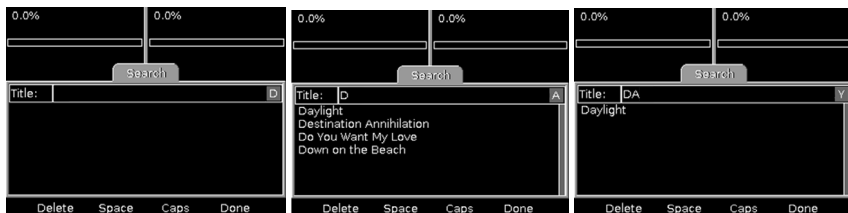

LA BIBLIOTHÈQUE

La Bibliothèque est une collection de pistes que vous pouvez parcourir ou rechercher de plusieurs façons. Le D2 Director vous permet de travailler avec plusieurs bibliothèques en même temps, soit en branchant plusieurs mémoires ou en ayant plusieurs fichiers de partitions sur une mémoire. Que vous préfériez travailler avec un disque dur avec toutes vos pistes ou avec plusieurs clés de mémoire flash avec différents thèmes, c'est votre choix!

PRÉPARATION DE VOTRE MÉMOIRE

Le D2 Director fonctionne avec la plupart des mémoires USB qui supportent les normes de la classe de mémoire de grande capacité. Consultez la section « Compatibilité USB » pour tous les détails.

Utilisez votre PC ou votre ordinateur Macintosh pour copier vos fichiers audio WAV, MP3 et AAC sur votre mémoire USB. Si vos pistes sont bien étiquetées, vous n'aurez pas à les organiser d'une façon particulière. Le D2 Director vous permettra de facilement trouver les pistes désirées. Cependant, si vos pistes ne sont pas bien étiquetées ou si vous préférez leur accéder par des dossiers, vous devrez les organiser de la manière qui vous convient le mieux. Les listes d'écoute dans les formats PLS ou M3U seront incluses dans la bibliothèque si vous en possédez. Il est acceptable d'avoir d'autres sortes de fichier sur la mémoire, le D2 Director les ignorera simplement. Cependant, de grandes quantités de fichiers non apparentés ralentiront la création de la bibliothèque. Nous recommandons alors d'utiliser des mémoires qui sont réservées à votre collection audio.

CRÉATION D'UNE BIBLIOTHÈQUE

Quand votre collection est préparée, l'étape suivante est de créer une bibliothèque. Pour accéder rapidement à vos pistes plus tard, le D2 Director prendra le temps de balayer votre mémoire pour marquer les pistes et les listes d'écoute en votre possession. La bibliothèque est stockée dans un dossier spécial sur la mémoire nommé « .library » lequel peut être invisible selon les paramètres de votre ordinateur. Si vous désirez effacer une bibliothèque, utilisez l'application Librarian ou supprimez simplement ce dossier, mais habituellement, vous devriez le laisser.

Il existe deux façons de créer une bibliothèque : soit sur le D2 Director même ou sur votre PC ou Mac en utilisant l'outil Librarian.

■ Création avec Librarian

Le programme Librarian, lequel fonctionne sur votre PC ou Mac, est la façon la plus rapide de créer une bibliothèque et offre des avantages tels que la création de profils (consultez la section « Affichage de profil » pour plus de détails). Une documentation complète est incluse avec le programme, lequel peut être téléchargé depuis <http://www.numark.com/d2/>.

■ Création avec le D2 Director

Si vous avez besoin de créer une bibliothèque à distance de votre ordinateur, vous pouvez le faire à partir du D2 Director. Si votre mémoire possède un commutateur de protection d'écriture, assurez-vous qu'il est en position OFF, puis insérez la mémoire dans l'un des ports USB. Prenez le temps de l'insérer du bon côté - la connexion devrait être facile, ne forcez pas! Après quelques secondes, la boîte de dialogue New Library s'affiche...

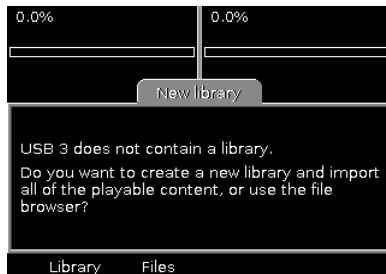

Pour créer une bibliothèque, sélectionnez **Library**. Le processus peut prendre de quelques secondes à quelques heures, selon le nombre de pistes sur votre mémoire. Pendant que la bibliothèque est créée, vous pouvez lire des pistes depuis d'autres mémoires branchées à des ports USB différents. Une fois que la création de la bibliothèque est commencée, une barre de progression apparaît pour afficher la progression du travail en cours.

Si la mémoire est pleine, vous serez averti et il ne sera pas possible de créer une bibliothèque. Si elle est presque pleine, on vous donnera l'option de créer une bibliothèque en vous avertie d'un manque d'espace possible. Dans tous les cas, il est recommandé d'éjecter la mémoire, d'effacer quelques pistes en utilisant votre PC/Mac et d'essayer de nouveau. Habituellement, nous suggérons de ne pas remplir vos mémoires au-delà de 98 % de leur capacité afin que le D2 Director ait de l'espace pour la bibliothèque et toutes listes d'écoute que vous voudriez créer plus tard.

Vous pouvez choisir de sauter la création d'une bibliothèque en sélectionnant **Files**. Dans ce cas, vous pourrez accéder à la mémoire immédiatement, mais seulement avec l'affichage Files - vous n'accéderez pas aux fonctions de recherche avancée et de survol. Cela pourrait être utile si la mémoire est un prêt pour jouer une demande ou si vous n'avez pas le temps de créer une bibliothèque.

Une fois la création de la bibliothèque terminée (ou sautée), elle est automatiquement chargée et prête à utiliser.

CHARGEMENT D'UNE BIBLIOTHÈQUE

La bibliothèque est sauvegardée sur la mémoire afin que la prochaine fois qu'elle sera insérée, il ne sera pas nécessaire d'effectuer la procédure à nouveau. Quand une mémoire inscriptible contenant déjà une bibliothèque est insérée, la boîte de dialogue Loading Library s'affiche...

Pour charger la bibliothèque existante sans vérifier s'il y a des changements, sélectionnez **Load**. La mémoire est immédiatement disponible à l'utilisation.

Si le contenu de la mémoire a changé, par exemple, parce que vous avez transféré quelques nouvelles pistes sur celle-ci ou avez supprimé quelques vieilles pistes, vous pouvez mettre à jour la bibliothèque en sélectionnant **Update**. Le D2 Director balayera la mémoire afin de situer les changements et de mettre à jour la bibliothèque si nécessaire. Si vous avez ajouté plusieurs nouvelles pistes, cela pourrait prendre quelque temps et la barre de progression s'affichera. Votre bibliothèque sera disponible pour l'utilisation lorsque la mise à jour sera complétée.

Si une mémoire protégée contre l'écriture ou un NTFS est branchée, une boîte de dialogue s'affiche pour vous avertir. La boîte de dialogue note que la mémoire contient une bibliothèque (dans ce cas, elle sera chargée) ou qu'aucune bibliothèque n'est trouvée (dans ce cas, seul l'affichage Files sera disponible).

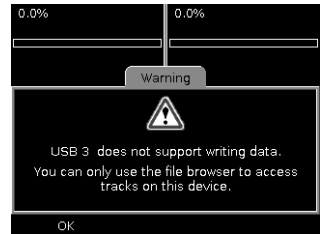
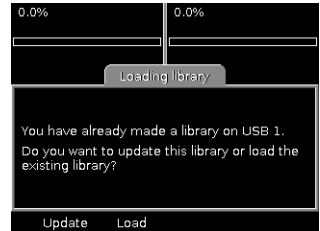

Lorsqu'un appareil est doté d'une version antérieure de la bibliothèque, le D2 offre de faire la mise à jour au nouveau format

UTILISATION D'UNE BIBLIOTHÈQUE

Appuyez sur le bouton **Library** pour ouvrir l'espace de travail Library. S'il n'y a pas de bibliothèque chargée, on vous demandera d'insérer un média (consultez la section « Chargement d'une bibliothèque » ci-haut). Sinon, chaque bibliothèque disponible sera listée dans la barre du menu. Si vous avez plusieurs mémoires ou partitions branchées, il y aura plusieurs bibliothèques desquelles choisir.

Malgré qu'il soit impossible d'interagir avec plus d'une bibliothèque à la fois, vous pouvez passer instantanément entre les bibliothèques en les sélectionnant depuis le menu Library. Chaque bibliothèque possède un nom unique dans le menu, lequel indique comment elle est branchée, comme « USB 1 » (consultez la section « Identification des bibliothèques » pour plus de détails). Un nom pour la mémoire, comme « Flash Key » est également affiché comme titre de la bibliothèque actuellement sélectionnée.

Au niveau supérieur, la bibliothèque offre également une liste de méthodes pour accéder à votre contenu. Elles sont :

↗	<i>Search (Recherche)</i>	Recherche de texte par Title (Titre), Album, ou All tags (toutes les balises).
↗	<i>Track (Piste)</i>	Parcours par Track Title (Titre de piste)
↗	<i>Album</i>	Parcours par Album Title (Titre d'album)
↗	<i>Artist (Artiste)</i>	Parcours par Artist Name (Nom d'artiste)
↗	<i>Genre</i>	Parcours par Genre
↗	<i>BPM</i>	Parcours par plage de BPM
↗	<i>Year (Année)</i>	Parcours par Year (Année)
↗	<i>Playlist (Liste d'écoute)</i>	Parcours par ou Gère les listes d'écoute
↗	<i>Files (Fichiers)</i>	Parcours par l'affichage File (fichier)

Veillez noter qu'appuyer sur le bouton Push Select tout en surlignant une piste permet d'utiliser la fonction **Info** pour la piste sélectionnée. Pour retourner au fureteur de la bibliothèque, appuyez de nouveau sur le bouton Push Select

Déplacez-vous dans cette liste en utilisant le bouton Push Select et appuyez pour sélectionner l'option désirée. Les niveaux inférieurs de la bibliothèque offrent tous l'option Back (retour) sur le menu pour revenir au niveau précédent.

■ Searching (Recherche)

La recherche procure un accès rapide et direct à une ou plusieurs pistes en correspondant le texte entré. Premièrement, sélectionnez le type de recherche désiré...

Tournez le bouton Push Select ou utilisez les touches fléchées sur le clavier (s'il est branché) pour sélectionner le type de recherche. Les types de recherche sont :

- | | | |
|---|------------------|--|
| ↗ | All (Toutes) | Le texte est comparé avec toutes les balises (non seulement Titre, Album et Artiste) |
| ↗ | Title (titre) | Le texte est comparé avec les titres de piste seulement |
| ↗ | Album | Le texte est comparé avec les titres d'album seulement |
| ↗ | Artist (Artiste) | Le texte est comparé avec les noms d'artistes seulement |

Une fois que vous avez sélectionné le type de recherche désiré, appuyez sur le bouton Push Select (ou sur Tab sur le clavier) pour vous déplacer à la boîte d'entrée de texte. Entrez maintenant le texte à rechercher, soit en tournant le bouton Push Select ou à l'aide du clavier USB. Les caractères que vous entrez peuvent être visionnés à droite du champ texte. Dès que le texte est entré, sélectionnez **Done** depuis le menu d'entrée de texte (Tab ou Enter sur le clavier). Les résultats seront affichés à l'écran. Déplacez-vous dans cette liste en utilisant le bouton Push Select ou appuyez encore retourner à l'option de type de recherche.



Veillez noter que le premier caractère entré est un cas spécial — il correspond toujours au premier caractère de chaque balise. Donc, par exemple, pour dresser la liste de toutes les pistes avec un titre commençant par la lettre « D », sélectionnez une recherche par titre et entrez « D ».

Si un deuxième caractère est entré, le texte de recherche est comparé à n'importe quelle position dans chaque balise. Donc, pour rechercher les pistes sur un album, contenant le mot « Love », sélectionnez la recherche par Album, entrez « LOVE » (majuscule ou minuscule — c'est sans importance) et sélectionnez **Done**. La recherche affichera toutes les pistes sur n'importe quel album avec le mot « Love » dans son titre, tel que « The Greatest Love Songs », « Love Boat » et « A Lovely Collection ».

Notez que la recherche renvoie toujours une liste de pistes — vous pouvez la classer par artiste, par album ou par autres balises et vous verrez les pistes qui sont contenues dans cet album ou par cet artiste, etc.

Sauf lors de l'entrée de texte, l'écran de recherche offre une série d'options de menu qui se rapportent à la piste actuellement sélectionnée. Si aucune piste n'est sélectionnée, alors seule l'option Back (retour) est disponible.

- | | | |
|---|---------------------------|---|
| ↗ | to A (vers A) | Envoie directement la piste au module A |
| ↗ | to B (Vers B) | Envoie directement la piste au module B |
| ↗ | to Crate (Vers le Crate) | Envoie directement la piste au Crate |
| ↗ | Back (Retour) | Retourne au niveau supérieur de la bibliothèque |
| ↗ | Playlist (Liste d'écoute) | Envoie directement la liste d'écoute |
| ↗ | Info | Donne les informations détaillées de la piste |

Les options du menu pour envoyer une piste directement à un module ne sont pas disponibles si ce module est en lecture. Vous devriez d'abord interrompre le module et sélectionner l'option. Cela réduit la chance d'un remplacement accidentel d'une piste qui pourrait se trouver dans le mix.

■ Browsing (Survol)

Le survol offre une méthode différente de trouver des pistes dans votre bibliothèque, en parcourant les listes structurées. Six options de survol sont disponibles, chacune d'entre elles déterminant une liste de pistes :

- Track (Piste) Parcours par Track Title
- Album Parcours par Album Title
 puis Track Title
- Artist (Artiste) Parcours par Artist Name
 puis Album Title
 puis Track Title
- Genre Parcours par Genre
 puis Artist Name
 puis Album Title
 puis Track Title
- BPM Parcourir par plage BPM
 ensuite par titre des pistes
- Year (Année) Parcours par Year
 Puis Artist Name
 puis Album Title
 puis Track Title

Parcourir par BPM permet de trouver rapidement des pistes dans l'enceinte des plages BPM. Lorsque vous parcourez par BPM, l'écran affiche une liste de plages BPM pour les pistes se trouvant sur l'appareil en cours. Une fois la plage BPM sélectionnée, l'écran affiche une liste de toutes les pistes sur l'appareil, triées par BPM, avec la première piste en dedans de la plage BPM sélectionnée.

Chaque liste est parcourue en utilisant le bouton Push Select comme à l'habitude, en appuyant pour passer au niveau suivant ou sélectionnant l'option Back (retour) depuis le menu pour passer au niveau précédent. En haut de chaque liste intermédiaire, on retrouve l'option « All » (Toutes). Cela signifie « Toutes les pistes de ce niveau ». Par exemple, cela pourrait signifier « Toutes les pistes par cet artiste » si vous avez précédemment sélectionné un artiste et voyez une liste des albums de cet artiste. Quelquefois, il y aura une option « <Unknown> » (inconnu) pour le contenu pour lequel une balise particulière n'a pu être complétée.

Par exemple, voici le parcours pour de la musique de danse.



1. Depuis le niveau supérieur de la bibliothèque, sélectionnez Genre, puis choisissez Dance.
2. Une liste d'artistes avec des pistes Dance s'affiche. Sélectionnez un artiste de la liste.

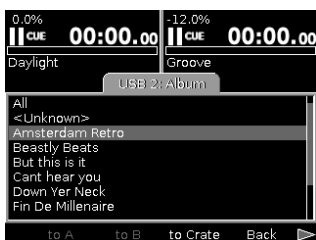

3. Une liste d'albums par cet artiste (et dans le genre Dance) s'affiche. Sélectionnez un album de la liste.
4. Une liste de pistes Dance de l'artiste sélectionné (et de l'album sélectionné) s'affiche. Vous pouvez charger les pistes à l'un des modules ou les envoyer au Crate.

Parcourir les écrans offre une série d'options de menu qui réfèrent aux éléments sélectionnés. Si aucun élément n'est sélectionné, alors seule l'option **Back** est disponible; si l'élément est une collection de pistes, alors **to Crate** et **Playlist** sont également disponibles; ou si l'élément est une piste alors toutes les options sont présentes.

➤ to A (vers A)	Envoie directement la piste au module A
➤ to B (Vers B)	Envoie directement la piste au module B
➤ to Crate (Vers le Crate)	Envoie directement la piste ou la collection de piste au Crate
➤ Back (Retour)	Revient au niveau précédent
➤ Playlist (Liste d'écoute)	Envoie la piste ou la collection de pistes à la liste d'écoute
➤ Info	Donne les informations détaillées de la piste

Veuillez noter que, comme toujours, les options du menu pour envoyer une piste directement à un module ne sont pas disponibles si ce module est en lecture. Le module devra être mis en arrêt avant de pouvoir charger une piste.

Vous aurez remarqué que, à différence de la fonction de recherche, le survol offre la possibilité de travailler avec des collections de pistes à la fois. Par exemple, vous pouvez choisir d'envoyer un album complet à une liste d'écoute ou un genre complet au Crate. Cependant, une collection de pistes ne peut jamais être envoyée à un module, lequel ne prend qu'une piste à la fois. Utilisez le Crate si vous désirez jouer une collection de pistes.

Quand vous choisissez d'envoyer le contenu à une liste d'écoute, une liste des listes d'écoute s'affiche dans la bibliothèque. Soulignez la liste d'écoute souhaitée et sélectionnez **Add** du menu ou sélectionnez **Cancel** pour annuler. S'il n'y a pas de liste d'écoute, vous devez d'abord en créer une en utilisant l'option **Playlist** depuis le niveau supérieur de la bibliothèque (consultez la section « Utilisation des listes d'écoute » ci-dessous).

Vous pouvez également utiliser la fonction pratique Letter Picker pour parcourir plus rapidement de plus grandes listes dans la bibliothèque. Appuyez tout en tournant le bouton Push Select pour accéder à la fonction Letter Picker – chaque clic augmente d'une lettre à la fois, et uniquement les lettres qui sont dans la liste apparaissent. Relâchez ensuite le bouton Push Select pour aller à la première entrée commençant avec la lettre sélectionnée



File View (Affichage fichier)

L'affichage fichier (« Files » à partir du niveau supérieur de la bibliothèque) est disponible pour n'importe quel appareil, qu'une bibliothèque ait été créée ou non. Il utilise des répertoires et des noms de fichier, il est donc particulièrement utile si vous préférez organiser votre contenu sur un disque plutôt que (ou avec) des balises.

L'affichage démarre au niveau supérieur (racine) de la mémoire et dresse la liste des répertoires suivis des pistes. Naviguez avec le bouton Push Select, en appuyant pour passer dans les répertoires et sélectionnant **Back** depuis le menu pour revenir au niveau précédent.



L'affichage fichier offre une série d'options de menu qui réfère aux pistes sélectionnées. Si aucune piste n'est sélectionnée, alors seule l'option Back (retour) est disponible. La liste d'écoute est disponible seulement si la mémoire possède une bibliothèque.

- | | | |
|---|----------------------------------|---|
| ➤ | <i>to A (vers A)</i> | Envoie directement la piste au module A |
| ➤ | <i>to B (Vers B)</i> | Envoie directement la piste au module B |
| ➤ | <i>to Crate (Vers le Crate)</i> | Envoie directement la piste au Crate |
| ➤ | <i>Back (Retour)</i> | Revient au niveau précédent |
| ➤ | <i>Playlist (Liste d'écoute)</i> | Envoie directement la liste d'écoute |

■ Utilisation des listes d'écoute

Les listes d'écoute sont des listes de pistes dans un ordre déterminé. Vous pouvez créer autant de listes d'écoute que vous le désirez en utilisant le D2 Director et vous pouvez aussi les créer sur votre PC ou Mac dans l'un des formats supportés (consultez la section « Préparation de votre mémoire » ci-haute). Vous pouvez les utiliser pour sauvegarder des répertoires ou pour organiser les pistes d'une manière personnalisée. Vous pouvez accéder et gérer les listes d'écoute depuis l'option **Playlist** au niveau supérieur de la bibliothèque.

- Pour ajouter une nouvelle liste d'écoute, sélectionnez **Add**. Une nouvelle liste d'écoute s'affiche dans la liste, avec le nom par défaut « New playlist 1/2/3/etc ». Toutes listes d'écoute importées dans la bibliothèque depuis la mémoire s'afficheront aussi dans la liste.
- Pour supprimer une liste d'écoute, sélectionnez **Delete** et puis **Remove** pour confirmer. Une fois confirmée, cette action ne peut pas être annulée, alors soyez prudent!
- Pour renommer une liste d'écoute, sélectionnez **Rename**. Une boîte de dialogue s'affiche avec une boîte de texte contenant le nom de la liste d'écoute. Modifiez le texte de la façon habituelle, sélectionnez **Done** puis **Rename** pour confirmer.
- Pour copier le contenu de l'une des listes d'écoute à une autre, sélectionnez **Playlist**. Il est possible d'envoyer une liste d'écoute à elle-même, dans ce cas, le contenu sera dupliqué. Le contenu d'une liste d'écoute peut être envoyé au Crate en sélectionnant l'option **to Crate**.

- Pour parcourir une liste d'écoute, sélectionnez-la et appuyez sur le bouton Push Select. Une liste ordonnée des pistes s'affiche avec une série d'options du menu référant aux pistes sélectionnées.

↗	<i>to A (vers A)</i>	Envoie directement la piste au module A
↗	<i>to B (Vers B)</i>	Envoie directement la piste au module B
↗	<i>to Crate (Vers le Crate)</i>	Envoie directement la piste ou la collection de pistes au Crate
↗	<i>Back (Retour)</i>	Revient au niveau précédent
↗	<i>Remove (Supprimer)</i>	Supprime la piste de la liste d'écoute
↗	<i>Clear (Effacer)</i>	Efface toutes les pistes de la liste d'écoute (requiert une confirmation)
↗	<i>Info</i>	Donne les informations détaillées de la piste

L'ordre des pistes dans la liste d'écoute est sauvegardé afin qu'il soit possible de les réorganiser en utilisant le bouton Push Select. Sélectionnez la piste à déplacer et appuyez sur la commande. Tournez pour déplacer la piste dans la liste jusqu'à sa nouvelle position et appuyez de nouveau ou sélectionnez **Done** pour compléter l'opération. Pour replacer la piste à sa position originale, sélectionnez **Undo**.

ÉJECTER UNE BIBLIOTHÈQUE



Tout comme avec un PC ou un Mac, il est très important de toujours éjecter une mémoire avant de la débrancher ou de couper l'alimentation. Cette action confirme que tous les fichiers sont adéquatement fermés et que toutes les données ont été enregistrées sur la mémoire. Le non-respect de cette directive pourrait provoquer une corruption du système de fichier, ce qui peut rendre votre mémoire inutilisable (si cela se produit, branchez la mémoire à votre PC ou Mac et suivez les procédures de restauration du système de fichier pour votre système d'exploitation particulier — consultez la section « Éviter et réparer les erreurs »).

Pour éjecter une bibliothèque, appuyez sur le bouton **Eject**. Cela ouvre une liste de chaque bibliothèque active...



Chaque bibliothèque est listée avec son nom d'emplacement court et nom de mémoire longue. Identifiez quelle bibliothèque vous désirez éjecter et sélectionnez-la. Un message pourrait s'afficher dans le bas de l'espace de travail.

Dans ce cas, vous devez arrêter la lecture de la ou des pistes de cette bibliothèque avant de pouvoir l'éjecter. Cela prévient l'éjection accidentelle d'une bibliothèque qui pourrait être dans le mixe.

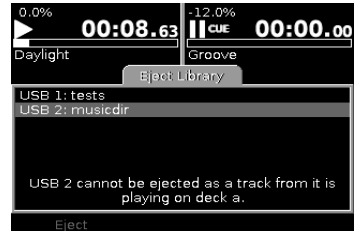

Un second avertissement pourrait s'afficher.

Dans ce cas, vous êtes averti que quelques-unes des pistes dans le Crate sont stockées sur la bibliothèque sélectionnée. Si vous continuez à éjecter, ces pistes seront supprimées du Crate.

Pour procéder à l'éjection, sélectionnez **Eject** sur le menu. Si des pistes sont présentes dans le Crate, on vous demandera de confirmer l'opération. Une fois que la ou les bibliothèques pour une mémoire en particulier ont été éjectées et ne sont plus présentes dans la liste, il est sécuritaire de retirer physiquement la mémoire. Si vous avez plus d'une mémoire branchée, prenez soin de retirer la bonne!

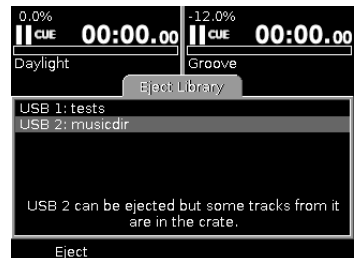

Si vous êtes sur le point d'éteindre le lecteur, vous n'avez pas à éjecter les bibliothèques avant, pourvu que vous éteigniez en enfonçant le bouton Power pendant trois secondes et ne coupez pas l'alimentation.

LE CRATE

Le Crate est un outil innovateur pour le DJ numérique basé sur l'un des plus vieux trucs sur le marché...

Pendant des décennies, le DJ vinyle a utilisé ses caisses d'albums comme « bloc-notes » pour organiser un répertoire. Les albums à jouer - ou à considérer - sont sortis, tournés et étayés au-dessus du reste. Une fois qu'il n'est plus nécessaire, l'album est reculé hors de la portée. Entre les mixes, le DJ peut passer du temps à parcourir la collection pour trouver plus d'albums à sortir ou pour situer des demandes.

La fonction de Crate du D2 Director peut être affichée un peu comme la caisse d'albums conventionnelle. En d'autres mots, le Crate contient les pistes que vous aimeriez jouer dans votre session. Vous n'avez pas nécessairement besoin d'avoir chargé les pistes dans votre Crate — vous pouvez toujours les charger directement à l'un ou l'autre des modules. Cependant, le Crate offre une bonne manière de conserver la musique que vous aimeriez utilisée dans votre session organisée et facilement accessible.

Vous pouvez avoir plusieurs milliers de pistes en utilisant plusieurs mémoires différentes en tant que sources musicales. Devoir parcourir chaque bibliothèque chaque fois que vous désirez sélectionner la prochaine piste peut prendre beaucoup de temps et être désordonné. Vous pouvez plutôt envoyer les pistes à votre Crate et ainsi, les accéder facilement pendant votre prestation.

Le Crate permet aussi d'éviter les situations où vous pourriez rejouer une piste. Une fois que la piste est replacée sur le module, elle est rejetée, à moins que vous ayez spécialement choisi de la replacer dans le Crate.

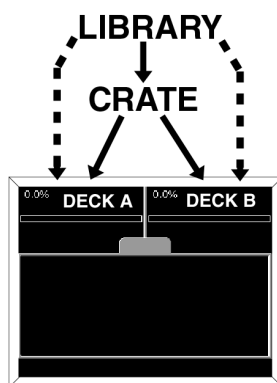

UTILISATION DU CRATE

Dans « La Bibliothèque », nous avons considéré plusieurs méthodes différentes de chargement de pistes dans le Crate, la recherche, le survol, depuis les listes d'écoute ou directement des répertoires sur un disque. Nous découvrirons maintenant comment travailler avec le Crate.

Appuyez sur le bouton **Crate** pour ouvrir l'espace de travail du Crate.

Le Crate comprend le menu suivant de même qu'une liste des pistes :

- *to A* Envoie directement la piste au module A
- *to B* Envoie directement la piste au module B
- *swap A* Permet de permuter entre la piste sélectionnée et la piste du module A
- *swap B* Permet de permuter entre la piste sélectionnée et la piste du module B
- *pull A* Remet la piste sur le module A dans le crate
- *pull B* Remet la piste sur le module B dans le crate
- *Shuffle* Modifie l'ordre des pistes dans le crate
- *Info* Donne les informations détaillées de la piste
- *Remove* Supprime la piste du crate
- *Clear* Supprime toutes les pistes du crate

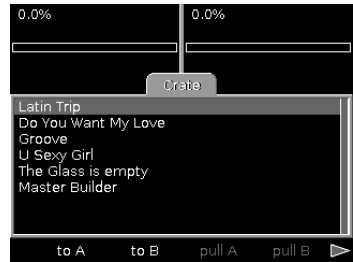

Une piste ne peut être envoyée, permutée ou retirée que sur un module inactif. Si le module est en cours de lecture, vous devez le mettre sur pause avant de pouvoir envoyer, permuter ou retirer une piste. Voici un exemple de permutation d'une piste:



Mettre le module B sur pause et sélectionner « swap B »

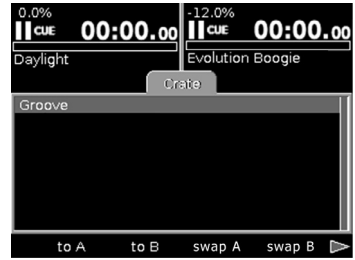

La musique sur le module B est échangée avec la piste sélectionnée

L'ordre du Crate est significatif au D2 Director seulement en modes de lecture continue (Consultez la section « Chargement de piste »). Cependant, vous pouvez choisir de maintenir un ordre de lecture comme repère pour organiser votre répertoire. Pour déplacer une piste au Crate, sélectionnez-la et appuyez sur le bouton Push Select. Tournez pour déplacer la piste dans la liste jusqu'à sa nouvelle position et appuyez de nouveau ou sélectionnez **Done** pour compléter l'opération. Pour replacer la piste à sa position originale, sélectionnez **Undo**. Notez que la piste sortie d'un module est toujours envoyée dans le haut du Crate alors que les pistes envoyées de la bibliothèque se retrouvent dans le bas.

La fonction **Clear**, laquelle efface complètement le Crate, vous demande une confirmation puisqu'il serait dommage qu'un accident survienne pendant une performance!

Vous pouvez également changer l'ordre des pistes dans le crate en appuyant sur le bouton Push Sélection lorsqu'une piste est sélectionnée, tout en tournant à la nouvelle position de la piste dans le crate. Lorsque vous relâchez le bouton Push Select, la piste est envoyée à la position sélectionnée. Si vous utilisez un clavier pour faire cette opération, appuyez sur la touche Return lorsque la piste est sélectionnée et à l'aide des flèches, choisissez son nouvel emplacement. Appuyer de nouveau sur la touche Return permet de déplacer la piste sélectionnée à cet emplacement.

CHARGEMENT ET SAUVEGARDE DU CRATE

Le Crate est stocké automatiquement à l'intérieur de la bibliothèque de laquelle ses pistes ont été envoyées. Chaque fois qu'une bibliothèque est chargée, le D2 Director vérifie si elle avait auparavant des pistes dans le Crate et si tel est le cas, offre l'option de les restaurer.

Sélectionnez **Load** pour restaurer les pistes au Crate ou sélectionnez **Ignore** pour les écarter. Une fois que vous avez sélectionné **Ignore**, les données du Crate sont perdues à jamais (les pistes sont toutefois toujours présentes dans la bibliothèque et peuvent être de nouveau envoyées au Crate).

Vous vous demandez certainement ce qui se produit si votre Crate contient des pistes de plusieurs bibliothèques. Dans ce cas, certaines parties du Crate sont stockées dans chacune des bibliothèques. Pour restaurer complètement le Crate, toutes les bibliothèques doivent être rechargées en s'assurant que toutes les mémoires utilisées sont branchées au D2 Director. Si une bibliothèque n'est pas branchée ou vous décidez d'ignorer le Crate dans cette bibliothèque, un Crate partiel sera restauré à partir des autres bibliothèques. Le D2 Director tentera de recréer le Crate dans l'ordre original, même si les bibliothèques sont chargées sans ordre particulier. Si cela vous semble un peu mélangeant, soyez assuré, en bref, le D2 Director essaiera simplement de faire la chose la plus logique!

Il est prévu à cet effet que le Crate est en quelque sorte une entité à court terme de nature. Si vous désirez enregistrer un ordre de fonctionnement plus permanent, vous devrez considérer l'utilisation des listes d'écoute lesquelles peuvent être facilement envoyées au Crate en une seule action (Consultez la section « Travailler avec les listes d'écoute »).

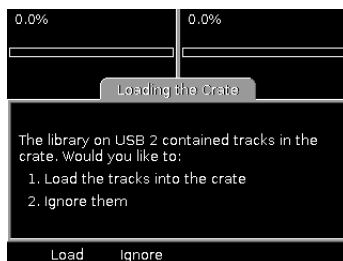

COMMANDES GÉNÉRALES

Cette section contient les commandes générales pour le D2, telles que les commandes de navigation et de fonctions, de même que le Beatkeeper et un grand écran ACL pour parcourir et superviser votre prestation.

Ces fonctions de la section générale sont les suivantes:

- PUSH SELECT** – Ce bouton est utilisé pour naviguer parmi les listes, changer les paramètres et opérer les différentes parties de l'interface d'utilisateur. Il peut être enfoncé pour sélectionner ou changer la sélection d'éléments, lorsque nécessaire.

Remarque : Le D2 utilise le démarrage instantané pour les pistes qui ont une plage muette ou presque muette de début. Ces pistes sont automatiquement placées au début du passage audio lorsqu'elles sont chargées sur un module. Vous pouvez effectuer une recherche ou utiliser la molette pour parcourir la plage muette si vous le désirez

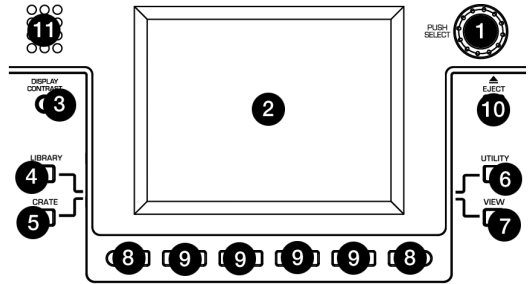

- ACL** - Le grand écran affiche les informations à propos de D2, des modules, de votre support d'information amovible et des différentes options du menu.
- DISPLAY CONTRAST** - Vous pouvez utiliser ce bouton pour augmenter ou réduire le contraste sur le ACL.
- LIBRARY** – Ce bouton vous permet d'accéder à la bibliothèque de musique stockée sur le support amovible branché au D2. Veuillez consulter la section « Navigation de la bibliothèque » de ce présent guide pour de plus amples informations sur comment parcourir et charger la musique depuis votre support amovible.
- CRATE** – Ce bouton vous permet d'afficher le « Crate ». Toutes les pistes que vous envoyez au Crate s'affichent dans cette liste. Pendant que vous consultez le Crate, vous pouvez utiliser les boutons multifonctionnels sous l'écran pour envoyer des pistes à l'un des modules pour le mixage, les sortir et les ramener au Crate pour une utilisation ultérieure si elles ont déjà joué ou les supprimer du Crate. Vous pouvez également changer l'ordre des pistes dans le Crate, si vous voulez, en appuyant sur le bouton PUSH SELECT sur une piste et puis en tournant le bouton pendant qu'il est enfoncé - cela déplace la piste sélectionnée vers le haut ou le bas dans la liste. Veuillez consulter la section « Le Crate » de ce présent guide pour de plus amples détails sur la fonction Crate.
- UTILITY** – Appuyer sur ce bouton vous amène au menu Utility où vous pouvez ajuster les préférences d'affichage, restaurer les paramètres aux paramètres d'usine et calibrer les barres de défilement de la hauteur tonale. Veuillez consulter la section « Utilité » pour de plus amples détails.
- VIEW** – Vous pouvez utiliser ce bouton pour accéder aux différentes informations à propos de la musique jouée sur les modules. Le bouton VIEW basculera entre Track View (Affichage piste) et Profile View (Affichage profil). Veuillez consulter la section « Affichages » pour de plus amples détails.
- Boutons < / >** – Ces boutons sont utilisés pour défiler parmi les pages de sélections disponibles, lorsqu'accessibles. S'il y a des pages supplémentaires à afficher, les segments de flèche au-dessus des boutons seront mis en évidence. Ces boutons sont également utilisés pour déplacer le curseur lorsque vous entrez du texte.
- Boutons Menu** – Ces quatre boutons sont utilisés pour sélectionner à partir des menus disponibles, les éléments affichés à l'écran. Selon le menu que vous regardez, les fonctionnalités de ces boutons changeront. L'écran affichera la fonction du bouton directement au-dessus de celui-ci.
- EJECT** – Appuyez sur ce bouton pour sélectionner quelle mémoire de grande capacité vous désirez éjecter. Lorsque vous appuyez sur ce bouton, vous verrez une liste des mémoires actuellement attachées au D2. Sélectionnez celle que vous voulez éjecter, en utilisant les boutons multifonctionnels sous l'écran.



Veuillez noter : Éjectez toujours vos mémoires avant de physiquement les retirer du D2. Si vous oubliez de les éjecter avant de les retirer, les données sur la mémoire pourraient être altérées et inutilisables.

11. **THE BEATKEEPER™** - Le Beatkeeper™ suit automatiquement les battements basé sur une combinaison de fréquences et de rythmes dans la musique. Il affiche le BPM sur l'écran et sort les informations de 4 battements (aussi appelés une mesure) à propos de la musique dans un diagramme à barres. La barre gauche représente le battement de la musique jouée sur la gauche (module A), alors que la barre de droite représente le battement de la musique jouée sur la droite (module B). La barre centrale devient bleue lorsque les posés (down beat) de la musique jouant sur chacun des modules se produisent en même temps. Cependant, veuillez noter que pour que les deux chansons se mélangent bien ensemble, les posés ne devraient pas seulement s'aligner une fois de temps en temps, mais plutôt se produire simultanément sur une période continue.



Le diagramme à barres : La plupart de la musique Dance et rock est réglée à 4 repères de battement appelés mesures. La DEL d'en bas représente le premier battement ou « Posé » (down beat). À l'occasion, ceci peut ne pas être correct ou vous voudrez peut-être le réinitialiser. Pour réinitialiser le posé sur l'un des modules, tapez seulement le bouton TAP au nouvel emplacement du posé pendant que la musique joue ou une fois qu'elle est interrompue.

COMMANDES DES MODULES (A ET B)

Le D2 possède deux modules indépendants. Ces modules sont utilisés pour le contrôle de la lecture. Les deux modules possèdent des commandes identiques, nous utiliserons donc le module A comme exemple (illustré sur la droite).

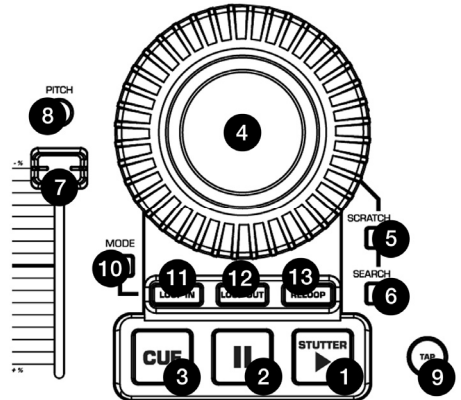

Les commandes pour chacun des modules sont les suivantes :

- PLAY/STUTTER** – Appuyer sur ce bouton démarre la musique chargée sur le module correspondant. Un point de repère est réglé en position actuelle et la musique commence à jouer. Appuyer sur ce bouton pendant que l'appareil est en marche redémarrera la chanson depuis le point de repère, ce qui peut être utilisé pour créer un effet « stutter » (bégaiement).
- PAUSE** – Arrête la musique jouée sur le module correspondant. Si vous appuyez et maintenez le bouton PAUSE pendant 1 seconde une fois interrompue, vous reviendrez au début de la piste.
- CUE** – Revient et interrompt la musique au dernier point de repère du répertoire. Le Cue Point (point de repère) est le dernier endroit où PLAY/STUTTER a été enfoncé ou le début de la piste, s'il n'a pas déjà été enfoncé. Vous pouvez auditionner la musique, débutant au point de repère, en appuyant et maintenant enfoncé le bouton CUE de nouveau - la musique jouera aussi longtemps que le bouton est maintenu et une fois le bouton relâché, revient et s'arrête au point de repère. Vous pouvez également facilement modifier le point de repère en tournant la molette molette à une nouvelle position en pause. Alors que vous tournez, la molette molette, la musique sonnera. En arrêtant la molette molette et en appuyant sur PLAY, un nouveau point de repère est réglé.

Tournez au nouveau point de repère

Appuyez sur « PAUSE »

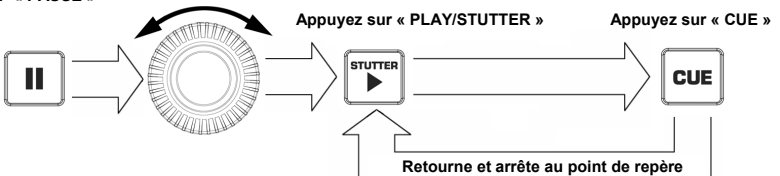

4. **JOG WHEEL** – Cette molette peut être utilisée pour la modulation de hauteur, le scratch et pour effectuer une recherche parmi la musique jouée sur le module. La fonctionnalité de la molette est déterminée grâce aux deux boutons l'accompagnant - SCRATCH et SEARCH.

Pendant la lecture d'une piste sur le module, la molette fonctionne comme modulation de hauteur. La modulation de hauteur accélère temporairement (tournez dans le sens horaire) ou ralentit (tournez dans le sens antihoraire) la musique. Cette technique est utilisée lorsque vous faites des mixages de pistes à deux battements correspondants qui pourraient ne pas être complètement synchronisés. De là, avec la modulation de hauteur vous pouvez temporairement ralentir ou accélérer la piste que vous mixez afin que ses battements se « verrouillent » avec les battements de la piste qui joue.

Alors que la piste est en pause, vous pouvez utiliser la molette pour chercher parmi la musique pour un nouvel emplacement de point de repère. Appuyer sur PLAY/STUTTER par la suite, réglera le point de repère à cet emplacement.

En **Mode Scratch**, la molette vous permet de scratcher la musique de la même manière qu'un DJ le fait avec un album vinyle. Pendant que la musique joue, vous pouvez déplacer la molette vers l'arrière et l'avant pour créer un effet de lecture de recherche inversée. Quand vous arrêtez la molette, la lecture normale reprend. Pour revenir à l'audio sans interruption, scratchez à la vitesse de lecture approximativement normale avant de relâcher la molette.

En **Mode Search**, la molette vous permet de balayer et de rechercher rapidement parmi la musique jouée. Lorsque le Mode Scratch est activé, tourner la molette permet d'avancer ou de reculer rapidement.

5. **SCRATCH** – Utilisez ce bouton pour activer le Mode Scratch. Le Scratch mode vous permet de faire du scratch sur le module en déplaçant la molette vers l'arrière et l'avant.
6. **SEARCH** – Utilisez ce bouton pour activer le Mode Search. Le Mode Search vous permet d'utiliser la molette pour balayer rapidement la piste actuelle. Si vous ne touchez pas à la molette pendant 8 secondes, vous sortirez automatiquement du Mode Search.
7. **PITCH SLIDER** – Chacun des modules possède une barre de défilement de la hauteur tonale, laquelle est utilisée pour contrôler la vitesse de la musique. Déplacer la barre vers « - » donne une hauteur tonale de musique plus basse (et un tempo plus lent), alors que déplacer la barre vers « + » donne une hauteur tonale plus élevée (et un tempo plus rapide) de la musique.
8. **BOUTON PITCH** – Ce bouton règle l'étendue du contrôle que possède le Pitch Slider sur la vitesse totale de la musique. Appuyer sur le bouton circule parmi les étendues de ± 0 , 6, 12, 25, et +25/-100 %. Sélectionner 0 désactive le Pitch Slider.

***Remarque :** Différentes étendues permettent différentes précisions sur la vitesse de la musique. Sélectionner une plus petite étendue telle que ± 6 %, vous permet d'avoir un contrôle plus précis sur la vitesse de la musique. Sélectionner une plus grande étendue, telle que +25/-100 % vous permet des ajustements de vitesse extrêmes et peut être utilisée pour des effets intéressants.*

9. **TAP** – Appuyer sur ce bouton au rythme de la musique aidera le Beatkeeper à détecter le bon tempo. Maintenir le bouton pendant 1 seconde réinitialise et recalcule le compteur BPM.
10. **MODE** – Appuyer sur ce bouton donne les options de module, telles que Track Loading, Time Display et Fader Start. Vous pouvez utiliser le bouton PUSH SELECT pour composer les valeurs désirées et appuyer sur le bouton vous amène à l'option suivante. Appuyer sur le bouton MODE de nouveau quitte la boîte de dialogue des options du module.

Track Loading (Chargement de piste) - Manual (guide) Automatic (automatique), Continuous (continu), Cyclic (cyclique)

Time Display (Affichage du temps) – Elapsed (écoulé), Remaining (restant)

Fader Start (gradateur) – Off, Cue (point de repère), Pause (*veuillez consulter Fader Start Connectors (connecteurs Fader Start) dans la section « Aperçu du panneau arrière » pour de plus amples informations.*)

Commandes de Bouclage

Le D2 possède une fonction de bouclage parfait, ce qui signifie que si vous définissez un bouclage, il n'y a pas de délai lorsque la musique revient au début. Cette fonction de bouclage vous permet d'être très créatif avec vos mixages, vous permettant d'allonger certaines sections d'une chanson aussi longtemps que vous le désirez ou de créer des mixages à la volée.

11. **LOOP IN** - Ceci est le point où vous voulez que commence une boucle. Par défaut, un point de début de boucle est automatiquement réglé au point de repère actuel (par défaut au début de la piste) à moins qu'un nouveau point de repère soit réglé. Pour définir un nouveau point de repère, appuyez sur le bouton LOOP IN lorsque la chanson atteint le point désiré où vous voulez que la boucle débute. Le bouton LOOP IN s'allume, indiquant qu'un nouveau point de repère a été réglé. Vous pouvez maintenant appuyer sur le bouton RELOOP pour retourner immédiatement au point de repère et commencer à jouer. Si vous désirez changer le point de repère, appuyez simplement sur le bouton LOOP IN.



Veillez noter : Le bouton LOOP IN peut aussi être utilisé pour créer un point de repère en direct. Une fois que vous avez appuyé sur LOOP IN, un point de repère sera réglé à cet emplacement dans la musique. Vous pouvez toujours retourner à ce point de repère en enfonçant et maintenant CUE et appuyant sur le bouton LOOP IN - le module s'arrête et revient au point LOOP IN. Vous pouvez reprendre la lecture à partir de ce point en appuyant sur le bouton PLAY.

12. **LOOP OUT** - Règle le point d'arrêt de la boucle. La première fois que vous appuyez sur LOOP OUT pendant qu'une chanson joue, le bouton LOOP OUT clignote et la chanson commence à jouer en boucle continue en commençant au point de repère et se terminant au point de fin de boucle. Pour lancer ou arrêter la boucle, appuyez sur LOOP OUT une deuxième fois et la lecture continuera jusqu'à ce que la chanson passe le point de fin de boucle réglé précédemment. Le bouton LOOP OUT reste allumé, indiquant que la boucle est maintenant en mémoire à des fins de re-bouclage.

Veillez noter : Le bouton LOOP OUT peut aussi être utilisé pour créer un point de repère en direct. Une fois que vous avez appuyé sur LOOP OUT, un point de repère sera réglé à cet emplacement dans la musique. Vous pouvez toujours retourner à ce point de repère en enfonçant et maintenant CUE et appuyant sur le bouton LOOP OUT - le module s'arrête et revient au point LOOP OUT. Vous pouvez reprendre la lecture à partir de ce point en appuyant sur le bouton PLAY.

13. **RELOOP** - Répète la lecture en mode bégaiement depuis le point de repère. Si une boucle est réglée, elle joue et répète une boucle réglée précédemment, jusqu'à ce qu'elle soit relâchée en appuyant une deuxième fois sur LOOP OUT.

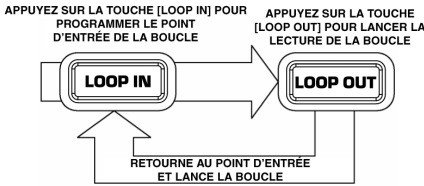

Appuyez sur LOOP IN pour régler le début de la boucle, puis appuyez sur LOOP OUT pour régler le point de fin de la boucle. Lorsque vous appuyez sur LOOP OUT, le D2 crée une boucle entre ces deux points. Si vous appuyez à nouveau sur LOOP OUT, le D2 quitte la boucle et continue la lecture normalement.

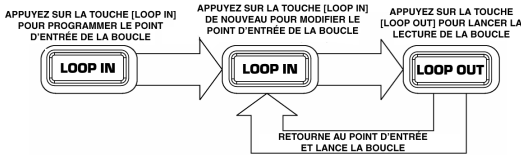

Si vous appuyez sur LOOP IN, mais décidez de régler un point de repère différent, appuyez simplement sur LOOP IN. Appuyez ensuite sur LOOP OUT pour lancer le bouclage entre les points de bouclage et d'arrêt.

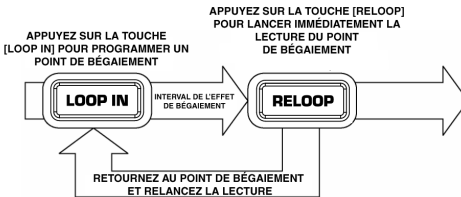

Le point de repère peut aussi être utilisé comme méthode de lecture en mode de bégaiement à partir d'un certain point dans une chanson. Appuyez simplement sur LOOP IN pour régler le point de bégaiement, puis appuyez sur RELOOP pour lancer la lecture à partir du point de bégaiement. Chaque fois que vous appuyez sur RELOOP, le D2 revient au point de bégaiement et fera la lecture à partir de ce point.

PARAMÈTRES DES MODES DES MODULES (A ET B)

Les boutons **MODE** situés près des barres de défilement de hauteur tonale de chaque module, peuvent être enfoncés pour amener les boîtes de dialogue des paramètres pour le module A ou B. Le bouton s'allume bleu alors qu'il est actif. Appuyez de nouveau pour fermer la boîte de dialogue.

Utilisez les boîtes de dialogue Mode Settings pour régler ces paramètres pour chaque module qui n'ont pas leur bouton réservé.

CHARGEMENT DE PISTE

Choisissez comment vous désirez charger vos pistes et les jouer depuis le Crate.

- **Manual (guide)**
Les pistes sont manuellement chargées au module, par vous. Quand les chansons sont terminées, elles reviennent au début et s'arrêtent.
- ↑↑ ▪ **Automatic (automatique)**
La prochaine chanson (dans le haut du Crate) sera chargée au module et placée au début.
- ↑▶ ▪ **Continuous (continu)**
Tout comme avec le mode Automatic, mais la chanson débutera automatiquement.
- ↑▶ ▪ **Cyclic (cyclique)**
Tout comme Continuous, mais après que chaque chanson ait joué, elle est envoyée à la fin du Crate, créant une séquence de lecture sans fin.

Pour les modes qui chargent automatiquement le module, les conditions suivantes doivent être respectées pour que le D2 Director charge la prochaine chanson :

La chanson précédente a complètement joué
- ou -
La chanson précédente est en pause ayant joué plus de 75 %

Ceci empêche automatiquement le chargement pendant que vous marquez ou faites du mixage sur le module.

Conseil: Pour une lecture en boucle continue d'une série de chansons, envoyez votre répertoire au Crate puis choisissez l'option Cyclic dans le Track Loading (Chargement de piste). Cela fonctionne pour l'un ou les deux modules en même temps! Les chansons seront lues continuellement à partir du Crate jusqu'à ce que vous arrêtiez les modules.

AFFICHAGE DU TEMPS

Règle le code de temps du mode d'affichage.

- **Elapsed (écoulé)**
Affiche le temps écoulé sur le module (compte croissant)
- **Remaining (restant)**
Affiche le temps restant sur le module (compte décroissant)

FADER START

Configure la fonction fader start si une table de mixage compatible est branchée.

- **OFF (Désactivé)**
Ignore simplement les signaux du fader start.
- **Cue (Repère)**
Ramène la position de lecture au point de repère et pause après avoir fondu depuis le module. Reprends la lecture au démarrage du fondu de retour au module.
- **Pause**
Semblable au CUE, mais arrête à la position actuelle plutôt qu'au point de repère.

Remarque technique : Le D2 Director utilise la méthode 5V Pulse grandement supportée de signalement fader start. Pour l'installation des câbles, consultez la section « Diagramme de branchement » de ce guide. Consultez le guide d'utilisation de la console de mixage pour vous assurer la compatibilité.

AFFICHAGES

Vous pouvez utiliser le bouton **VIEW** pour accéder aux différentes informations à propos de la musique en lecture sur le module. Le bouton **VIEW** basculera entre Track View (Affichage piste) et Profile View (Affichage profil), tel qu'expliqué ci-dessous.

AFFICHAGE DE PISTE

L'affichage de piste affiche les informations supplémentaires à propos des pistes chargées sur chacun des modules, autres que celles affichées sur les affichages du module dans le haut de l'écran.

- **Artist (Artiste)** Nom de l'artiste
- **Album** Titre de l'album
- **Year (Année)** Année de sortie
- **Device (mémoire)** La mémoire sur laquelle la piste est stockée

0.0%	00:00.00	-12.0%	00:00.00
CUE 00:00.00		CUE 00:00.00	
Destination Annihilation		Down on the Beach	
Track View			
Artist	Simple Process	Artist	Springheel Jack
Album	Live at Strode	Album	Fin De Millenaire
1987	USB 2	1992	USB 2

AFFICHAGE DU PROFIL

Le profil d'une piste est une représentation visuelle d'une chanson, conçue pour l'identification rapide et facile des phrases dans la chanson, différenciées par leur « énergie ». Distinct d'un codage de la parole, un profil n'affiche pas chaque petit détail de la piste, seulement les gros changements en terme d'énergie.

Le profil est partagé en trois tons de gris, avec du noir pour le total des nombres de variations à quatre. Les sections de la piste en blanc indiquent un volume et une énergie élevés, descendant graduellement aux sections noires représentant les phrases plus tranquilles. La longueur de chaque profil est échelonnée afin de faire à l'espace de travail, afin que la piste complète soit toujours visible.

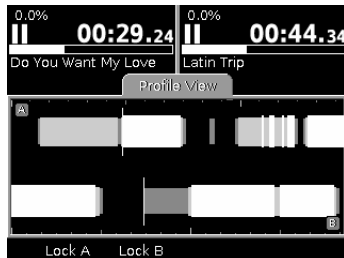

Conseil : Utilisez les Track Profiles pour identifier les pauses dans une chanson, un peu comme les changements visibles sur un album de vinyle lorsqu'il est regardé en utilisant la lumière sur les rainures. Passer à ces pauses est rapide et facile en utilisant le bouton PUSH SELECT.

■ Création de profils de piste

Les profils peuvent seulement être créés en utilisant l'outil Librarian (consultez la section « Création avec Librarian »). Pour une grande bibliothèque, cela peut prendre un certain temps, puisque la piste complète doit être analysée. Prévoyez plusieurs secondes par piste sur un ordinateur rapide.

■ Utilisation des profils de piste

L'espace de travail est divisé en deux sections, la partie supérieure du module A et la partie inférieure du module B.

- **Indicateurs temporels**

Au-dessus et en dessous des profils, vous retrouverez des marques indiquant la longueur de chaque piste séparée par minutes, avec de plus petits échelons pour 30 secondes et 15 secondes.

- **Passer des phrases**

Utilisez le bouton Push Select pour rechercher dans la chanson, ayant tout d'abord déverrouillé le module (voir ci-dessous). Avec chaque rotation de la commande, vous pouvez passer jusqu'au prochain changement dans la chanson. Appuyez sur le ontrôleur rotatif pour changer de module. Vous verrez un curseur vertical clignotant pour le module actuellement sélectionné. Sa position dans le profil est représentative de la position de lecture dans la chanson.

- **Déverrouillage de la commande**

Les modules sont verrouillés pour empêcher des recherches accidentelles dans une piste qui pourrait se trouver en plein mixage. Sélectionnez **Unlock A** ou **Unlock B** pour déverrouiller le module désiré. Reverrouillez un module en sélectionnant **Lock A** ou **Lock B**.

Lock A Lock B

UTILITAIRE

Le bouton **Utility** donne accès aux paramètres et aux informations du système.

L'espace de travail principal de l'utilitaire affiche le numéro de série de l'appareil. Cette information est utile si vous avez besoin de contacter le service à la clientèle ou vérifier pour les mises à jour du micrologiciel sur le site Web de Numark.

Conseil : Il est fortement recommandé de comparer régulièrement votre version de micrologiciel avec celle offerte sur le site Web de Numark et d'installer toute version plus récente mise à votre disposition. De nouveaux logiciels seront publiés régulièrement pour ajouter des fonctions et résoudre les problèmes. Consultez la section « Mises à jour du logiciel D2 » pour de plus amples détails.



Les écrans utilitaires suivants sont également accessibles à partir du menu.

■ Display (écran)

D'ici la brillance de l'écran peut être ajustée.

Une échelle de tons du noir au blanc est également affichée sur l'écran comme guide pour configurer le contraste de l'écran. Réglez le contraste en tournant le bouton **Display Contrast** situé à la gauche de l'écran jusqu'à ce que le segment le plus à gauche de l'échelle soit noir, le plus à droite soit blanc et trois tons puissent être identifiés entre eux.

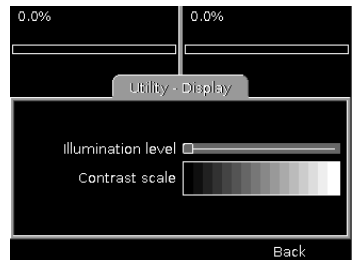

■ Restore (Restaurer)

Cette opération réinitialise l'appareil aux paramètres par défaut. Sélectionnez **Restore** pour procéder ou appuyez sur **Utility** ou un autre bouton de fonction pour annuler. Pour confirmer, on vous demandera une autre fois si vous voulez vraiment exécuter cette opération. Sélectionnez **Yes** ou **No** selon votre choix.

Les paramètres par défaut sont :

- Pitch Range 12 % (Étendue hauteur tonale)
- Track Loading - Manual (Chargement de piste - guide)
- Time Display - Elapsed (Affichage temps - écoulé)
- Fader Start - Off (Fader start - désactivé)
- Display Brightness - Mid way (Brillance écran - moyenne)

Notez que la calibration (voir ci-dessous) ne sera pas réinitialisée avec cette opération.



■ Calibrate (Calibration)

Cette fonction est utilisée pour calibrer les barres de défilement de hauteur tonale. Votre D2 Director a été précalibré en usine, mais les caractéristiques des barres de défilement peuvent varier avec le temps. Si les positions du haut, du centre ou du bas ne sont plus alignées avec l'étendue de hauteur tonale prévue, vous devriez effectuer la routine de calibration.

Sélectionnez **Calibrate**, puis lorsqu'on vous demande :

1. Déplacez les barres de défilement complètement vers le haut (jusqu'au symbole %)
2. Sélectionnez Next (Suivant)
3. Déplacez les barres de défilement vers le centre
4. Sélectionnez Next (Suivant)
5. Déplacez les barres de défilement complètement vers le bas (jusqu'au symbole +%)
6. Sélectionnez Next (Suivant)

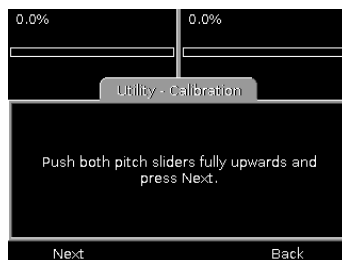

NEXT (SUIVANT)

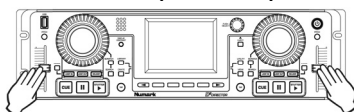

NEXT (SUIVANT)

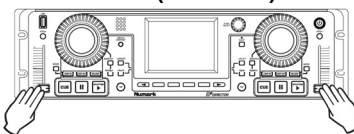

NEXT (SUIVANT)

La calibration est terminée. Appuyez sur le bouton **Utility** pour quitter.

Remarque : Si vous variez la procédure de calibration en balayant aux extrémités moins et plus de l'échelle, la barre de défilement de hauteur tonale n'aura aucun effet. Refaites simplement la calibration.

■ Updates (Mises à jour)

La page Updates affiche la version du logiciel actuelle du D2 Director. Veuillez vérifier régulièrement si le site <http://www.numark.com/d2/> offre des mises à jour du logiciel. Si la version de la mise à jour du logiciel sur le site Web est plus récente que la version actuelle du logiciel sur votre D2 Director, veuillez suivre les procédures de mise à jour données dans la section suivante de ce guide.

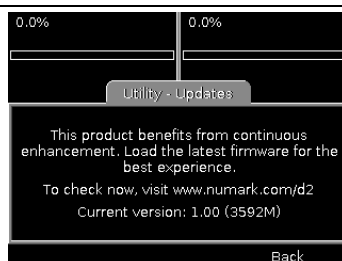

MISES À JOUR DU LOGICIEL D2

Alors que nous continuons d'améliorer et d'ajouter des fonctions au D2 Director pour une expérience hors pair, des mises à jour du logiciel seront publiées sur notre site Web. Veuillez consulter régulièrement le site www.numark.com/d2/ pour des mises à jour du logiciel et les dernières nouvelles de Numark.

PROCÉDURE DE MISE À JOUR

Le D2 Director possède une procédure de mise à jour sans échec. Si, pour une raison quelconque (y compris une panne), une mise à jour devait échouer pendant son exécution, la procédure de mise à jour devrait être redémarrée du début. Cependant, vous devriez vous assurer que l'alimentation n'est pas interrompue avant que la procédure ne soit complétée.

1. Téléchargez le fichier de mise à jour du logiciel (.UPG) sur votre ordinateur.
2. Copiez le fichier .UPG au niveau supérieur de votre mémoire USB compatible avec le D2 Director. Vous devriez effacer tous les autres fichiers .UPG de la mémoire. Si plus d'un fichier de mise à jour est présent, l'installation de traitement utilisera le premier rencontré.
3. Assurez-vous que le D2 est hors tension, puis branchez la mémoire USB à n'importe quel port USB.
4. Retirez toutes les autres mémoires branchées.
5. Branchez l'entrée c.c., appuyez et maintenez le bouton Power jusqu'à ce que le message « Waiting for Media » (En attente du média) s'affiche à l'écran. Cela prendra environ quatre secondes, après quoi vous pouvez lâcher le bouton Power. Si l'appareil n'affiche pas ce message, éteignez et essayez de nouveau, en prenant soin de ne pas lâcher le bouton Power trop tôt.
6. Après quelques secondes, assumant que D2 Director est en mesure de situer le fichier .UPG branché, le message « Any key updates to version... » s'affiche.
7. La version de mise à jour du micrologiciel est indiquée.
8. Appuyez sur n'importe quel bouton (sauf Power!).
9. La mise à jour du micrologiciel est chargée, un procédé qui prendra près d'une minute. Après quelques secondes, un indicateur de progression s'affiche pour vous donner une idée du travail restant.
10. Une fois la procédure de mise à jour complétée, un message confirme que le chargement a été complété avec succès. Sélectionnez OK et l'appareil s'éteint.
11. La procédure de mise à jour est maintenant terminée. Vous pouvez donc démarrer le D2 comme vous le faites normalement. Assurez-vous de lire les instructions d'utilisation sur le site Web de Numark, afin de connaître les nouveautés!

Remarque : Si le D2 Director détecte que le fichier de mise à jour est identique au micrologiciel déjà chargé, il ne chargera pas la mise à jour.

RENSEIGNEMENTS IMPORTANT À PROPOS DE LA MISE À JOUR

La procédure de mise à jour du D2 Director peut uniquement être effectuée avec une mémoire USB formatée FAT.

Pour vérifier que votre mémoire USB est formatée avec le système de fichier FAT:

- Sous Windows, cliquez à droite sur la mémoire dans votre Explorateur, sélectionnez **Propriétés** (Propriétés) et vérifiez la catégorie **File System** (Système de fichier). Veuillez vous assurer qu'il est inscrit FAT, FAT16 ou FAT32.
- Sous Mac OS, enfoncez Apple, cliquez sur la mémoire et sélectionnez **Get Info** (Recevoir l'information). Vérifiez la catégorie Format et assurez-vous de voir « MS-DOS File System (FAT16) » ou « MS-DOS File System (FAT32) ».

Si votre mémoire n'est pas formatée avec le système de fichier FAT, vous devrez reformater avant de l'utiliser pour la mise à jour :

- Sous Windows, cliquez à droite sur la mémoire dans votre Explorateur et sélectionnez **Format**. Sous l'onglet **File System**, sélectionnez FAT et cliquez sur Start pour formater la mémoire.
- Sous Mac OS (10.4), allez à **Applications-> Utilitaires** (Applications -> Utilitaires) et double-cliquez sur **Disk Utility** (Utilitaire du disque). Sélectionnez la mémoire dans le navigateur sur la gauche et sélectionnez ensuite l'onglet Erase. Sous **Volume Format** (Volume du format), veuillez sélectionner « MS-DOS File System » et puis appuyez sur le bouton **Erase** (effacer) en dessous pour formater la mémoire.

VEUILLEZ NOTER : Formater une mémoire effacera toutes les données qui sont actuellement sur la mémoire. Assurez-vous de sauvegarder les données que vous désirez garder sur votre disque dur avant le formatage.

RACCOURCIS DU CLAVIER

Si vous avez un clavier branché à votre D2 Director, vous pouvez accéder à quelques raccourcis utiles :

ENTRÉE DE TEXTE

Utilisé dans l'entrée de texte « widget »; lors de la recherche et pendant le renommage des listes d'écoute, etc.

(Non édition)

- Return = Lance l'édition

(Édition)

- Curseur gauche/right = déplace le caret
- Return/Enter = DONE (terminé) et déplace la cible de saisie au champ suivant
- Escape = DONE mais laisse la cible de saisie sur cet objet fenêtre
- Home/End = début/fin d'une chaîne
- Backspace = Supprime à reculons
- Delete = Supprime vers l'avant
- Caps-lock et number-lock verrouillent en ordre les majuscules et les chiffres

LISTES

Utilisées pendant le survol de la bibliothèque

- Gauche (ou) Haut = Tout comme tourner le bouton PUSH SELECT dans le sens antihoraire.
- Droit (ou) Bas = Tout comme tourner le bouton PUSH SELECT dans le sens horaire.
- Return = Sélectionne (tout comme enfoncer le bouton PUSH SELECT)
- Page up/down = Page arrière/page avant
- Ctrl-Page up/down = Début/fin de la liste
- Escape = revient d'un niveau

BARRE DE DÉFILEMENT

- Gauche (ou) Haut = Déplace la barre vers la gauche
- Droite (ou) Bas = Déplace la barre vers la droite
- Ctrl-gauche/droite/haut/bas = Se déplace au début ou à la fin de la barre

BOÎTE COMBO

- Gauche/haut = Élément précédent
- Droite/bas = Élément suivant

GÉNÉRAL

- Tab = Déplace la cible de saisie au champ suivant
- Shift-tab = Déplace la cible de saisie au champ précédent

BOUTONS MENU

- CTRL + 1,2,3,4 = Boutons un à quatre des boutons de fonction
- CTRL + Curseur gauche/droit= Pages gauche et droite pour les pages de menu disponibles.

RACCOURCIS GÉNÉRAUX

- Ctrl + F = Se rend à search ALL (Recherche tous) de la bibliothèque actuelle, semblable à enfoncer F1
- Ctrl + L = Se rend à la fenêtre Library (Bibliothèque)
- Ctrl + C = Se rend à la fenêtre Crate
- Ctrl + U = Se rend à la fenêtre Utility (Utilitaire)
- Ctrl + V = Se rend à la fenêtre View (Affichage)
- Ctrl + E = Se rend à la fenêtre Eject (Éjection)

- Escape - Annule toutes les fenêtres

- F1 = Ouvre le navigateur de recherche de la bibliothèque actuelle, réglé pour « All » et place la cible du clavier dans l'objet fenêtre d'entrée de texte.
- F2 = lance une recherche « Title »
- F3 = lance une recherche « Album »
- F4 = lance une recherche « Artist »
- F5 = Parcours par Genre
- F6 = Parcours par BPM (avec les pistes étiquetées correctement)
- F7 = Parcours par année
- F8 = Menu de liste d'écoute
- F9 = Fichiers (Surviv de fichier de la mémoire directement)
- F10 = Bibliothèque (appuyez de nouveau pour passer à al prochaine bibliothèque, si disponible)

COMPATIBILITÉ DE MÉMOIRE USB

Cette section explore les aspects techniques du branchement de mémoires USB au D2 Director. Pour plusieurs utilisateurs la plupart de ces détails ne seront pas pertinents — le lecteur effectuera simplement l'action prévue. Cependant, il est bon de se familiariser avec ces informations afin d'être préparé à toutes éventualités pendant votre travail.

BRANCHEMENT USB

Le D2 Director est un diffuseur de médias USB. Il ne possède pas de mémoire en soi, mais des mémoires externes y sont branchées par trois ports USB (un à l'avant et deux à l'arrière). Ceci permet de brancher directement trois mémoires à l'appareil, ce qui est suffisant pour la plupart des situations. Cependant, les concentrateurs USB sont également supportés pour augmenter les possibilités à un minimum de douze mémoires. Les concentrateurs doivent être branchés directement au D2 Director; brancher un connecteur à un connecteur n'est pas supporté.

La spécification USB restreint la quantité d'alimentation d'un port USB peut fournir. Quelques mémoires, particulièrement les mémoires motorisées telles que les disques durs, requièrent plus de tension laquelle peut être puisée d'un port et l'envoi ainsi grâce à un adaptateur c.a. ou un deuxième câble USB. Assurez-vous d'utiliser l'adaptateur ou le câble pour une bonne exécution. Nous recommandons que les concentrateurs soient de types alimentés pour assurer qu'une puissance suffisante soit disponible pour les mémoires qui leur sont branchées, spécialement si l'une de ces mémoires est motorisée.

Lors du branchement aux ports USB, prenez soin de brancher dans la bonne position. Forcer une prise pourrait endommager les connecteurs de votre mémoire comme de votre D2 Director. Pour des raisons pratiques, vous pourriez choisir de brancher des câbles de rallonge USB aux ports du D2 Director et vos mémoires aux câbles. Cela est correct, cependant, vous devriez éviter l'utilisation de rallonges excessivement longues (plus d'un mètre/40 pouces) puisqu'elles pourraient influencer la fiabilité de l'exécution.

MÉMOIRES SUPPORTÉES

Le D2 Director est compatible avec la plupart des mémoires USB qui supportent les normes de la classe de mémoire de grande capacité. Cela inclut les disques durs USB, les mémoires flash, les adaptateurs de cartes mémoire et les lecteurs de musique personnels. Les mémoires qui requièrent une installation de lecteur de mémoire sur votre PC ou votre Mac pourraient ne pas être compatibles. Les mémoires doivent être conformes avec les normes USB 1.0, 1.1 ou 2.0 incluant la spécification pour l'alimentation bus (aucune mémoire ne peut tirer plus que 500mA d'un port).

Malgré que le D2 Director ait été testé avec une grande gamme de mémoires, il est naturellement impossible de tester la totalité des milliers de variantes existantes. Si vous découvrez un problème de compatibilité, veuillez nous en faire part, en mentionnant le type, le fabricant, le modèle de mémoire, où et quand vous en avez fait l'achat. Il est probable que tout problème soit dû à la déviation de la mémoire des normes USB. Cependant, il est quelques fois possible de composer avec ces mémoires dans les mises à jour futures du micrologiciel.

Le D2 Director supporte les mémoires à partitions multiples. Chaque partition contenant un système fichier supporté s'affichera dans une bibliothèque séparée. Lors de l'éjection, assurez-vous d'éjecter toutes les partitions avant de retirer une telle mémoire.

Si votre mémoire possède un interrupteur de protection d'écriture, nous recommandons de la tourner à Off. Le D2 Director peut fonctionner avec les mémoires à protection d'écriture, mais certaines fonctionnalités seront perdues, telles que la création de listes d'écoute et la sauvegarde du Crate. Une mémoire doit avoir la fonction d'écriture activée pour créer une bibliothèque. Cependant, une bibliothèque existante sur une mémoire à protection d'écriture peut être chargée.

IDENTIFICATION DES BIBLIOTHÈQUES

Chaque Bibliothèque utilisée possède un nom unique qui indique comment elle est branchée, comme suit:

➤	USB 1	Port USB avant
➤	USB 2, USB 3	Port USB 2/3 arrière
➤	USB 1-1	Port 1 d'un concentrateur branché au port USB avant
➤	USB 1-4	Port 4 d'un concentrateur branché au port USB avant
➤	USB 1b	La deuxième partition du port USB avant
➤	USB 1-2c	La troisième partition du Port 2 d'un concentrateur branché au port USB avant

Dans la plupart des cas, pour les mémoires simples branchées directement à l'appareil, vous verrez simplement USB 1, USB 2 ou USB 3.

Chaque bibliothèque possède un nom de mémoire qui est affiché sur l'interface d'utilisateur. Ce nom est tiré de la mémoire en soi et varie de mémoire en mémoire, de fabricant en fabricant. Voici quelques exemples :

- USB DISK (DISQUE USB)
- Hard Disk Drive (Lecteur de disques dur)
- iPod

Quelques mauvaises mémoires, souvent les mémoires flash, sont mal identifiées. Pour des raisons pratiques, vous pouvez créer votre propre titre en créant un fichier nommé volume_name.txt dans l'annuaire du niveau supérieur. Le fichier devrait contenir votre titre souhaité en texte clair allant jusqu'à 20 caractères.

SYSTÈMES DE FICHER SUPPORTÉS

Les systèmes de fichier supportés sont FAT16, FAT32, HFS+ et NTFS (ce dernier étant supporté en lecture-seule). Les systèmes de fichier FAT16 et FAT32 sont couramment utilisés par des mémoires préformatées et sont compatibles avec la majorité des systèmes informatiques. Le NTFS est couramment utilisé par les ordinateurs Windows, spécialement pour les plus gros lecteurs. Le HFS+ est le format par défaut pour l'ordinateur Apple Macintosh et est également le système de fichier par défaut du lecteur de musique personnel Apple iPod.

En général, nous recommandons de formater les mémoires avec FAT32 si possible, puisqu'il est le format le plus supporté. Windows XP ne supporte pas le formatage des disques durs plus volumineux que 32GB avec le FAT32. Cependant, il existe des programmes gratuits qui le supportent.

Remarque pour le NTFS :

Le système de fichier NTFS est supporté en mode Lecture-seule sur le D2 Director. Cela limite légèrement la fonctionnalité et requiert que vous utilisiez l'outil Librarian pour créer une bibliothèque (consultez la section ci-dessous). Si possible, nous recommandons le formatage FAT32.

Si tout ceci vous monte à la tête, ne paniquez pas! La plupart des mémoires USB viennent déjà formatée dans un format qui devrait être compatible avec le D2 Director.

ÉVITER ET RÉPARER LES ERREURS

La chose la plus importante à savoir est de **TOUJOURS ÉJECTER LA BIBLIOTHÈQUE** avant de la retirer ou d'éteindre (consultez la section « Éjecter une bibliothèque » pour de plus amples détails). Le non-respect de cette action pourrait provoquer une corruption du système de fichier qui pourrait être extrêmement difficile pendant que vous travaillez. Cela s'applique aussi avec le débranchement des médias de votre ordinateur — Windows et Mac OS donnent des méthodes pour retirer les mémoires de façon appropriée.

Il est particulièrement important pour le média HFS+, lequel doit être branché à un ordinateur Macintosh après un retrait non sécuritaire avant de pouvoir être rebranché au D2 Director.

Si vous croyez que votre média est corrompu, vous devriez le brancher à votre PC ou Mac pour un entretien. Sous Windows, allez aux propriétés de la mémoire et sélectionnez « Check now » (Vérifier maintenant) sur l'onglet Tools (Outils). Sous Mac OS, effectuez l'application Disk Utility (Utilitaire disque).

DÉFRAGMENTATION

Pendant l'utilisation habituelle, une mémoire peut devenir fragmentée. La fragmentation est une condition par laquelle les fichiers sont divisés dans trop de parties. Cela n'est pas visible pour l'utilisateur, mais réduit la qualité de la performance, ralentissant potentiellement l'accès à la bibliothèque et causant des pépins pendant la lecture. De temps en temps, vous devriez défragmenter votre média pour vous assurer d'une opération fiable. Sous Windows, exécutez l'application Disk Défragmenter (Défragmentation du disque). Mac OS n'inclut pas d'application de défragmentation comme le HFS+ ne souffre pas de ce problème. Des programmes commerciaux et gratuits sont toutefois offerts pour effectuer cette tâche pour les médias non HFS+.

GARDER VOS DONNÉES EN SÉCURITÉ

Il est aussi important de sauvegarder vos données sur votre D2 Director qu'il l'est pour votre disque dur sur votre PC. Aucun média n'est infaillible — chaque mémoire flash, disque dur et carte mémoire a une durée de vie limitée et il est de votre responsabilité de vous assurer que vos données sont en sécurité. Ne jouez jamais avec l'unique copie de votre contenu, travaillez toujours avec une copie de sauvegarde et de préférence apportez une autre copie avec vous dans le cas où la mémoire pourrait tomber en panne (ou être perdue ou volée) pendant que vous travaillez.

Pendant que vous prenez le temps de faire une sauvegarde, considérez à quel point vous êtes chanceux d'être capable de transporter deux copies complètes de toutes vos pistes dans votre poche ou une petite boîte... Prenez des précautions simples et profitez de l'âge numérique!

EXPLICATION DE L'AUDIO NUMÉRIQUE

Cette section vise à expliquer quelques détails technos sur la technologie audionumérique. Nous croyons qu'il est important pour un DJ de connaître comment cette technologie est appliquée, particulièrement si elle est utilisée professionnellement. Avec les bonnes connaissances, vous pourrez faire des choix informés et vous assurer que vos performances sont conformes aux plus hautes normes de l'industrie.

COMPRESSION

Les fichiers audio de haute qualité prennent beaucoup d'espace, limitant la quantité de musique pouvant être stockée sur un média tel qu'une clé USB. Pour entrer plus de musique, les fichiers doivent être compressés, mais les techniques traditionnelles fonctionnent très mal avec l'audio, sauvant très peu d'espace. Pour résoudre ce problème, une nouvelle génération de technologie a fait surface et pris l'industrie de la musique d'assaut!

Les formats audio modernes compressés tels que les MP3 et AAC utilisent une technique connue comme la compression psycho-acoustique pour réduire la taille d'un fichier audio. Les données d'une piste audio ne sont pas toutes significatives à l'oreille humaine, il est donc possible de les rejeter de l'onde ou de combiner d'autres parties sans changer notre perception du son. De plus, quelques parties d'une onde masquent d'autres parties, celles-ci peuvent aussi être rejetées. Ce qui reste peut donc être représenté dans un format très efficace, résultant en un fichier plusieurs fois plus petit que l'original sans en altérer notre perception. Puisque certaines informations originales ont été perdues, ces formats sont quelques fois connus en tant que « avec perte ». En choisissant comment appliquer agressivement la compression, nous pouvons passer entre la taille du fichier et la qualité de l'audio.

TAGGAGE

Mises à part les données audio, la plupart des formats contiennent aussi des informations sur la piste, connues en tant que balises. De telles balises comme le titre de la piste, le nom de l'artiste, le titre de l'album, le BPM (Battements par minute) et le genre sont souvent inclus. Les meilleures applications audio offrent une fonction pour remplir automatiquement ces balises lors de la conversion de votre CD et certaines peuvent même identifier les pistes enregistrées d'un vinyle ou d'autres sources. Sinon, vous pouvez entrer et modifier les balises manuellement.

Nous recommandons fortement que vous preniez le temps de vous assurer que votre répertoire musical est bien classé. Malgré que cela puisse nécessiter quelques efforts pour un répertoire mal organisé, cela vous sauvera beaucoup de temps pendant votre performance. Le D2 Director emploie extensivement les balises pour organiser votre répertoire musical et procure des méthodes importantes pour trouver les pistes rapidement et efficacement.

FORMATS

Le D2 Director supporte trois des plus populaires formats audio — deux compressés (avec perte) et un non compressé (sans perte).

■ MP3

Ce format est l'initiateur de la révolution. Inventé au début des années 90 pour l'industrie de la diffusion (radio-télévision), il explose dans le monde musical plusieurs années plus tard avec l'invention du lecteur MP3 portatif. De nos jours, il est presque devenu un terme générique pour la musique numérique, malgré que MP3 soit seulement l'une de plusieurs manières de compresser les formats musicaux utilisés.

Le MP3 peut particulièrement attirer la critique sur la qualité du son. Dans ces jeunes années, le stockage était dispendieux, alors les pistes étaient souvent intensément compressées, dégradant ainsi la qualité sonore. Maintenant, avec des mémoires flash et des disques durs de grande capacité et plus abordables que jamais, il n'y a pas de raison pour surcompresser, tout particulièrement pour l'usage professionnel. Il a été démontré qu'avec un débit binaire de 256K bits par secondes (MPS) la majorité des auditeurs ne peuvent pas distinguer un non compressé original. Cela donne environ 20 % de la taille d'un fichier d'un enregistrement non compressé.

Une option populaire offerte par plusieurs codeurs est le débit binaire variable (VBR). Le débit binaire changera à travers la piste afin que certaines parties prennent moins d'espace alors que des parties plus complexes en prennent plus, et ce pour assurer une qualité supérieure. La plupart des programmes d'encodage vous permettent de sélectionner un débit binaire « moyen » pour le VBR — choisir 192K, par exemple, mènera à un fichier de la même taille qu'un fichier de débit binaire constant (CBR) 192K, mais la qualité sera de beaucoup meilleure.

Quelques encodeurs offrent un choix de fréquence d'échantillonnage allant de 8 KHz à 48 KHz. Cependant, le D2 Director rééchantillonne à 44,1 KHz, il n'y a donc rien à gagner d'un encodage à débit plus élevé que cela.

Le D2 Director peut extraire des balises des fichiers MP3 en utilisant le format ID3. Nous recommandons d'utiliser ID3v2, puisqu'il offre une plus grande flexibilité dans la longueur des balises et des types d'informations pouvant être stockées (BPM par exemple).

Plusieurs progiciels supportent l'encodage MP3, quelques-uns sont commerciaux et d'autres sont gratuits. Quelques fournisseurs ont des frais supplémentaires pour l'encodage MP3 au-delà de 64 Kb/s (ce qui est beaucoup trop bas comme débit pour un usage professionnel).

■ AAC

Ce format, inventé vers la fin des années 90, a également fait sa première apparition dans l'industrie de la diffusion (radio-télévision). Sa percée dans le monde musical vient avec son adoption en tant que format par défaut du Apple iTunes et du lecteur portable iPod. Par moments, ce format est connu en tant que MP4 ou MPEG-4, malgré qu'il soit plus juste de dire qu'il est la partie 3 des normes MPEG-4. L'extension de fichier la plus commune est .M4A.

Le AAC a amélioré sa performance comparativement au format MP3 plus vieux, menant à une reproduction sonore supérieure pour la taille de fichier. La plus grande amélioration est avec les fichiers à débits binaires bas, mais cela est moins pertinent pour l'utilisateur professionnel et à des débits binaires plus élevés les formats sont considérés comme étant de qualités sonores équivalentes.

Le D2 Director peut extraire des balises des fichiers AAC en utilisant le format M4A, supporté par plusieurs applications audio.

Si vous utilisez iTunes pour encoder votre répertoire musical, les chances sont que le format est AAC (utilisant l'extension de fichier M4A). Cependant, si vous faites l'achat de musique en ligne au iTunes Music Store, vous devriez savoir que son contenu protégé ne peut pas être joué sur le D2 Director ou par tous les autres lecteurs musicaux numériques autres que le Apple iPod. Cette restriction est imposée par Apple.

■ WAV

Le format WAV (ou Wave) est utilisé depuis plusieurs années et est un format audio simple (habituellement non compressé). Malgré que l'extension de fichier soit la même, les fichiers WAV peuvent contenir plusieurs formats audionumériques — le D2 Director peut jouer le format PCM 16-bits. À un débit binaire de 44,1 KHz, c'est une reproduction d'un CD audio. Le format est utile si vous désirez être certain de la meilleure qualité de son possible, mais les fichiers sont de grande taille (environ cinq à dix fois plus grands qu'un fichier MP3).

Il n'y a pas de normes pour le taggage à l'intérieur des fichiers WAV et en ce moment le D2 Director utilisera seulement le nom de fichier pour identifier une piste (ce qui est représenté par le titre de la piste).

CARACTÉRISTIQUES TECHNIQUES

Niveau de sortie:	1.1V RMS 0 dBFS
SNR	96 décibels A
THD+N	0,003 % 0dBFS 1 kHz
Réponse en fréquence	20 Hz – 20 kHz +/- 0,1 dB
Parcours audio	24bits 44,1 kHz
Étendues	+/- 6 %, +/- 12 %, +/-25 %, +/-25 %/-100 %
Poids	2.268kg
Dimensions	480mm (W) x 133mm (H) x 102mm (D)

INFORMATIONS DE LICENCE

D2 Director micrologiciel © Numark Industries, Inc. 2007. Tous droits réservés.

Le D2 Director est construit sur une plate-forme Linux pour assurer une haute fiabilité et performance. Linux et toutes portions apparentées de ce logiciel sont fournies dans la licence GPL et la licence LGPL. Numark met le téléchargement du code source à la disposition de tous pour ces portions du logiciel au :

<http://www.numark.com/d2/>

REMERCIEMENTS

Les logiciels suivants sont inclus dans la licence GPL :

Linux	© Linus Torvalds
Busy Box	© Erik Andersen
Red Boot	© Red Hat
CDfs	© Michiel Ronsse

Les logiciels suivants sont inclus dans la licence LGPL :

GNU C Library	© Free Software Foundation
id3lib	© Scott Thomas Haug

Les logiciels suivants sont inclus dans la licence MPL :

mp4v2	© MP4IP Project
-------	-----------------

Certains logiciels sont inclus dans la licence RCSL :

Helix DNA Client technology included.
© RealNetworks, Inc., 1995-2007.
Tous droits réservés.

INDICE

INTRODUZIONE.....	109
CARATTERISTICHE.....	109
MESSAGGI IMPORTANTI.....	109
SCHEMA DEI COLLEGAMENTI.....	110
PANORAMICA PANNELLO POSTERIORE.....	111
PANORAMICA PANNELLO ANTERIORE.....	111
COME LAVORARE CON D2 DIRECTOR.....	112
L'INTERFACCIA GRAFICA.....	114
ACCENSIONE E SPEGNIMENTO.....	114
IL DISPLAY.....	114
DISPLAY DEI DECK.....	114
BARRA MENU.....	115
AREA DI LAVORO.....	115
BARRA DI AVANZAMENTO.....	115
USO DELLE LISTE.....	115
USO DEI DIALOGHI.....	115
RISPONDERE A DOMANDE.....	116
MODIFICA DELLE IMPOSTAZIONI.....	116
INSERIRE TESTO.....	116
LA LIBRERIA.....	117
PREPARAZIONE DEL DISPOSITIVO DI MEMORIA.....	117
CREARE UNA LIBRERIA.....	117
Costruire con il programma Libreria.....	117
Costruire con il D2 Director.....	117
CARICARE UNA LIBRERIA.....	118
USO DI UNA LIBRERIA.....	118
Ricerca.....	119
Browsing.....	120
Visualizzazione File.....	122
Lavorare con le Playlist.....	122
ESPULSIONE DI UNA LIBRERIA.....	123
IL CRATE.....	124
LAVORARE CON IL CRATE.....	124
CARICAMENTO E SALVATAGGIO DEL CRATE.....	125
COMANDI GLOBALI.....	126
COMANDI DECK (A E B).....	127
IMPOSTAZIONI MODALITÀ DECK (A E B).....	130
CARICAMENTO DELLE TRACCE.....	130
VISUALIZZAZIONE DEL TEMPO.....	130
FADER START.....	130
VISUALIZZAZIONI.....	131
TRACK VIEW.....	131
PROFILE VIEW.....	131
Creazione di profili di traccia.....	131
Lavorare con Track Profiles.....	131
UTILITY.....	132
DISPLAY.....	132
RESTORE.....	132
CALIBRARE.....	133
UPDATES (AGGIORNAMENTI).....	133
AGGIORNAMENTI DEL SOFTWARE D2.....	134
PROCEDURA DI AGGIORNAMENTO.....	134
SCORCIATOIE DA TASTIERA.....	135
COMPATIBILITÀ DISPOSITIVI USB.....	136
COLLEGAMENTO USB.....	136
DISPOSITIVI DI MEMORIA SUPPORTATI.....	136
IDENTIFICAZIONE LIBRERIE.....	136
FILE SYSTEM SUPPORTATI.....	137
EVITARE E RIPARARE AGLI ERRORI.....	137
DEFRAMMENTAZIONE.....	137
MANTENERE I DATI SICURI.....	137
SPIEGAZIONE DELL'AUDIO DIGITALE.....	138
COMPRESSIONE.....	138
TAGGING.....	138
FORMATI.....	138
SPECIFICHE TECNICHE.....	140
INFORMAZIONI SULLA LICENZA.....	140
RICONOSCIMENTI.....	140

INTRODUZIONE

Il D2 Director è una console 3U da rack a doppio deck progettata per rispondere alle necessità del DJ moderno. Grazie ad un'interfaccia utente innovativa e di facile accesso, il design plug and play offre al DJ la possibilità di trovare, organizzare e riprodurre rapidamente tracce dai dispositivi di memoria USB collegati. Le canzoni possono essere dirette manualmente ai deck o riprodotte automaticamente, in stile jukebox.

Potenti strumenti quali il Crate e il Profile View offrono una prospettiva digitale sui metodi tradizionali dei DJ. Il Crate può essere usato per preparare e arrangiare il vostro set in anticipo, durante la prestazione o entrambi. Il Profile View offre un aiuto rapido visivo per il cueing, un po' come guardare i solchi di un disco, ma meglio!

D2 Director ha la bellezza di tre collegamenti USB per un'ampia gamma di opzioni di memorizzazione. Queste comprendono l'Apple iPod®, thumb drive e hard drive esterni. La ricerca di artisti, album o tracce è resa ultra rapida grazie alla tastiera USB in dotazione.

Il D2 Director può riprodurre i formati musicali MP3, WAV e AAC* memorizzati su file system FAT16, FAT32, NTFS ed HFS+.

CARATTERISTICHE

- Supporto per iPod, chiavi Flash, thumb drive e hard drive USB esterni
- La tastiera USB supporta la ricerca di canzoni, artisti e più su drive USB o iPod
- Console 3U su rack
- Scratch e bend del pitch
- Loop continuo, stutter
- Controllo del pitch
- Grande display retroilluminato dotato di un'interfaccia rivoluzionaria facile da usare
- Ricerca rapida tra le canzoni
- Visualizzazioni Track Profile
- Tre porte USB per il collegamento di iPod, thumb drive USB, hard drive o una tastiera
- Formati supportati: MP3, WAV ed AAC*
- Tecnologia Beatkeeper con funzione TAP override
- Funzione Fader Start
- Supporto di playlist su computer che comprende numerosi formati popolari
- Aggiornamenti Software sicuri per miglioramenti futuri. Recarsi alla pagina www.numark.com per assistenza.

MESSAGGI IMPORTANTI

Il D2 Director funziona al meglio se vengono installati i software più recenti. Si raccomanda fortemente di verificare l'eventuale disponibilità di aggiornamenti software e di continuare a farlo regolarmente in modo da non perdersi niente! Per maggiori dettagli, vedi la sezione "Aggiornamenti Software D2".



Non forzare

I dispositivi USB si inseriscono nella rispettiva presa USB in una sola direzione. Se il dispositivo non entra agevolmente, non forzarlo: verificare che sia rivolto nella direzione giusta!



Effettuare l'espulsione (eject) prima di estrarre

Una volta finito di usare un dispositivo di memoria, effettuarne sempre l'espulsione (eject) prima di scollegarlo, proprio come avviene nel computer! Lo scollegamento senza espulsione potrebbe danneggiare i dati. Per maggiori dettagli, vedi la sezione "Espulsione di una libreria".



Hub USB

È possibile collegare un hub in ciascuna delle porte USB del D2 Director, ma non si può collegare un hub a un hub! Per il massimo dell'affidabilità, si consiglia di utilizzare unicamente hub alimentati.



Congegni USB

I mouse, i trackpad e altri dispositivi d'ingresso non avranno effetto sul D2 Director. La maggior parte delle tastiere USB sono supportate, ma vi consigliamo di utilizzare la fantastica tastiera Numark in dotazione.

© iPod è un marchio registrato di Apple Computer, Inc., registrato negli U.S.A. e in altri paesi.

* Non è possibile accedere ai file audio AAC protetti scaricati dall'iTunes Music Store.

SCHEMA DEI COLLEGAMENTI

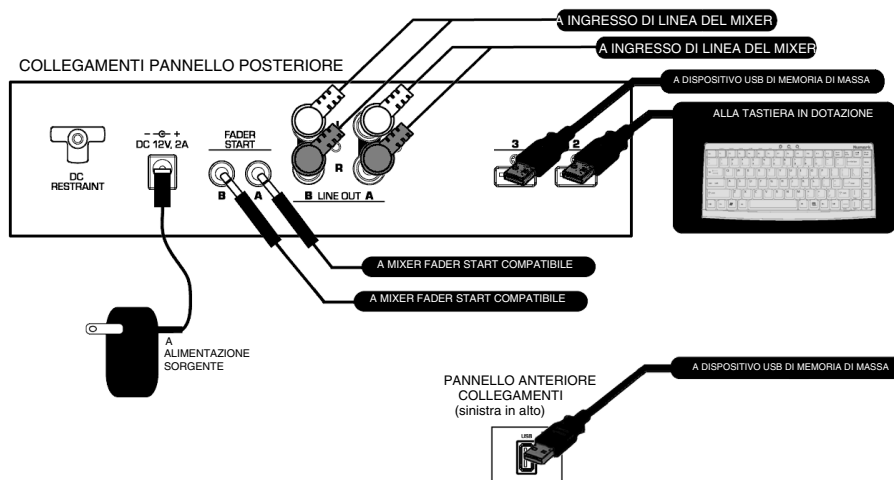

- Verificare che i seguenti elementi siano nella confezione:
 - D2 Director
 - Adattatore di alimentazione
 - Chiave USB
 - Tastiera USB
 - 2 cavi stereo RCA
 - Guida rapida
 - Libretto di istruzioni di sicurezza
- PRIMA DI UTILIZZARE IL PRODOTTO, LEGGERE IL LIBRETTO DELLE ISTRUZIONI DI SICUREZZA.**
- Studiare lo schema dei collegamenti.
- Porre il D2 Director in una posizione adeguata all'uso. È possibile:
 - Porre il D2 Director su una superficie piana.
 - Montare il D2 Director su un rack standard 19" 3u servendosi di quattro viti da rack.
- Assicurarsi che tutti i dispositivi siano spenti e che tutti i fader e le manopole di guadagno siano impostati al minimo.
- Collegare le uscite stereo al mixer e/o altri dispositivi audio.
- Collegare tutti i dispositivi all'alimentazione C.A.
- Accendere tutto nel seguente ordine:
 - D2 Director
 - Mixer
 - Amplificatori o dispositivi di uscita
- Invertire questa operazione spegnendo il dispositivi nel seguente ordine:
 - Amplificatori o dispositivi di uscita
 - Mixer
 - D2 Director

Maggiori informazioni su questo prodotto si trovano alla pagina
<http://www.numark.com/d2>

PANORAMICA PANNELLO POSTERIORE

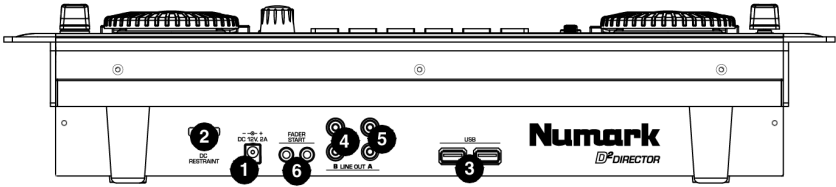

- 1. Alimentazione** – Inserire l'adattatore di alimentazione in dotazione (CC 12V 2A) e collegarlo ad una sorgente di alimentazione. Servirsi *unicamente* dell'adattatore di alimentazione in dotazione: l'uso di un adattatore alternativo può danneggiare il D2 Director.
- 2. Fermo CC** – Si può utilizzare per fissare il cavo dell'adattatore di alimentazione all'apparecchio. Questo eviterà che il cavo venga accidentalmente scollegato.
- 3. Ingressi USB** – Collegare i dispositivi di memoria di massa a queste due porte USB* – un hub può essere utilizzato per espandere a più ingressi USB, ma non va mai collegato un hub in un altro hub. Per il massimo dell'affidabilità, si consiglia di utilizzare unicamente hub alimentati. Si può anche collegare ad una di queste porte la tastiera USB in dotazione per una rapida navigazione e ricerca.

Nota bene: Il D2 Director può riprodurre i formati musicali MP3, WAV e AAC memorizzati su file system FAT16, FAT32, NTFS (di sola lettura) ed HFS+.

- 4. Line Out (B) (uscita di linea B)** – Questo collegamento RCA emette il segnale audio dal deck B sul D2. Servirsi del cavo stereo RCA in dotazione per il collegamento ad un ingresso a livello di linea del mixer.
- 5. Line Out (A) (uscita di linea A)** – Questo collegamento RCA emette il segnale audio dal deck A sul D2. Servirsi del cavo stereo RCA in dotazione per il collegamento ad un ingresso a livello di linea del mixer.
- 6. Connettori Fader Start** – Servirsi di questi connettori per il collegamento al mixer compatibile fader-start. Fader Start permette di avviare a distanza la riproduzione su uno dei deck da un mixer compatibile fader-start. Grazie a questa funzione, ogni volta che si sposta il crossfader del mixer da un lato o dall'altro, la traccia caricata su quel deck inizierà a suonare. Per utilizzare il D2 con un mixer compatibile fader-start, collegare i cavi fader-start in dotazione dai due connettori sul D2 ai rispettivi connettori fader-start sul mixer.

PANORAMICA PANNELLO ANTERIORE

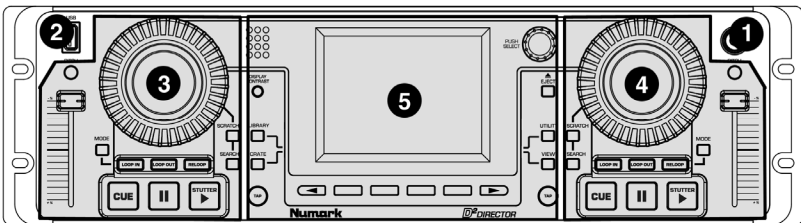

- 1. Pulsante di accensione (power)** - Premere questo pulsante per accendere e spegnere il D2. Servirsi sempre di questo pulsante per spegnere l'apparecchio. Scollegare l'adattatore o spegnere l'alimentazione da una sorgente esterna, quale un interruttore di alimentazione, può danneggiare l'apparecchio o il dispositivo media rimuovibile. Per spegnere l'apparecchio, tenere premuto il pulsante di alimentazione fino a quando il processo di spegnimento non è completo.
- 2. Ingresso media USB rimuovibile** - Collegare il media USB rimuovibile a questa porta USB*.
- 3. Deck Sezione A** – Quest'area presenta i comandi per il deck A. Vedi il paragrafo "Comandi deck (A e B)" di questo manuale per le descrizioni dei comandi del deck.
- 4. Deck Sezione B** – Quest'area presenta i comandi per il deck B. Vedi il paragrafo "Comandi deck (A e B)" di questo manuale per le descrizioni dei comandi del deck.
- 5. Sezione comandi generali** – Quest'area presenta lo schermo LCD e i comandi generali del D2. Vedi "Comandi generali" per la descrizione dei comandi generali.

*RICORDARSI DI UTILIZZARE SEMPRE IL COMANDO EJECT DI ESPULSIONE DEL DISPOSITIVO MEDIA USB PRIMA DI RIMOVERLO FISICAMENTE; IN CASO CONTRARIO, I DATI RISCHIANO DI DIVENTARE CORROTTI E INUTILIZZABILI.

COME LAVORARE CON D2 DIRECTOR

D2 Director introduce concetti rivoluzionari per il DJ digitale, ma lavorare con il prodotto è facile e veloce. Molte delle funzioni digitali riflettono le tecniche tradizionali da DJ con le quali avete già familiarità. Infatti non c'è un modo giusto di lavorare con il D2 Director, come scoprirete man mano che sperimenterete, ma ecco i concetti fondamentali ...

➤ Passate al digitale!

Prima di iniziare a lavorare col D2 Director è necessario trasferire i contenuti desiderati in uno dei formati digitali supportati. La sezione "Compatibilità dispositivi USB" di questo manuale tratta di questo procedimento in dettaglio, ma in breve, bisogna servirsi del PC o del Mac per convertire CD, dischi e nastri in formato WAV, MP3 o AAC. Se già si usano prodotti media digitali quali lettori MP3 personali o pacchetti per DJ da PC, si potrebbero già avere le tracce nel formato adatto. Vale la pena a questo livello assicurarsi che il contenuto venga convertito a standard elevati. Prodotti quali il giradischi TTUSB di Numark collegato al computer possono risultare utili per convertire i vostri media tradizionali.



➤ Preparatevi!

Prima del concerto, bisogna verificare che il dispositivo o i dispositivi media portatili siano caricati con il contenuto di cui si ha bisogno. Per risparmiare tempo, si può utilizzare lo strumento Libreria del PC per preparare una libreria per ogni dispositivo (vedi sezione "Creazione di una libreria"). È sempre bene portare con sé una copia di backup dei contenuti, precauzione che è davvero facile prendere nel mondo digitale.



LIBRERIA MASTER



LIBRERIA DI LAVORO



LIBRERIA DI BACKUP

➤ Esibitevi!

Ora che i vostri contenuti sono pronti, è ora di darci dentro!

1. Preparare il Crate

Il D2 Director contiene il vostro Crate virtuale. Inviare tracce dalla Libreria al Crate per iniziare a preparare il set, proprio come tirare e piegare i dischi. Per maggiori dettagli, fare riferimento alla sezione "Uso della libreria" di questo manuale. Si può fare questo (e anche il passaggio successivo) ben in anticipo, se si desidera, e nel caso in cui i media non siano protetti da scrittura, il Crate verrà salvato automaticamente.

2. Disporlo nell'ordine desiderato

Affinare il set mettendo in ordine le tracce nel Crate; se si preferisce scegliere la traccia successiva al volo, si potrà fare. Utilizzate il Crate in qualsiasi modo si adatti meglio al vostro stile.

3. Cueing delle tracce dal Crate

Inviare le tracce dal Crate ai deck come necessario. Se il Crate è ordinato, il D2 Director può effettuare automaticamente il lancio della traccia successiva quando un deck termina. Se ci si desidera allontanare dal set, si può utilizzare una modalità continua affinché riproduca automaticamente ogni traccia, una via l'altra. Fare riferimento alla sezione "Caricamento delle tracce" per maggiori informazioni sul caricamento e la riproduzione automatici delle tracce.

4. Modificare il set in qualsiasi momento

Il Crate è dinamico: cambiate idea in qualsiasi momento, inserite tracce a richiesta, cambiate l'ordine del set, insomma utilizzate il Crate come uno strumento per organizzare la vostra esibizione.

5. Bypassare il Crate per cue singoli o dell'ultimo momento

Se si desidera, si possono inviare tracce direttamente dalla Libreria a un deck. Questo non influenza il contenuto del Crate, dunque si possono mischiare i metodi di lavoro in qualsiasi modo si desideri.

6. Esibitevi come avete sempre fatto

Una volta che una traccia è su un deck, si può effettuare cueing, beat match, scratch e loop servendosi dei noti comandi del deck Numark. Il D2 Director è completamente multitasking, quindi si può lavorare sul set servendosi della Libreria e del Crate in qualsiasi momento, anche mentre si mixa su entrambi i deck.

Continuate a leggere per sapere come trarre il massimo dal vostro D2 Director!

L'INTERFACCIA GRAFICA

Il D2 Director presenta un'interfaccia grafica innovativa, creata per rivoluzionare la vostra esperienza da DJ. L'interfaccia garantisce un accesso rapido e facile alle funzioni avanzate del prodotto ed è progettata in modo da adattarsi al vostro modo di lavorare. Per rendere tutto questo possibile, il D2 Director è pienamente multitasking: si può passare istantaneamente da una funzione all'altra e se una di queste è temporaneamente occupata (ad esempio a costruire una nuova libreria) tutto il resto rimane accessibile.

In questa sezione esploreremo l'interfaccia grafica: occorreranno appena pochi minuti per padroneggiarla completamente; quindi, in sezioni successive, potremo focalizzarci sulle funzioni DJ del D2 Director.

■ Accensione e spegnimento

Servirsi dell'interruttore di alimentazione posto nell'angolo superiore destro del D2 Director per accenderlo e spegnerlo.



Per accenderlo, premere il pulsante dall'alimentazione. Questo si accenderà di rosso e il D2 Director verrà avviato. Al momento dell'accensione, non tenere premuto il pulsante dall'alimentazione in quanto questo richiama la modalità di aggiornamento "Upgrader Mode" (vedi sezione "Aggiornamenti del software D2").

Per spegnerlo, schiacciare il pulsante dall'alimentazione tenendo premuto. Sullo schermo apparirà una barra timer, che si riempie da sinistra a destra per il tempo in cui viene tenuto premuto il pulsante dall'alimentazione. Quando la barra raggiunge l'estremità destra, in circa tre secondi, il D2 Director si spegne. Questo serve a evitare uno spegnimento accidentale durante un'esibizione.

■ Il Display

Al centro del D2 Director è presente un ampio display grafico. Alcune parti di esso sono dedicate a determinate funzioni, mentre altre cambiano a seconda di quello che si sta facendo.

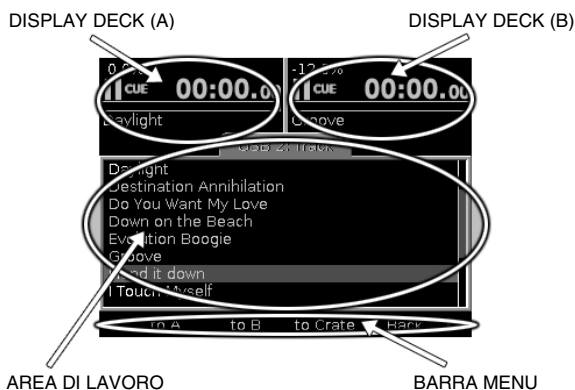

■ Display dei deck

Le informazioni di riproduzione di ciascun deck sono sempre visibili, indipendentemente da quello che si sta facendo. Qui si possono verificare le tracce, le informazioni sul tempo, sulla regolazione del pitch e altri dati importanti. Per maggiori dettagli, vedi la sezione "Schermate".



WAIT (attendi) – questo simbolo significa che il deck è attualmente occupato.



PAUSE (pausa) – questo simbolo significa che il deck è attualmente in pausa.



CUE – questo simbolo significa che il deck è attualmente in pausa a livello del punto cue.



PLAY – questo simbolo significa che il deck è attualmente in corso di riproduzione.

■ Barra menu

Sulla parte inferiore si trova la barra dei menu, che mostra tutte le opzioni disponibili. Ogni opzione viene visualizzata sopra al rispettivo tasto menu: basterà premere tale pulsante per attivare quell'opzione. L'opzione viene evidenziata per confermare che è stata selezionata.

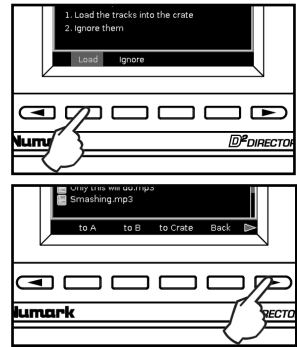

Ci sono quattro pulsanti menu, ma un menu non è limitato ad appena quattro opzioni. Quando sono disponibili più opzioni, apparirà una freccia a indicare che è possibile premere i tasti menu successivo (destra) o precedente (sinistra) per passare ad una diversa pagina di opzioni.

■ Area di lavoro

La parte più ampia del display è dedicata alla funzione attualmente in uso. Le quattro funzioni principali, Library, Crate, View e Utility, hanno ciascuna il proprio pulsante per selezionarle. Quando la rispettiva funzione è selezionata, il pulsante si illumina.



Si può sempre identificare quello che si vede nell'area di lavoro dalla barra del titolo.

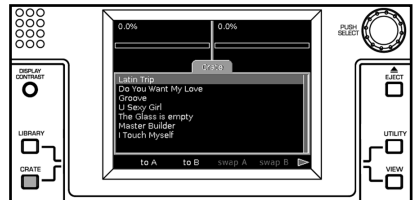

■ Barra di avanzamento

Quando viene creata o aggiornata una grande libreria (vedi sezione "La libreria") apparirà una barra di avanzamento subito sopra alla barra dei menu. L'indicatore si riempie da sinistra a destra per indicare quanto lavoro resta ancora da compiersi.

La maggior parte delle funzioni del D2 Director sono istantanee, ma alcune azioni impegnative quali l'invio di un lungo elenco di tracce al Crate possono richiedere alcuni secondi. Se per una funzione saranno necessari più di un paio di secondi, apparirà un indicatore che mostra il lavoro in corso.

■ Uso delle liste

Il D2 Director fa ampio uso di liste per garantire un rapido accesso alle vostre tracce. Le liste vengono visualizzate nell'area di lavoro e si naviga tra di esse servendosi della manopola Push Select e della barra Menu.

Per scorrere in alto e in basso lungo una lista basta girare la manopola Push Select. Sullo schermo viene evidenziato l'elemento attualmente selezionato e, se la lista è troppo lunga per essere contenuta tutta sullo schermo, salirà e scenderà quando si ruota verso l'alto o verso il basso dell'area di lavoro. In caso di liste lunghe, una barra sulla destra dell'area di lavoro mostra quanto della lista si è in grado di vedere e a che punto della lista ci si trova.

Se l'elemento attualmente evidenziato è qualcosa che può essere selezionato, basta premere la manopola Push Select. Altre opzioni relative alla lista o all'elemento attualmente evidenziato possono apparire nella barra Menu.

In modo migliore di far pratica con le liste è di creare una Libreria e fare esperimenti. Per maggiori dettagli, vedi la sezione "La Libreria".

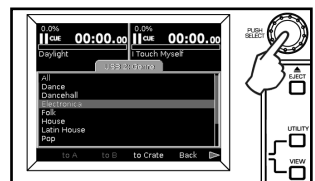
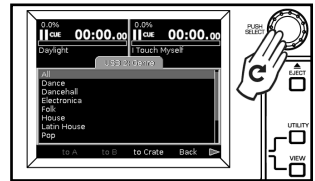

■ Uso dei dialoghi

Un dialogo può apparire in parte o nell'intera area di lavoro e serve a inviarti informazioni, a ottenere una risposta, a permetterti di inserire informazioni o di modificare le impostazioni. Talvolta un Dialogo può avere la propria barra Menu, altre volte no. Sarà sempre presente un titolo in modo da sapere a cosa si riferisce il dialogo.

■ Rispondere a domande

Quando il D2 Director deve mandarvi un messaggio o porvi una domanda lo farà tramite un Dialogo. Se è necessaria una risposta, le opzioni appariranno nella barra Menu. Selezionare l'opzione desiderata per rispondere alla domanda e il Dialogo si chiuderà, facendovi ritornare a quello che stavate facendo.

In questo esempio, il D2 Director sta rispondendo al comando del DJ di cancellare tutte le tracce dal Crate verificando che ne sia veramente sicuro.



■ Modifica delle impostazioni

Un dialogo può essere utilizzato per modificare le impostazioni, nel cui caso ognuna di esse viene visualizzata con evidenziata l'impostazione attiva. Il relativo valore può essere modificato semplicemente ruotando la manopola Push Select; alcune impostazioni hanno una descrizione testuale di ciascun valore, altre un cursore. Per modificare una diversa impostazione, premere la manopola Push Select. Continuare a premere per scorrere lungo tutte le impostazioni. Le impostazioni solitamente hanno effetto immediato.

In questo esempio il DJ sta cambiando le impostazioni di modalità del Deck A.

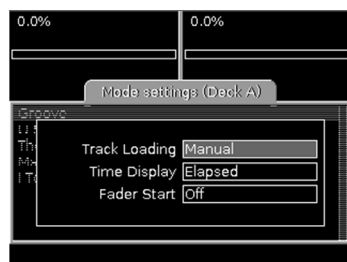

■ Inserire testo

Quando occorre inserire nel testo nel D2 Director viene utilizzata una casella di testo, ad esempio per cercare una traccia o per nominare una playlist. A differenza di altri tipi di impostazioni, la casella di testo presente il proprio menu che funziona con la manopola Push Select per rendere facile l'inserimento di testo con o senza una tastiera. Una casella evidenziata a destra mostra il carattere che si sta per inserire e il menu può essere utilizzato per cancellare il carattere precedente (Delete), inserire uno spazio (Space), passare da minuscola a maiuscola (Caps) e finire di inserire testo (Done).

Se si ha una tastiera USB collegata al D2 Director, si può digitare direttamente il testo in una casella di testo. Questo è il modo più veloce di inserire testo. Servirsi dei tasti cursore sinistro e destro per spostarsi entro il testo inserito. I tasti Enter e Tab completano inserimento di testo allo stesso modo dell'opzione Done.

In mancanza di una tastiera, si possono inserire i caratteri servendosi della manopola Push Select. Ruotarla a sinistra o a destra per scorrere tra lettere, numeri e simboli. Per inserire il carattere desiderato, premere la manopola Push Select. Una volta terminato, selezionare Done.



LA LIBRERIA

La Libreria è una collezione di tracce in cui si può navigare o effettuare ricerche in molti modi diversi. Il D2 Director permette di lavorare con numerose librerie allo stesso tempo, o collegando più dispositivi di memoria o avendo più partizioni sullo stesso dispositivo. Sia che uno preferisca lavorare con un hard disk con tutte le tracce o con diverse chiavi di memoria flash a diversi temi, la scelta resta vostra.

PREPARAZIONE DEL DISPOSITIVO DI MEMORIA

Il D2 Director funziona con la maggior parte dei dispositivi di memoria USB che supportano lo standard di classe di memorizzazione di massa. Per maggiori dettagli, vedi la sezione "Compatibilità dei dispositivi USB".

Servirsi del PC o del computer Macintosh per copiare i file audio di formato WAV, MP3 ed AAC sul dispositivo di memoria USB. Se le tracce sono bene etichettate, non sarà necessario organizzarle in alcun modo particolare. Il D2 Director renderà facile trovare le tracce che occorrono. Tuttavia, se le tracce non sono bene etichettate, o se si preferisce accendervi tramite cartelle, bisogna organizzarle nel modo che più sembra adatto. Le playlist in formato PLS o M3U, se presenti, verranno incluse nella libreria. Sul dispositivo di memoria possono anche esserci altri tipi di file, il D2 Director si limiterà a ignorarli. Tuttavia, grandi quantità di file irrilevanti, rallenteranno la creazione della libreria, quindi si suggerisce di utilizzare dispositivi dedicati unicamente alle vostre collezioni audio.

CREARE UNA LIBRERIA

Quando la collezione è pronta, il passo successivo è quello di costruire una libreria. Per accedere alle tracce rapidamente in seguito, D2 Director effettuerà una scansione accurata del vostro dispositivo per rendere nota delle tracce e delle playlist a disposizione. La libreria viene memorizzata in una particolare cartella sul dispositivo chiamata ".library", che può essere invisibile a seconda delle impostazioni del computer. Se si desidera cancellare una libreria, servirsi dell'apposita applicazione oppure limitarsi a cancellare la cartella, ma in generale non si deve toccare.

Ci sono due modi di creare una libreria: o sul D2 Director stesso o sul vostro PC o Mac servendosi dello strumento Libreria.

■ Costruire con il programma Libreria

Il programma Libreria, presente sul vostro PC o Mac, è in modo più rapido di costruire una libreria e offre vantaggi quali la possibilità di creare profili (per maggiori dettagli vedi la sezione "Visualizzazione Profilo"). Il programma comprende una documentazione completa, che può essere scaricata dalla pagina <http://www.numark.com/d2/>.

■ Costruire con il D2 Director

Se occorre creare una libreria lontano dal computer, si può utilizzare lo stesso D2 Director. Se il dispositivo di memoria è dotato di un interruttore di protezione della scrittura, assicurarsi che si trovi sulla posizione off, quindi inserire il dispositivo in una delle porte USB. Assicurarsi di inserirlo nel modo giusto, il collegamento dovrebbe essere facile, non forzarlo! Dopo alcuni secondi apparirà il dialogo New Library (nuova libreria)...

Per creare una libreria, selezionare **Library**. Il procedimento richiederà un tempo che può andare da un paio di secondi ad alcune ore, a seconda del numero di tracce presenti sul dispositivo. Mentre la libreria viene creata, si possono riprodurre tracce da altri dispositivi collegati a porte USB diverse. Una volta che la libreria ha iniziato a essere creata, apparirà una barra di avanzamento che mostra il lavoro mancante.

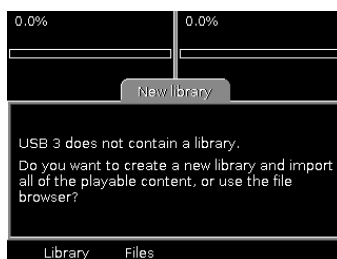

Se il dispositivo è pieno, verrete avvisati e non sarà possibile creare una libreria. Si è quasi pieno, vi verrà data l'opportunità di creare una libreria, ma potreste rimanere senza spazio. In entrambi i casi si suggerisce di espellere il dispositivo, cancellare alcune tracce servendosi del PC/Mac e riprovare. In generale, si suggerisce di non riempire i dispositivi oltre il 98% circa della capacità, in modo che il D2 Director abbia spazio per la libreria e le eventuali playlist che possiate creare in seguito.

Si può scegliere di saltare la creazione di una libreria selezionando **Files**. In questo caso sarà possibile accedere direttamente ad dispositivo, ma solo con la visualizzazione Files: non avrete accesso alle funzioni avanzate di ricerca e navigazione. Questo può essere utile se il dispositivo è stato prestato per suonare una richiesta o se non si ha il tempo di costruire una libreria.

Quando la libreria viene creata (o saltata) viene caricata automaticamente pronta per l'uso.

CARICARE UNA LIBRERIA

La libreria viene salvata sul dispositivo di memoria, quindi la volta successiva che questo verrà inserito non sarà necessario ripetere l'intera procedura. Quando viene inserito un dispositivo scrivibile che già contiene una libreria, appare la finestra di dialogo Loading Library (caricamento libreria)...

Per caricare la libreria esistente senza verificare eventuali cambiamenti, selezionare **Load** (carica). Il dispositivo è immediatamente pronto all'uso.

Se i contenuti del dispositivo sono cambiati, ad esempio se sono state trasferite nuove tracce sul dispositivo stesso o ne sono state cancellate di vecchie, si può aggiornare la libreria selezionando **Update** (aggiorna). Il D2 Director eseguirà una scansione del dispositivo alla ricerca dei cambiamenti e aggiornerà la libreria come necessario. Se sono state aggiunte molte tracce nuove, questa operazione può richiedere del tempo e apparirà la barra di avanzamento. La libreria sarà disponibile per l'uso una volta che l'aggiornamento è completo.

Se viene collegato un dispositivo protetto da scrittura o NTFS apparirà una finestra di dialogo per avvisare. La finestra di dialogo indicherà se il dispositivo contiene una libreria (nel cui caso questa verrà caricata) o nessuna libreria (nel cui caso sarà disponibile unicamente l'opzione di visualizzazione Files).

Se viene collegato un dispositivo dotato di una versione più vecchia della libreria, il D2 offrirà l'opzione di aggiornarla ad un formato più recente.

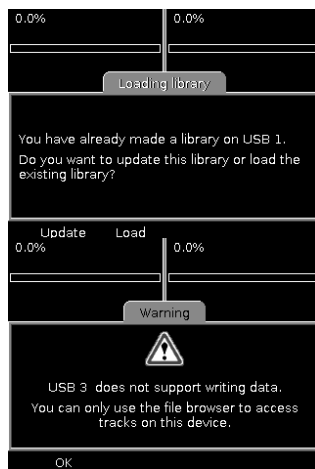

USO DI UNA LIBRERIA

Premere il tasto **Library** per aprire l'area di lavoro della libreria. Se non vengono caricate librerie, vi verrà richiesto di inserire un dispositivo media (vedi il paragrafo precedente "Caricare una libreria"). In caso contrario, ogni libreria disponibile verrà elencata nella barra menu. Nel caso in cui siano collegati più dispositivi o partizioni, saranno disponibili numerose librerie tra cui scegliere.

Nonostante si possa interagire con una sola libreria alla volta, si può passare istantaneamente da una all'altra selezionandole dal menu Librerie. Ogni libreria presenta un nome unico all'interno del menu che indica come è collegato, ad esempio "USB 1" (per maggiori dettagli vedi la sezione "Identificare Librerie"). C'è anche un nome di dispositivo, ad esempio "Flash Key", che viene visualizzato come titolo della libreria attualmente selezionata.

Sulla parte superiore, la libreria offre un elenco di metodi per accedere al contenuto. Questi sono:

- | | | |
|---|-----------------|--|
| ↗ | <i>Search</i> | Ricerca di testo in Titolo, Album, Artista o Tutti i tag |
| ↗ | <i>Track</i> | Navigazione per Titolo di Traccia |
| ↗ | <i>Album</i> | Navigazione per Titolo di Album |
| ↗ | <i>Artist</i> | Navigazione per Nome di Artista |
| ↗ | <i>Genre</i> | Navigazione per Genere musicale |
| ↗ | <i>BPM</i> | Navigazione per Gamma di BPM |
| ↗ | <i>Year</i> | Navigazione per Anno |
| ↗ | <i>Playlist</i> | Navigazione o gestione Playlist |
| ↗ | <i>Files</i> | Navigazione per Visualizzazione File |

Scorrere lungo l'elenco servendosi della manopola Push Select e premerla per selezionare l'opzione desiderata. Livelli più profondi della libreria presentano un'opzione Back (indietro) nel menu per tornare al livello precedente.

Va notato che premendo la manopola Push Select evidenziando una traccia, si richiamerà la funzione **Info** per la traccia selezionata. Per tornare al browser della libreria, basta premere nuovamente la manopola Push Select.

■ Ricerca

La funzione di ricerca garantisce un accesso rapido e diretto ad una traccia o a più tracce che corrispondono al testo da voi inserito. Innanzitutto, selezionare il tipo di ricerca che si desidera effettuare...

Ruotare la manopola Push Select o servirsi dei tasti freccia sulla tastiera (se collegata) per selezionare il tipo di ricerca. Il tipo di ricerca può essere:

- *All* Il testo viene paragonato a tutti i tag (non solo titolo, album e artista)
- *Title* Il testo viene abbinato unicamente ai titoli di traccia
- *Album* Il testo viene abbinato unicamente ai titoli di album
- *Artist* Il testo viene abbinato unicamente ai nomi degli artisti

Una volta selezionato il tipo di ricerca desiderato, premere la manopola Push Select (o Tab sulla tastiera) per spostarsi alla casella di testo. Inserire ora il testo da cercare, o ruotando la manopola Push Select, o tramite una tastiera USB collegata. Sul lato destro della casella di testo si ha un'anteprima del carattere che si sta inserendo. Una volta inserito il testo di ricerca desiderato, selezionare **Done** dal menu di inserimento di testo (Tab o Enter sulla tastiera). I risultati verranno visualizzati sullo schermo. Si può ora scorrere lungo l'elenco servendosi della manopola Push Select o premerla nuovamente per tornare all'opzione di tipo di ricerca.

Nota bene: il primo carattere inserito è una casella speciale in quanto è sempre abbinato al primo carattere di ogni tag. Quindi, ad esempio, per elencare tutte le tracce aventi un titolo che inizia con la lettera "D", selezionare una ricerca per titolo (Title) e inserire "D".

Se viene inserito un secondo carattere, il testo ricercato viene abbinato a qualsiasi posizione all'interno di ciascun tag. Quindi, per cercare tracce su un album che contengano la parola "Love", selezionare una ricerca per Album, digitare "LOVE" (maiuscolo o minuscolo, è indifferente) e selezionare **Done**. La ricerca abbinerà tracce di qualsiasi album che contengano la parola "Love" nel titolo, quali "The Greatest Love Songs", "Love Boat" e "A Lovely Collection".

Nota bene: la ricerca porta sempre una lista di tracce; si può restringere il campo per artista, album o altri tag e verranno visualizzate le tracce che sono contenute in quel album, o di quell'artista, ecc.

Salvo che durante l'inserimento di testo, la schermata di ricerca offre una serie di opzioni da menu che si riferiscono alla traccia attualmente evidenziata. Se non sono evidenziata tracce sarà disponibile unicamente l'opzione Back (indietro).

- *to A* Invia la traccia direttamente al deck A
- *to B* Invia la traccia direttamente al deck B
- *to Crate* Invia la traccia al Crate
- *Back* Ritorno al livello superiore della libreria
- *Playlist* Invia la traccia ad una playlist
- *Info* Ottieni informazioni dettagliate sulla traccia

Le opzioni del menu per inviare una traccia direttamente ad un deck non sono disponibili se quel deck è attualmente in uso per la riproduzione. Bisogna prima mettere in pausa il deck e quindi selezionare l'opzione. Questo riduce il rischio di sostituire accidentalmente una traccia che si trova nel mix.



■ Browsing

Il browsing offre un metodo diverso di trovare le tracce all'interno della libreria, navigando attraverso liste strutturate. Sono disponibili sei opzioni di browsing, ciascuna delle quali restringe il campo verso un elenco di tracce:

- Track Navigazione per Titolo di Traccia
- Album Navigazione per Titolo di Album quindi Titolo di Traccia
- Artist Navigazione per Nome di Artista quindi Titolo di Album quindi Titolo di Traccia
- Genre Navigazione per Genere musicale quindi Titolo di Traccia
- BPM Navigazione per Gamma di BPM quindi Nome Artista quindi Titolo di Album quindi Titolo di Traccia
- Year Navigazione per Anno quindi Nome Artista quindi Titolo di Album quindi Titolo di Traccia

La navigazione per BPM offre un rapido approccio alla localizzazione di tracce comprese in determinate gamme di BPM. Se si sceglie di navigare per BPM, sullo schermo apparirà un elenco di gamme di BPM relativo alle tracce presenti sul dispositivo. Una volta selezionata la gamma del BPM, a display verrà visualizzato un elenco di tutte le tracce presenti sul dispositivo, indicate in ordine di BPM, con evidenziata la prima traccia compresa nel BPM selezionato.

Si naviga in ogni elenco servendosi della manopola Push Select al solito modo, premendola per passare al livello successivo o selezionando l'opzione Back dal menu per passare al livello precedente. In cima ad ogni elenco intermedio è presente l'opzione "All" (tutte). Questo significa "tutte le tracce a questo livello", quindi ad esempio potrebbe significare "tutte le tracce di questo artista" che in precedenza è stato selezionato un artista e state visualizzando un elenco di album di quell'artista. Talvolta sarà presente un'opzione "<Unknown>" per contenuti in cui quel determinato tag non è stato compilato.

Ad esempio, cerchiamo della musica dance.



1. Dal livello superiore della libreria selezionare Genre, quindi passare a evidenziare e selezionare Dance.



2. Apparirà un elenco di artisti con tracce dance. Selezionare un artista dall'elenco.



3. Apparirà un elenco di album di quell'artista (di genere Dance). Selezionare un album dall'elenco.



4. Apparirà un elenco di tracce dance dell'artista prescelto (e dall'album selezionato). Si possono caricare le tracce su uno dei deck oppure inviarle al crate.

La schermata browse offre una serie di opzioni da menu che si riferiscono all'elemento attualmente evidenziato. Se non è evidenziato nulla, solo l'opzione **Back** è disponibile; se l'elemento è una collezione di tracce, sono disponibili anche i comandi **to Crate** e **Playlist**; se l'elemento è una traccia, tutte le opzioni sono disponibili.

↗	<i>to A</i>	Invia la traccia direttamente al deck A
↗	<i>to B</i>	Invia la traccia direttamente al deck B
↗	<i>to Crate</i>	Invia la traccia o collezione di tracce al Crate
↗	<i>Back</i>	Ritorno al livello precedente
↗	<i>Playlist</i>	Invia la traccia o collezione di tracce ad una playlist
↗	<i>Info</i>	Otteni informazioni dettagliate sulla traccia

Come sempre, le opzioni del menu per inviare una traccia direttamente ad un deck non sono disponibili se quel deck è attualmente in uso per la riproduzione. Bisogna mettere in pausa il deck prima di potervi caricare una traccia.

Avrete notato che, a differenza della funzione di ricerca, il browsing offre la possibilità di lavorare contemporaneamente con collezioni di tracce. Ad esempio, si può scegliere di inviare un intero album ad una playlist, o un intero genere al crate. Tuttavia, una collezione di tracce non può mai essere inviata ad un deck, che agisce solo su una traccia alla volta. Se si desidera riprodurre una collezione di tracce, servirsi del crate.

Quando si sceglie di inviare contenuti ad una playlist, appare un elenco delle playlist presenti nella libreria. Evidenziare la playlist desiderata e selezionare **Add** dal menu, oppure **Cancel** se si cambia idea. Se non vi sono playlist, bisogna innanzitutto crearne una servendosi dell'opzione **Playlist** dal livello superiore della libreria (vedi sotto Lavorare con le Playlist).

È inoltre possibile servirsi della comoda funzione di scelta della lettera (Letter Picker) per navigare più rapidamente in grossi elenchi all'interno della Libreria. Premere e ruotare la manopola Push Select (mantenendola premuta) per attivare il Letter Picker: ogni click fa spostare di un'iniziale per volta; appariranno solo le lettere impiegate nell'elenco. Quindi, rilasciare la pressione dalla manopola Push Select per passare alla prima voce la cui iniziale è quella selezionata.



■ Visualizzazione File

La visualizzazione file ("Files" dal livello superiore della libreria) è disponibile per tutti i dispositivi, indipendentemente dal fatto che sia stata creata una libreria o meno. Utilizza cartelle e nomi di file, dunque è particolarmente utile se si preferisce organizzare il contenuto sul disco anziché (o anche) con tag.

La visualizzazione inizia al livello superiore (radice) del dispositivo ed elenca cartelle seguite da tracce. Navigare con la manopola Push Select, premendola per spostarsi nelle cartelle e selezionando **Back** dal menu per tornare al livello precedente.

La visualizzazione file offre una serie di opzioni da menu che si riferiscono alla traccia attualmente evidenziata. Se non sono evidenziate tracce sarà disponibile unicamente l'opzione Back (indietro). Playlist è disponibile unicamente se il dispositivo è dotato di una libreria.

- *to A* Invia la traccia direttamente al deck A
- *to B* Invia la traccia direttamente al deck B
- *to Crate* Invia la traccia al Crate
- *Back* Ritorno al livello precedente
- *Playlist* Invia la traccia ad una playlist

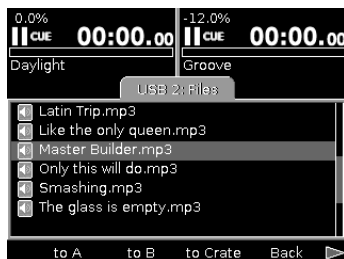
**■ Lavorare con le Playlist**

Le Playlist sono elenchi di tracce in un particolare ordine. Servendosi del D2 Director si possono creare tutte le playlist che si desidera, e si possono anche creare sul PC o su Mac in uno dei formati supportati (vedi "Preparare il dispositivo di memoria" sopra). Si possono utilizzare per salvare set o per organizzare le tracce in modo personalizzato. Si può accedere alle playlist e gestirle dall'opzione **Playlist** al livello superiore della libreria.

- Per aggiungere una nuova playlist, selezionare **Add**. Nell'elenco apparirà una nuova playlist con il nome predefinito "New playlist 1/2/3/ecc". Tutte le playlist importate nella libreria dal dispositivo di memoria appariranno a loro volta nell'elenco.
- Per cancellare una playlist, selezionare **Delete** e quindi **Remove** per confermare. Una volta confermata, l'operazione non può essere annullata, quindi attenzione!
- Per rinominare una playlist selezionare **Rename**. Apparirà una finestra di dialogo con una casella di testo contenente il nome della playlist. Modificare il testo nel solito modo, selezionare **Done**, quindi **Rename** per confermare.
- Per copiare i contenuti di una playlist in un'altra, selezionare **Playlist**. È possibile inviare una playlist a se stessa, nei cui caso i contenuti verranno duplicati una volta. I contenuti di una playlist possono essere inviate al Crate selezionando l'opzione **to Crate**.
- Per navigare in una playlist, evidenziarla e premere la manopola Push Select. Viene visualizzato un elenco di tracce in ordine, con una serie di opzioni da menu che si riferiscono alla traccia attualmente evidenziata.

- *to A* Invia la traccia direttamente al deck A
- *to B* Invia la traccia direttamente al deck B
- *to Crate* Invia la traccia o collezione di tracce al Crate
- *Back* Ritorno al livello precedente
- *Remove* Rimuove la traccia dalla playlist
- *Clear* Rimuove tutte le tracce dalla playlist (richiede conferma)
- *Info* Ottieni informazioni dettagliate sulla traccia

L'ordine delle tracce all'interno della playlist viene salvato in modo che è possibile riordinarle servendosi dalla manopola Push Select. Evidenziare la traccia da spostare e premere il comando. Ruotare per spostare la traccia nell'elenco alla sua nuova posizione e premere nuovamente o selezionare **Done** per completare l'operazione. Per far tornare la traccia nella sua posizione originale, selezionare **Undo**.

ESPULSIONE DI UNA LIBRERIA



Come avviene con i PC o con i computer Mac, è molto importante espellere sempre un dispositivo di memoria prima di scollegarlo o di spegnere l'alimentazione. Questo garantisce che tutti i file siano adeguatamente chiusi e che tutti i dati siano stati salvati sul dispositivo. Il mancato rispetto di queste istruzioni può causare una corruzione del file system, che può rendere il dispositivo inutilizzabile (se ciò dovesse accadere, collegare il dispositivo al PC o al Mac eseguire la procedura di recupero dei file system specifica del vostro sistema operativo: vedi sezione "Evitare e riparare gli errori").

Per espellere una libreria, premere il tasto **Eject**. Questo fa aprire un elenco di tutte le librerie attive...

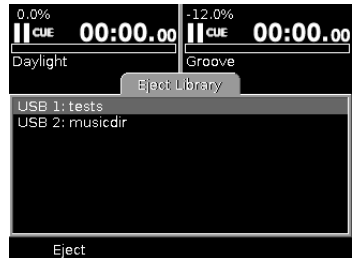

Ogni libreria è elencata con il nome della posizione in breve ed un più lungo nome di dispositivo. Identificare quale libreria si desidera espellere ed evidenziarla. A livello della parte inferiore dell'area di lavoro può apparire un messaggio:

In questo caso bisogna interrompere la riproduzione della traccia o delle tracce appartenenti a quella libreria prima di poterla espellere. Ciò serve a evitare l'espulsione accidentale di una libreria che potrebbe essere nel mix.

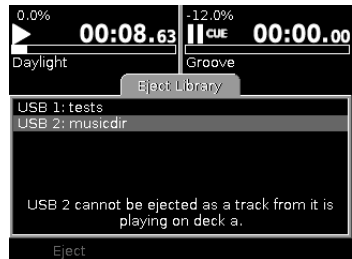

Potrebbe apparire un'altra avvertenza.

In questo caso siete avvisati che alcune delle tracce presenti nel crate sono memorizzate sulla libreria che avete selezionato. Se si procede con l'espulsione, queste tracce verranno rimosse dal crate.

Per procedere con l'espulsione, selezionare **Eject** dal menu. Se vi sono tracce nel crate verrà chiesto di confermare l'operazione. Una volta che la libreria o le librerie di un determinato dispositivo sono state espulse e non sono più presenti nell'elenco, è sicuro rimuovere fisicamente il dispositivo. Se più di un dispositivo è collegato, bisogna prestare attenzione a rimuovere quello giusto!

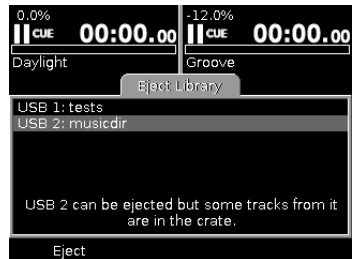

Se si spegne il lettore, non è necessario espellere le librerie, purché lo si spenga tenendo premuto il pulsante di alimentazione per tre secondi e non staccando la corrente.

IL CRATE

Il crate è uno strumento innovativo per il DJ digitale, basato su uno dei più vecchi trucchi del mestiere...

Per decenni il DJ che utilizzava i vinili si serviva del suo crate come uno scratchpad per organizzare un set. I dischi da suonare, o da prendere in considerazione per essere suonati, vengono estratti, girati e appoggiati sugli altri. Quando non serve più, il disco viene spostato fuori dalla vista. Tra un mix e l'altro il DJ può passare il tempo scorrendo lungo la collezione per trovare più dischi da estrarre o per localizzare richieste.

La funzione crate sul D2 Director può essere vista un po' come un porta dischi tradizionale. In altre parole, il crate contiene le tracce che volete suonare nella vostra sessione. Le tracce non devono necessariamente essere caricate sul crate: si possono sempre caricare direttamente su uno dei due deck; tuttavia, il crate offre un buon modo di mantenere tutta quella musica che desiderate utilizzare nella vostra sessione organizzata e facilmente accessibile.

Si possono avere diverse migliaia di tracce servendosi di numerosi dispositivi diversi come fonti della vostra musica. Navigare in ogni libreria ogni volta che si desidera selezionare la traccia successiva può prendere tempo ed essere confuso. Invece, si possono inviare le tracce al crate e accedervi facilmente durante l'esibizione.

Il crate aiuta anche a evitare situazioni in cui si potrebbe scegliere una traccia che è già stata suonata. Quando una traccia viene sostituita sul deck, viene buttata fuori a meno che non si scelga specificamente di rimetterla nel crate.

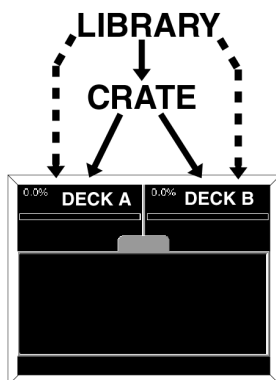

LAVORARE CON IL CRATE

Nel paragrafo "La Libreria" abbiamo preso in considerazione metodi diversi di caricare le tracce nel crate, tramite ricerca, browsing, da playlist o direttamente da cartelle presenti su disco. Ora scopriremo come lavorare con quel crate.

Premere il tasto **Crate** per aprire l'area di lavoro del crate.

Il crate comprende un elenco di tracce ed un menu come segue:

- **to A** Invia la traccia al deck A
- **to B** Invia la traccia al deck B
- **swap A** Sostituisce la traccia evidenziata con la traccia presente sul deck A
- **swap B** Sostituisce la traccia evidenziata con la traccia presente sul deck B
- **pull A** Invia nuovamente la traccia sul deck A al Crate
- **pull B** Invia nuovamente la traccia sul deck B al Crate
- **Shuffle** Mischia le tracce presenti nel Crate
- **Info** Ottieni informazioni dettagliate sulla traccia
- **Remove** Rimuove la traccia dal crate
- **Clear** Rimuove tutte le tracce dal crate

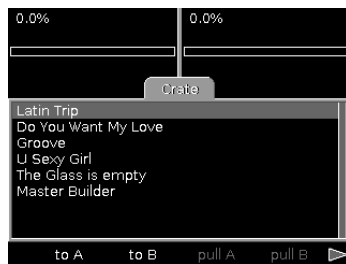

Una traccia può essere inviata, sostituita o estratta unicamente da un deck inattivo. Se una traccia sta suonando sul deck bisogna metterla in pausa prima di procedere all'invio, alla sostituzione o all'estrazione. Sotto, viene mostrato un esempio di come sostituire una traccia:



Mettere in pausa il Deck B e selezionare "swap B"



La musica caricata sul Deck B viene sostituita con la traccia selezionata

L'ordine del crate è importante per il D2 Director solo in modalità di ripetizione continua (vedi sezione "Caricamento tracce"). Tuttavia, si può scegliere di mantenere un ordine di riproduzione come aiuto per organizzare il vostro set. Per spostare una traccia nel crate, evidenziarla e premere la manopola Push Select. Ruotare per spostare la traccia nell'elenco alla sua nuova posizione e premere nuovamente o selezionare **Done** per completare l'operazione. Per far tornare la traccia nella sua posizione originale, selezionare **Undo**. Va notato che una traccia tolta dal deck viene sempre inviata in cima al crate, mentre le tracce inviate dalla libreria vanno sempre in fondo.

L'operazione **Clear**, che svuota completamente il crate, chiede una conferma in quanto potrebbe essere piuttosto scomodo farlo per errore durante un'esibizione!

CARICAMENTO E SALVATAGGIO DEL CRATE

Il crate viene salvato automaticamente nella libreria dalla quale sono state inviate le tracce. Ogni volta che viene caricata una libreria, il D2 Director verifica se Ci fossero state in precedenza tracce nel crate e, in questo caso, offre la possibilità di ripristinarle.

Selezionare **Load** per ripristinare le tracce nel crate oppure **Ignore** per scartarle. Una volta selezionato **Ignore** i dati del crate vengono persi per sempre (naturalmente le tracce si trovano ancora nella libreria e possono essere inviate di nuovo al crate).

Può darsi che vi stiate chiedendo cosa succede se il crate contiene tracce derivanti da più librerie. In questo caso parti del crate vengono memorizzate in ciascuna libreria. Per ripristinare pienamente il crate, tutte le librerie devono essere caricate assicurandosi che tutti i dispositivi siano collegati al D2 Director. Se una libreria non è collegata, o si desidera ignorare il crate di quella libreria, verrà ripristinato un crate parziale dalle altre librerie. Il D2 Director cercherà di ricreare il crate nell'ordine originale, anche se le librerie non vengono caricate in un ordine particolare. Se tutto questo suona un po' confuso, state sicuri che in breve il D2 Director cercherà semplicemente di fare la cosa più logica!

Si capisce che il crate, per sua natura, sia un'entità in un certo senso a breve termine. Se si desidera salvare un ordine più permanente, bisogna prendere in considerazione l'idea di utilizzare le playlist, che possono facilmente essere inviate al crate con una sola operazione (vedi "Lavorare con le Playlist").

Si possono inoltre riordinare le tracce nel crate tenendo premuta la manopola Push Select su una determinata traccia e girandola per selezionare la nuova posizione all'interno del crate. Quando viene rilasciata la pressione dalla manopola Push Select, la traccia verrà trasferita alla posizione selezionata. Se si utilizza una tastiera, lo stesso può essere fatto premendo il tasto Invio sulla traccia evidenziata e servendosi dei tasti freccia per selezionarne la nuova ubicazione. Una nuova pressione di Invio posizionerà la traccia selezionata dove desiderato.

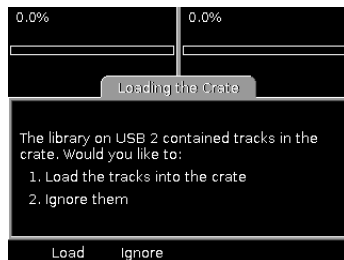

COMANDI GLOBALI

Questa sezione contiene i comandi globali D2, quali i comandi di navigazione e funzione, oltre al Beatkeeper e un grande schermo LCD per analizzare e monitorare la prestazione.

Le funzioni della sezione globale sono le seguenti:

- PUSH SELECT** – Questa manopola serve per navigare tra le liste, modificare le impostazioni e utilizzare diverse parti dell'interfaccia utente. Può essere premuto per selezionare o modificare l'elemento evidenziato, quando necessario.

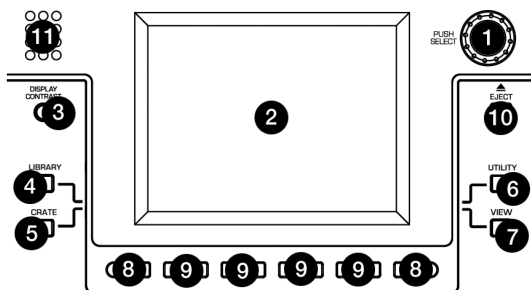

Nota bene: il D2 si serve di un avvio istantaneo per le tracce con introduzione silenziosa o quasi silenziosa. Tali tracce effettuano un cue automatico alla partenza del passaggio audio quando vengono caricate su un deck. Se lo si desidera, si può effettuare una ricerca o tornare indietro con la rotella fino al passaggio silenzioso.

- LCD** – Il grande schermo mostra le informazioni sul D2, i deck, i media rimovibili collegati e diverse opzioni da menu.
- DISPLAY CONTRAST** – Si può utilizzare questa manopola per aumentare o diminuire il contrasto dell'LCD.
- LIBRARY** – Questo pulsante permette di accedere alla libreria di musica memorizzata sul media rimovibile connesso al D2. Fare riferimento alla sezione "Navigare nella libreria" del manuale, per maggiori informazioni su come navigare e caricare la musica dal vostro media rimovibile.
- CRATE** – Questo tasto permette di visualizzare il "Crate". Qualsiasi traccia viene inviata al Crate appare in questo elenco. Quando si visualizza il Crate, si possono utilizzare i tasti multifunzione sotto allo schermo per inviare le tracce a uno dei deck per il mixaggio, rimetterle nel Crate per un uso successivo se sono già in corso di riproduzione, oppure rimuoverle completamente dal Crate. Si può anche invertire l'ordine delle tracce nel Crate, che si vuole, premendo la manopola PUSH SELECT su una traccia e ruotando la manopola stessa durante la pressione: questo farà spostare la traccia in alto o in basso lungo la lista. Per maggiori informazioni sulla funzione Crate, vedi il paragrafo "Il Crate" del manuale.
- UTILITY** – La pressione di questo tasto porta al menu Utility, dove si possono regolare le preferenze del display, ripristinare le impostazioni allo stato predefinito di fabbrica e calibrare i cursori del pitch. Per maggiori dettagli, vedi la sezione "Utility".
- VIEW** - Si può utilizzare questo tasto per accedere a diverse informazioni sulla musica riprodotta sui deck. Il tasto VIEW fa commutare tra Track View e Profile View. Per maggiori dettagli, vedi la sezione "Visualizzazioni".
- Tasti </ >** – Questi due tasti servono a scorrere tra le pagine disponibili delle selezioni. Si sono ulteriori pagine da visualizzare, le frecce sopra ai tasti saranno illuminate. Questi tasti servono anche a spostare il cursore al momento di inserire testo.
- Tasti Menu** – Questi quattro tasti servono a selezionare elementi disponibili del menu visualizzati sullo schermo. A seconda del menu visualizzato, le funzioni di questi tasti cambiano. A display viene mostrata la funzione del tasto direttamente sopra di esso.
- EJECT** – Premere questo tasto per selezionare quale dispositivo di memoria di massa si desidera espellere. Quando si preme questo tasto, viene visualizzato un elenco dei dispositivi attualmente collegati al D2. Selezionare quale dispositivo si desidera espellere servendosi dei tasti multifunzione posti sotto al display.



Nota bene: espellere sempre i dispositivi prima di rimuoverli fisicamente dal D2. Se non si espelle il dispositivo prima di rimuoverlo, i dati contenuti sul dispositivo possono diventare corrotti e inutilizzabili.

11. **THE BEATKEEPER™** - Il Beatkeeper™ traccia automaticamente i battiti basandosi su una combinazione di frequenze e di schemi di ritmo presenti nella musica. Mostra il BPM a display ed emette informazioni a 4 battiti (ossia una misura) sulla musica in un grafico a barre mobile. La barra di sinistra rappresenta il beat della musica che suona a sinistra (deck A), mentre la barra di destra rappresenta il beat della musica che suona a destra (deck B). La barra centrale si illumina di blu quando i downbeat della musica riprodotta su entrambi i deck si verificano allo stesso tempo. Tuttavia, bisogna notare che affinché le due canzoni vengano mischiate bene, i downbeat non devono allinearsi solo di tanto in tanto, ma devono avvenire simultaneamente lungo un periodo di tempo continuo.



Il grafico a barre: la maggior parte della musica dance e rock è basata su incrementi di 4 battiti chiamati misure. Il LED inferiore rappresenta il 1° beat o "Down Beat". Di tanto in tanto questo potrebbe non essere corretto o si può desiderare di reimpostarlo. Per reimpostare il downbeat su un deck basta battere il tasto TAP a livello del nuovo downbeat mentre la musica viene riprodotta o è in pausa.

COMANDI DECK (A E B)

Il D2 è dotato di due deck indipendenti. Questi deck servono per controllare la riproduzione. I due deck presentano comandi identici, dunque useremo il Deck A come esempio (illustrato a destra).

I comandi di ciascun deck sono i seguenti:

- PLAY/STUTTER** – La pressione di questo tasto avvia la riproduzione della musica caricata sul deck corrispondente. Nella posizione corrente viene impostato un punto cue e la musica inizia a suonare. Premendo questo tasto quando la canzone è già in corso di riproduzione, si riavvia la musica dall'ultimo punto cue, creando un effetto di "stutter".
- PAUSE** – Interrompe la riproduzione della musica caricata sul deck corrispondente. Tenendo premuto il pulsante PAUSE per 1 secondo si tornerà all'inizio della traccia.
- CUE** - Fa tornare e interrompe la musica all'ultimo punto cue impostato. Il punto Cue è l'ultimo posto in cui è stato premuto PLAY/STUTTER o l'inizio della traccia se non è ancora stato premuto. Si può ascoltare un'anteprima della musica, a partire dal punto Cue, premendo nuovamente e tenendo premuto il tasto CUE: la musica verrà riprodotta per tutto il tempo in cui il tasto viene tenuto premuto e quando viene rilasciato tornerà indietro al punto Cue e si interromperà. Si può facilmente modificare il punto cue ruotando la jog wheel sino a una nuova posizione mentre in pausa. Mentre si fa ruotare la jog wheel, la musica suona. Fermando la jog wheel e premendo PLAY, viene impostato un nuovo punto Cue.

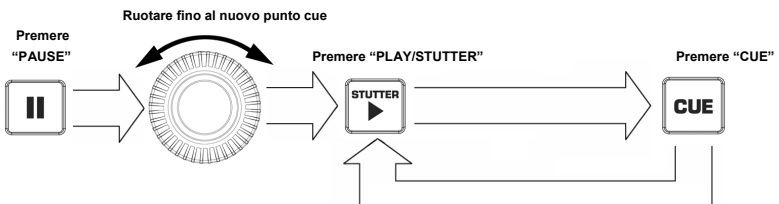
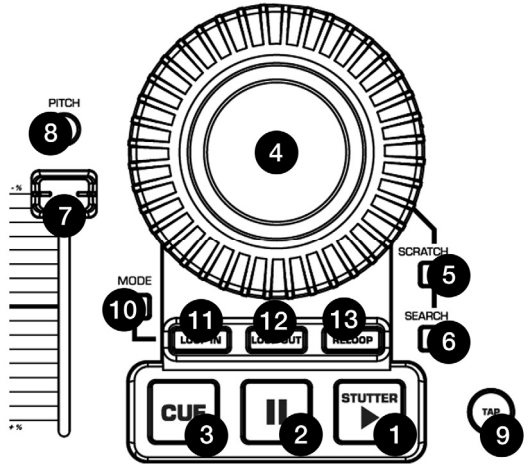

4. **JOG WHEEL** – Usare questa manopola per effettuare il bend del pitch, scratchare e cercare tra la musica riprodotta sul deck. La funzione della rotella è determinata dai due pulsanti SCRATCH e SEARCH.

Mentre una traccia viene riprodotta sul deck, la jog wheel funziona come pitch bend. Il bend del pitch accelera (girando in senso orario) o rallenta (girando in senso antiorario) temporaneamente la musica. Questa tecnica viene utilizzata quando si mixano due tracce il cui beat è stato abbinato e che potrebbero non essere completamente sincronizzate. Quindi, con il bend del pitch si può temporaneamente rallentare o accelerare la traccia che si sta mixando in modo che i suoi beat si “fissino” con i beat della traccia che già sta suonando.

Quando una traccia è in pausa, si può utilizzare la jog wheel per cercare tra la musica un nuovo punto cue. Premendo PLAY/STUTTER verrà impostato il punto cue in quella posizione.

In **modalità Scratch**, la rotella jog wheel permette di scratchare la musica, proprio come un DJ tradizionale scratcha un disco in vinile. Mentre la musica viene riprodotta, si può spostare la rotella jog avanti e indietro per creare un effetto di scratch. Quando si ferma la rotella riprenderà la riproduzione normale. Per riprendere senza vuoti nell'audio, “uscire” scratchando in avanti circa alla velocità di riproduzione normale prima di lasciare la rotella.

In modalità **Search Mode**, la jog wheel consente di effettuare una scansione rapida e di cercare nella musica riprodotta. Quando è in modalità Scratch, girando la jog wheel effettuerà un avanzamento veloce o un arretramento.

5. **SCRATCH** – Servirsi di questo tasto per attivare la modalità Scratch. La modalità Scratch permette di “scratchare” la musica presente sul deck spostando la jog wheel in avanti e indietro.
6. **SEARCH** – Servirsi di questo tasto per attivare la modalità Search. La modalità di ricerca Search, permette di utilizzare la jog wheel per effettuare una scansione rapida della traccia attuale. Se la rotella non viene toccata per 8 secondi, si esce automaticamente dalla modalità Search.
7. **CURSORE PITCH** – Ogni deck presenta un cursore del pitch che serve a regolare la velocità della musica. Spostando il cursore verso il “-” si avrà un pitch più basso (e un tempo più lento) della musica, mentre spostando il cursore verso il “+” si ottiene un pitch più elevato (ed un tempo più rapido) della musica.
8. **TASTO PITCH** – Questo tasto regola la gamma di controllo che il cursore del Pitch ha sulla velocità generale della musica. La pressione del tasto fa commutare tra gamme di pitch di $\pm 0, 6, 12, 25, e +25/-100\%$. Selezionando 0 viene disattivato il cursore del pitch.

***Nota bene:** diverse gamme di pitch permettono una diversa precisione sulla velocità della musica. Selezionando una gamma di pitch inferiore quale $\pm 6\%$, si avrà un controllo più preciso sulla velocità della musica. Selezionando una gamma di pitch superiore quale $+25/-100\%$, si avrà una regolazione più estrema della velocità e si possono ottenere effetti interessanti.*

9. **TAP** - Premendo questo tasto a tempo con il beat si aiuta il Beatkeeper a individuare il giusto tempo. Tenendo premuto il tasto per 1 secondo il contatore del BPM verrà azzerato e ricalcolato.
10. **MODE** – La pressione di questo tasto porterà opzioni del deck quali Track Loading, Time Display e Fader Start. Si può utilizzare la manopola PUSH SELECT per inserire i valori desiderati e la pressione della manopola fa passare all'opzione successiva. Premendo nuovamente il tasto MODE si esce dal dialogo opzioni del deck.

Track Loading (Caricamento tracce) – Manuale, Automatico, Continuo, Ciclico

Time Display (Visualizzazione tempo) – Trascorso, rimanente

Fader Start – Off, Cue, Pause (vedi Connettori Fader Start in “Panoramica pannello posteriore” per maggiori informazioni su Fader Start)

Comandi Loop

Il D2 presenta un looping continuo, ossia quando si definisce un loop, non si verifica ritardo quando la musica riprendere il ciclo dall'inizio. Questa funzione di looping permette di essere molto creativi nei mix, permettendo di estendere le sezioni desiderate di una canzone quanto si vuole, o di creare remix al volo.



- 11. LOOP IN** - Questo è il punto in cui si desidera che inizi il loop. In via predefinita, viene impostato automaticamente un punto "loop in" a livello del punto cue corrente (quello predefinito essendo all'inizio della traccia) a meno che non venga impostato un nuovo punto di "loop in". Per definire un nuovo punto di "loop in", premere il tasto LOOP IN quando la canzone raggiunge il punto desiderato in cui si vuole che inizi il loop. Il tasto LOOP IN si illumina a indicare che è stato impostato un nuovo punto di "loop in". Si può ora premere il tasto RELOOP per tornare immediatamente al punto di "loop in" e avviare la riproduzione. Se si desidera cambiare il punto di "loop in", premere nuovamente il tasto LOOP IN.

Nota bene: il tasto LOOP IN può anche essere utilizzato per creare un punto cue dal vivo. Una volta premuto LOOP IN, verrà impostato un punto cue a quel livello della musica. Si può sempre tornare a questo punto cue tenendo premuto CUE e premendo il tasto LOOP IN: il deck verrà messo in pausa e tornerà al punto di LOOP IN. Si può riprendere la riproduzione da questo punto premendo il tasto PLAY.

- 12. LOOP OUT** - Imposta il punto finale del loop. La prima volta che si preme LOOP OUT mentre una canzone viene riprodotta, il tasto LOOP OUT lampeggia e la canzone inizia ad essere riprodotta in un loop continuo che ha inizio dal punto di "loop in" e che termina al punto di "loop out". Per rilasciare o uscire dal loop, premere LOOP OUT una seconda volta e l'audio continuerà ad avanzare dopo che la traccia avrà passato il punto finale del loop impostato in precedenza. Il tasto LOOP OUT rimarrà illuminato a indicare che ora il loop è memorizzato e può essere riutilizzato.

Nota bene: anche il tasto LOOP OUT può essere utilizzato per creare un punto cue dal vivo. Una volta premuto LOOP OUT, verrà impostato un punto cue a quel livello della musica. Si può sempre tornare a questo punto cue tenendo premuto CUE e premendo il tasto LOOP OUT: il deck verrà messo in pausa e tornerà al punto di LOOP OUT. Si può riprendere la riproduzione da questo punto premendo il tasto PLAY.

- 13. RELOOP** - Ripete la riproduzione (stutter) dal punto di inizio del loop. Se è stato impostato un loop, riproduce e ripete il loop predisposto fino a quando non viene rilasciato premendo LOOP OUT una seconda volta.

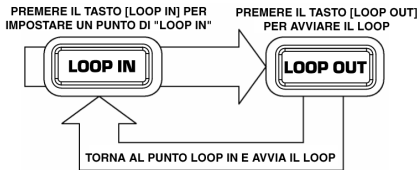

Premere LOOP IN per impostare l'inizio del loop, quindi premere LOOP OUT per impostare il punto finale del loop. Una volta premuto LOOP OUT, il D2 effettuerà il loop tra questi due punti. Premendo nuovamente LOOP OUT, il D2 uscirà dal loop e continuerà la riproduzione normale.



Se si preme LOOP IN, ma quindi si decide che si vuole impostare un punto "Loop In" diverso, premere nuovamente LOOP IN. Quindi premere LOOP OUT per iniziare il looping tra i punti di ingresso e uscita.



Il punto "Loop In" può anche essere utilizzato per creare un effetto "stutter" a partire da un certo punto della canzone. Premere LOOP IN per impostare il punto "Stutter", quindi premere RELOOP per avviare la riproduzione dal punto "Stutter". Ogni volta che si preme RELOOP, il D2 tornerà indietro al punto "Stutter" e inizierà la riproduzione da quel punto.

IMPOSTAZIONI MODALITÀ DECK (A E B)

I tasti **MODE**, situati vicino ai cursori del pitch di ciascun deck, possono essere premuti per far apparire la finestra di dialogo delle impostazioni del Deck A o B. Quando attivo, il giusto tasto si illumina di blu. Premere nuovamente per chiudere la finestra di dialogo.

Servirsi delle finestre di dialogo Mode Settings per regolare le impostazioni di ciascun deck che non presentano un tasto specifico.

CARICAMENTO DELLE TRACCE

Scegliere come si desidera caricare e riprodurre le canzoni dal Crate.

- **Manual (manuale)**
Le tracce vengono caricate sulla deck manualmente da voi. Quando le canzoni sono terminate tornano all'inizio e vengono interrotte.
- ↑|| ▪ **Automatic (automatico)**
La canzone successiva (in cima al Crate) verrà caricato sul deck, e verrà impostato un punto cue all'inizio.
- ▶ ▪ **Continuous (continuo)**
Come Automatic, ma la canzone successiva inizierà automaticamente a suonare.
- ▶ ▪ **Cyclic (ciclico)**
Come Continuous, ma dopo che ogni canzone è stata riprodotta viene inviata in fondo al Crate, creando una sequenza infinita di riproduzione.

Per le modalità che caricano automaticamente il deck, devono essere rispettate le seguenti condizioni affinché il D2 Director carichi la canzone successiva:

La canzone precedente è stata pienamente riprodotta

- 0 -

La canzone precedente è stata posta in pausa dopo che è stata riprodotta per più del 75%

Questo serve ad evitare il caricamento automatico mentre si sta effettuando il cueing o il mix sul deck.

Suggerimento: per una riproduzione continua circolare di una collezione di canzoni, inviare la collezione al crate, quindi scegliere Cyclic tra le opzioni di caricamento traccia (Track Loading). Questo funziona per un deck o per entrambi contemporaneamente! Le canzoni verranno riprodotte in maniera continua dal crate fino a quando non si mettono in pausa i deck.

VISUALIZZAZIONE DEL TEMPO

Impostare la modalità di visualizzazione a display del tempo.

- **Elapsed (trascorso)**
Visualizza il tempo trascorso (conto in crescendo) sul deck.
- **Remaining (irimanente)**
Visualizza il tempo rimanente (conto in decrescendo) sul deck.

FADER START

Configurare la funzione fader start se è collegato un mixer compatibile.

- **Off**
Ignora i segnali fader start.
- **Cue**
Fa tornare la posizione di riproduzione al punto cue e la interrompe dopo essere sfumato dal deck. Riprende la riproduzione quando inizia a sfumare verso il deck.
- **Pause**
Simile a Cue, ma mette in pausa alla posizione attuale anziché a livello del punto cue.

Nota tecnica: il D2 Director si serve del metodo 5V Pulse ampiamente supportato di segnale fader start. Per l'impostazione del cavo, fare riferimento alla sezione "Schema dei collegamenti" di questo manuale. Fare riferimento al manuale del mixer per verificarne la compatibilità.

VISUALIZZAZIONI

Servirsi di questo tasto **VIEW** per accedere a diverse informazioni sulla musica riprodotta sui deck. Il tasto VIEW fa commutare tra Track View e Profile View, come spiegato di seguito.

TRACK VIEW

Track View visualizza informazioni extra sulle tracce caricate su ciascun deck, oltre a quanto mostrato sui display del deck sulla parte superiore dello schermo.

- **Artist** Nome dell'Artista
- **Album** Titolo dell'Album
- **Year** Anno di emissione
- **Device** Il dispositivo su cui è memorizzata la traccia



PROFILE VIEW

Un profilo di traccia è una rappresentazione visuale di una canzone, intesa alla facile e veloce identificazione di frasi all'interno della canzone stessa, distinte per la loro "energia". Diverso da un'onda, un profilo non mostra ogni piccolo dettaglio della traccia, solo i grandi cambiamenti in termini di energia.

Il profilo è suddiviso in tre tonalità di grigio e il nero porta a quattro il numero totale di variazioni. Le porzioni bianche della traccia indicano elevata energia e volume, graduando verso il basso fino alle sezioni nere che rappresentano le frasi più tranquille. La lunghezza di ciascun profilo è in scala per adattarsi esattamente all'area di lavoro disponibile, in modo che l'intera traccia sia sempre visibile.

Consiglio: servirsi di *Track Profiles* per identificare le interruzioni in una canzone, un po' come cambiamenti che si vedono su un disco in vinile quando si osservano servendosi di una luce attraverso i solchi. Saltare a queste interruzioni è facile e veloce servendosi della manopola Push Select.

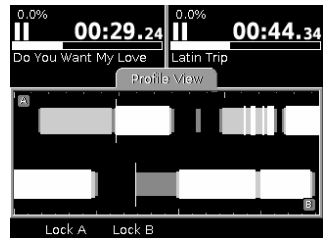

■ Creazione di profili di traccia

I profili possono essere generati unicamente servendosi dello strumento libreria (vedi sezione "Creare con la libreria"). In caso di librerie di grandi dimensioni, questo può richiedere del tempo perché l'intera traccia deve essere analizzata. Su un computer veloce saranno necessari diversi secondi per ogni traccia

■ Lavorare con Track Profiles

L'area di lavoro è suddivisa in due sezioni, quella superiore per il Deck A e quella inferiore per il Deck B.

- **Indicatori di tempo**
Al di sopra e al di sotto dei profili sono presenti degli indicatori che segnalano la lunghezza di ciascuna traccia distinta in minuti, con rientri più piccoli per 30 secondi e 15 secondi.
- **Saltare attraverso le frasi**
Servirsi della manopola Push Select per certa area attraverso la canzone dopo aver prima sbloccato il deck (vedi sotto). Ad ogni rotazione del comando, si può saltare al cambiamento successivo della canzone. Premere il controller per passare da un deck all'altro. Apparirà un cursore verticale lampeggiante per il deck che è stato attualmente selezionato. La sua posizione del profilo rappresenta la posizione di riproduzione della canzone.
- **Comando di sbloccaggio**
I deck sono bloccati per evitare una ricerca accidentale lungo una traccia che può essere nel mix. Selezionare **Unlock A** o **Unlock B** per sbloccare il deck necessario. Bloccare nuovamente un deck selezionando **Lock A** o **Lock B**.



UTILITY

Il tasto **Utility** dà accesso a informazioni e impostazioni di sistema.

L'area di lavoro principale utility mostra a display il numero di serie dell'apparecchio. Questa informazione è utile nel caso in cui fosse necessario contattare il servizio di assistenza clienti o verificare l'eventuale presenza di aggiornamenti del firmware sul sito di Numark.

Consiglio: si consiglia di paragonare periodicamente la propria versione del firmware con quella disponibile sul sito di Numark e di installare la versione più recente disponibile. Viene messo in linea regolarmente nuovo software per aggiungere funzioni e risolvere eventuali problemi. Per maggiori dettagli, vedi la sezione "Aggiornamenti Software D2".



Si può accedere ad ulteriori schermate di utility dal menu come segue.

■ Display

Da qui può essere regolata la luminosità del display.

Viene visualizzata una scala di tonalità dal nero al bianco per aiutare a impostare il contrasto del display. Regolare il contrasto girando la manopola **Display Contrast** situata alla sinistra del display fino a quando il segmento all'estremità sinistra della scala non è nero e quello all'estremità destra non è bianco ed è possibile identificare tre tonalità tra di essi.

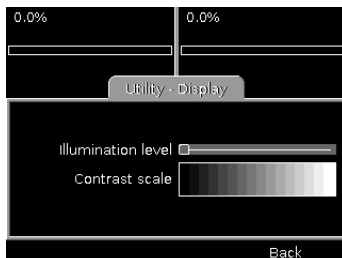

■ Restore

Questa operazione ripristina le impostazioni predefinite dell'apparecchio. Per procedere, selezionare **Restore** oppure premere Utility o un altro tasto funzione per annullare. Per maggiore sicurezza, vi sarà chiesto ancora una volta se questo è ciò che desiderate fare. Selezionare **Yes** o **No** come si ritiene giusto.

Le impostazioni predefinite sono:

- Gamma del pitch 12%
- Caricamento delle tracce - Manuale
- Visualizzazione tempo – Trascorso
- Fader Start - Off
- Luminosità display - Intermedia



Nota bene: la calibrazione (vedi sotto) non verrà azzerata da questa operazione.

■ Calibrare

Questa funzione serve a calibrare i cursori del pitch. Il D2 Director è stato pre-calibrato in fabbrica, ma le caratteristiche dei cursori possono cambiare leggermente nel tempo. Se le posizioni superiore, centrale e inferiore non sono più allineate con la gamma del pitch attesa, bisogna eseguire questa calibrazione.

Selezionare **Calibrate**, quindi quando richiesto:

1. Spostare entrambi i cursori in posizione estrema superiore (fino al simbolo -%)
2. Selezionare Next
3. Spostare entrambi i cursori in posizione centrale
4. Selezionare Next
5. Spostare entrambi i cursori in posizione estrema inferiore (fino al simbolo +%)
6. Selezionare Next

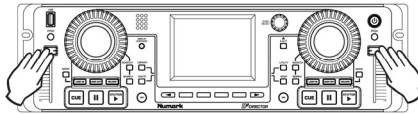
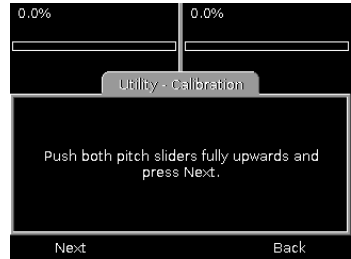

NEXT

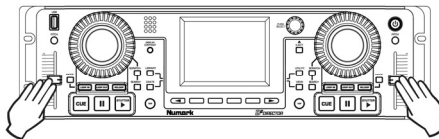

NEXT

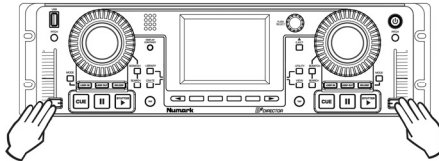

NEXT

La calibrazione è ora completa. Premere il tasto **Utility** per uscire.

Nota bene: se si confonde la procedura di calibrazione invertendo i capi meno e più della scala, il cursore del pitch non avrà effetto! Ripetere la calibrazione.

■ Updates (aggiornamenti)

La pagina Updates mostra la versione attuale del software del D2 Director. Recarsi regolarmente alla pagina www.numark.com/d2 per verificare l'eventuale disponibilità di aggiornamenti del software. Se la versione dell'aggiornamento del software presente sul sito è superiore alla versione del software attualmente presente sul vostro D2 Director, seguire la procedura di aggiornamento descritta nella prossima sezione di questo manuale.

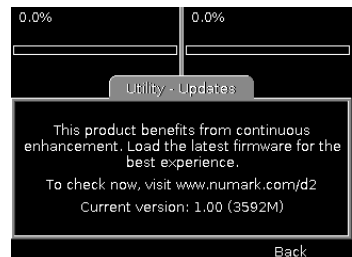

AGGIORNAMENTI DEL SOFTWARE D2

Poiché continuiamo a migliorare e ad aggiungere funzioni al D2 Director per offrire il meglio ai nostri utenti, sul nostro sito Internet vengono pubblicati aggiornamenti del software. Recarsi regolarmente alla pagina www.numark.com/d2 per verificare l'eventuale disponibilità di aggiornamenti del software e le ultime novità da Numark.

PROCEDURA DI AGGIORNAMENTO

Il D2 Director presenta una procedura di aggiornamento infallibile. Nel caso in cui un aggiornamento dovesse interrompersi per qualsiasi motivo (ad esempio nel caso in cui mancasse la corrente), il processo di aggiornamento verrà ricominciato dall'inizio. Tuttavia, per vostra comodità, si raccomanda di verificare che non manchi la corrente fino a quando il processo non è completo.

1. Scaricare il file di aggiornamento del software (.UPG) sul computer.
2. Copiare il file .UPG al livello superiore di un dispositivo di memoria USB compatibile con il D2 Director. Vanno cancellati eventuali file .UPG precedenti dal dispositivo. Se è presente più di un file di aggiornamento, l'upgrader userà il primo che trova.
3. A D2 spento, collegare il dispositivo USB ad una porta USB qualsiasi.
4. Rimuovere qualsiasi altro dispositivo di memoria collegato.
5. Con il jack di alimentazione CC collegato, tenere premuto il pulsante di alimentazione fino a quando sullo schermo non appare il messaggio "Waiting for Media". Questo richiederà circa 4 secondi, dopodiché si può rilasciare la pressione dal tasto di alimentazione. Nel caso in cui l'apparecchio non dovesse mostrare questo messaggio, spegnere e riprovare, badando a non lasciare il pulsante di alimentazione troppo presto.
6. Dopo alcuni secondi, se il D2 Director è in grado di localizzare il file .UPG, apparirà il messaggio "Any key updates to version ...".
7. Viene indicata la versione dell'aggiornamento del firmware.
8. Premere un tasto qualsiasi (tranne quello di alimentazione!).
9. L'aggiornamento del firmware verrà caricato tramite un procedimento che richiederà circa un minuto. Dopo alcuni secondi apparirà un indicatore di avanzamento per dare un'idea del lavoro rimanente.
10. Una volta completata la procedura di aggiornamento, un messaggio confermerà l'avvenuta operazione. Selezionare OK e l'apparecchio si spegnerà.
11. La procedura di aggiornamento è ora completa. Ora si può accendere il D2 come al solito. Assicurarsi di leggere le note sul sito Numark per sapere sempre cosa c'è di nuovo!

Nota bene: se il D2 Director percepisce che il file di aggiornamento è identico al firmware già caricato, non caricherà l'aggiornamento.

INFORMAZIONI IMPORTANTI SULL'AGGIORNAMENTO

La procedura di aggiornamento del D2 Director può essere effettuata unicamente con un dispositivo USB formattato FAT.

Per verificare se il dispositivo USB è formattato con il file system FAT:

- In Windows, fare clic col tasto destro del mouse sul dispositivo in Explorer, selezionare **Proprietà** e verificare la categoria **File System**. Assicurarsi che indichi FAT, FAT16, o FAT32.
- In MacOS, tenere premuto Apple, cliccare sul dispositivo e scegliere **Get Info**. Verificare la categoria **Formato** e assicurarsi che indichi "MS-DOS File System (FAT16)" o "MS-DOS File System (FAT32)".

Se il dispositivo non è formattato con il file system FAT, sarà necessario riformattarlo prima di utilizzarlo per l'aggiornamento:

- In Windows, fare clic col tasto destro del mouse sul dispositivo in Explorer e selezionare **Formatta**. Sotto la linguetta **File system** selezionare FAT e cliccare su Start per formattare il dispositivo.
- In MacOS(10.4), recarsi in **Applicazioni -> Utilities** e fare doppio clic su **Disk Utility**. Selezionare il dispositivo dal browser a sinistra e selezionare la linguetta Erase. In **Volume Format**, selezionare "MS-DOS File System" quindi premere il tasto **Erase** sottostante per formattare il dispositivo.

NOTA BENE: la formattazione di un dispositivo cancellerà unicamente i dati che sono attualmente sul dispositivo stesso. Assicurarsi di salvare sul disco fisso tutti i dati che si desiderano salvare prima di procedere..

SCORCIAIOE DA TASTIERA

Se si ha una tastiera collegata al D2 Director, si può accedere ad alcune comode scorciatoie:

INSERIMENTO DI TESTO

Si utilizza nel "widget" di inserimento di testo; quando si cerca e quando si rinominano playlist, ecc.

(Quando non si modifica)

- Ritorno = inizia l'editing

(Quando si modifica)

- Cursore sinistro / destro = sposta il segno di omissione
- Ritorno / Invio = DONE (fatto) e passa al campo successivo
- Esc = DONE (fatto) ma rimane su questo widget
- Home / Fine = inizio / fine di una stringa
- Backspace = Cancella all'indietro
- Canc = Cancella in avanti
- Caps-lock e num-lock sono presenti

ELENCHI

Utilizzati quando si naviga nella libreria

- Sinistra (o) Su = Stesso che ruotare la manopola PUSH SELECT in senso antiorario
- Destra (o) Giù = Stesso che ruotare la manopola PUSH SELECT in senso orario
- Invio = Selezione (come premere PUSH SELECT)
- Pag up / down = Pagina su / giù
- Ctrl-Pag up / down = Cima / fondo dell'elenco
- Esc = Torna indietro di un livello

CURSORE

- Sinistra (o) Su = Sposta il cursore a sinistra
- Destra (o) Giù = Sposta il cursore a destra
- Ctrl-sinistra / destra / su / giù = Va all'inizio / fine del cursore

COMBO BOX

- Sinistra / su = Elemento precedente
- Destra / giù = Elemento successivo

GENERALE

- Tab = Si sposta al campo successivo
- Shift-tab = Si sposta al campo precedente

TASTI MENU

- CTRL + 1,2,3,4 = Tasti da uno a quattro dei tasti funzione
- CTRL + Cursore sinistro / destro = Pagine sinistra e destra delle pagine di menu disponibili.

SCORCIAIOE GENERALI

- Ctrl + F = Passa a cercare TUTTO nella libreria corrente, simile alla pressione di F1
- Ctrl + L = Passa alla finestra Library
- Ctrl + C = Passa alla finestra Crate
- Ctrl + U = Passa alla finestra Utility
- Ctrl + V = Passa alla finestra View
- Ctrl + E = Passa alla finestra Eject
- Esc - Cancella qualsiasi finestra a popup
- F1 = Apre il browser di ricerca per la libreria attuale, è impostato su "All" e pone l'evidenza della tastiera nel widget di inserimento di testo
- F2 = Avvia una ricerca per "Title" (titolo)
- F3 = Avvia una ricerca per "Album"
- F4 = Avvia una ricerca per "Artist" (artista)
- F5 = Naviga per Genere musicale
- F6 = Naviga per BPM (con tracce che presentano i giusti tag)
- F7 = Naviga per Anno
- F8 = Menu Playlist
- F9 = File (navigazione tra i file direttamente sul dispositivo)
- F10 = Libreria (premere nuovamente per passare alla libreria successiva, se disponibile)

COMPATIBILITÀ DISPOSITIVI USB

Questa sezione esplora gli aspetti tecnici del collegamento di dispositivi USB al D2 Director. Per molti utenti la maggior parte dei dettagli saranno irrilevanti: il lettore farà semplicemente ciò che ci si aspetta da lui. Tuttavia, è bene familiarizzarsi con questi concetti in modo da essere preparati in caso di problemi inattesi che si potrebbero verificare durante il lavoro.

COLLEGAMENTO USB

Il D2 Director è un Media player USB. Non presenta una memoria propria, ma può collegare memorie esterne alle sue tre porte USB (una anteriore e due posteriori). Queste permettono a tre dispositivi di essere collegati direttamente all'apparecchio, cosa ampia nella maggior parte dei casi. Tuttavia, sono anche supportati hub USB per creare la possibilità di collegamento di almeno dodici dispositivi. Gli hub devono essere collegati direttamente al D2 Director; non è possibile collegare un hub a un hub.

Le specifiche USB limitano la quantità di alimentazione che una porta USB può fornire. Alcuni dispositivi, in particolare dispositivi motorizzati come gli hard drive, richiedono più alimentazione di quanto possa essere presa da una porta e quindi richiedono un adattatore CA o un secondo cavo USB. Assicurarsi di utilizzare l'adattatore o il cavo per garantire un funzionamento affidabile. Sugeriamo che gli hub siano di tipo alimentato per garantire che sia fornita potenza a sufficienza ai dispositivi ad essi collegati, in particolare nel caso in cui alcuni di questi dispositivi siano motorizzati.

Al momento di collegarsi alle porte USB, assicurarsi di inserire la spina nella giusta direzione. Forzare una spina nella direzione sbagliata può danneggiare sia i connettori del dispositivo che il D2 Director. Per la vostra comodità, si può scegliere di collegare prolunghe USB alle porte del D2 Director e i dispositivi alle prolunghe stesse. Questo va benissimo, tuttavia bisognerebbe evitare l'uso di prolunghe eccessivamente lunghe (di lunghezza superiore a 1 metro) in quanto potrebbero causare un funzionamento inaffidabile.

DISPOSITIVI DI MEMORIA SUPPORTATI

Il D2 Director funziona con la maggior parte dei dispositivi di memoria USB che supportano lo standard di classe di memorizzazione di massa. Questi comprendono hard drive USB, chiavi di memoria flash, adattatore di schede flash e lettori musicali portatili. I dispositivi che richiedono l'installazione di specifici driver sul PC o sul Mac potrebbero non essere compatibili. I dispositivi devono essere conformi agli standard USB 1.0, 1.1 o 2.0 incluse le specifiche tecniche per l'alimentazione dei bus (nessun dispositivo può trarre più di 500mA da una porta).

Nonostante il D2 Director sia stato testato con un'ampia varietà di dispositivi, è ovviamente impossibile effettuare test con tutte le migliaia di varianti esistenti. Se si scopre un problema di compatibilità, fatecelo sapere, indicando il tipo, la marca e il modello del dispositivo e dove e quando l'avete comprato. È probabile che qualsiasi problema sia dovuto alla mancata conformità del dispositivo agli standard USB, tuttavia talvolta è possibile sistemare anche questi dispositivi in un futuro aggiornamento del firmware.

Il D2 Director supporta dispositivi a partizioni multiple. Ogni partizione che contiene un file system supportato verrà mostrata come libreria distinta. Al momento dell'espulsione, assicurarsi di espellere tutte le partizioni prima di rimuovere il dispositivo.

Se il dispositivo è dotato di un interruttore di protezione contro la scrittura, si raccomanda di impostarlo su Off. Il D2 Director è in grado di lavorare con dispositivi protetti da scrittura, ma alcune funzioni saranno perse, quali ad esempio la creazione di playlist e il salvataggio del crate. Per creare una libreria il dispositivo deve essere abilitato alla scrittura; tuttavia, una libreria esistente su un dispositivo protetto da scrittura può essere caricata.

IDENTIFICAZIONE LIBRERIE

Ogni libreria in uso presenta un nome unico che indica come è collegata, in questo modo:

➤	USB 1	Porta USB anteriore
➤	USB 2, USB 3	Porte USB posteriori 2/3
➤	USB 1-1	Porta 1 di un hub collegato alla porta USB anteriore
➤	USB 1-4	Porta 4 di un hub collegato alla porta USB anteriore
➤	USB 1b	La seconda partizione sulla porta USB anteriore
➤	USB 1-2c	La terza partizione sulla porta 2 di un hub collegato alla porta USB anteriore

Nella maggior parte dei casi, per dispositivi semplici collegati direttamente all'apparecchio, si vedrà semplicemente USB 1, USB 2 o USB 3.

Ogni libreria presente inoltre un nome dispositivo che viene visualizzato entro l'interfaccia utente. Questo nome è preso dal dispositivo di memoria stesso e varia da dispositivo a dispositivo e da fabbricante a fabbricante. Esempi comprendono:

- USB DISK
- Drive Hard Disk
- iPod

Alcuni dispositivi che si comportano male, spesso chiavi di memoria flash, offrono titoli senza senso. Per maggiore comodità, si può impostare un titolo personalizzato creando un file di nome volume_name.txt nella directory di livello superiore. Il file deve contenere il titolo desiderato in testo chiaro e lungo un massimo di 20 caratteri.

FILE SYSTEM SUPPORTATI

I file system supportati sono FAT16, FAT32, HFS+ ed NTFS (quest'ultimo è supportato in versione di sola lettura). I file system FAT16 e FAT32 sono utilizzati comunemente da dispositivi media pre-formatati e sono compatibili con gran parte dei sistemi informatici. NTFS è comunemente usato da computer Windows, in particolare per drive più grandi. HFS+ è il formato predefinito dei computer Apple Macintosh ed è anche il file system predefinito per il lettore Apple iPod.

In generale, si suggerisce di formattare i dispositivi con il FAT32 ogni volta possibile, in quanto è il formato più ampiamente supportato. Windows XP non supporta la formattazione di hard drive di dimensioni superiori a 32GB con FAT32. Tuttavia, ci sono programmi gratuiti disponibili che la supportano.

Nota su NTFS:

Il file system NTFS è supportato come Read-Only (sola lettura) sul D2 Director. Questo limita leggermente la funzionalità e richiede che si usi lo strumento Libreria per creare una libreria (vedi sotto). Quando è possibile raccomandiamo di formattare invece con FAT32.

Se niente di tutto ciò ha un senso per voi, niente panico! La maggior parte dei dispositivi di memoria USB sono già in un formato probabilmente compatibile con il D2 Director.

EVITARE E RIPARARE AGLI ERRORI

Il più importante consiglio da ricordare è **ESPELLERE SEMPRE LA LIBRERIA** prima di rimuoverla o di spegnere l'apparecchio (per maggiori dettagli vedi sezione "Espulsione di una libreria"). Nel caso in cui questo non venga fatto, è probabile una corruzione del file system che può essere estremamente scomoda durante il lavoro. Questo consiglio vale allo stesso modo quando si scollegano media dal vostro computer: sia Windows che MacOS offrono metodi per la rimozione sicura dei dispositivi.

Questo è particolarmente importante per media HFS+ che vanno collegati ad un computer Macintosh dopo una rimozione non sicura prima che venga nuovamente utilizzato con il D2 Director.

Se ritenete che il vostro media possa essere corrotto bisogna collegarlo al PC o al Macintosh per effettuare della manutenzione. In Windows, aprire le proprietà del dispositivo e selezionare "Verifica ora" sotto la linguetta Strumenti. In MacOS, lanciare l'applicazione Disk Utility.

DEFRAMMENTAZIONE

Durante l'uso normale un dispositivo di memoria può diventare frammentato. La frammentazione è una condizione per la quale i file diventano divisi in molte parti. Questo è invisibile all'utente, ma peggiora le prestazioni, potenzialmente rallentando l'accesso alla libreria e causando errori durante la riproduzione. Di tanto in tanto bisogna deframmentare il media per garantire un funzionamento affidabile. In Windows, lanciare il programma di deframmentazione dischi. MacOS non include un programma di deframmentazione in quanto HFS+ non presenta questo problema. Tuttavia sono disponibili programmi sia commerciali che gratuiti per eseguire questo compito su media non HFS+.

MANTENERE I DATI SICURI

Così come è importante effettuare il backup dell'hard drive del vostro PC, è altrettanto importante effettuare sempre il backup dei dati per il D2 Director. Nessun media è infallibile: ogni chiave flash, hard drive o scheda flash ha una vita finita ed è vostra responsabilità di assicurarvi che i vostri dati siano al sicuro e protetti. Mai andare ad un evento con l'unica copia dei vostri contenuti, lavorate sempre con un backup e preferibilmente portate con sé un altro backup nel caso in cui un dispositivo si rompa (o venga rubato o perso) mentre lavorate.

Mentre vi occupate di preparare i vostri backup pensate a quanto siete fortunati di poter portare con voi due copie complete di tutte le vostre tracce in tasca o in una piccola borsa. Prendete delle semplici precauzioni e abbracciate l'era digitale!

SPIEGAZIONE DELL'AUDIO DIGITALE

Questa sezione mira a spiegare alcuni dettagli tecnici circa la tecnologia audio digitale. Riteniamo che sia importante per un DJ capire come queste tecnologie possono essere applicate, soprattutto se devono essere utilizzate a livello professionale. Con la giusta conoscenza sarete in grado di fare scelte informate e di garantire che le vostre prestazioni siano di elevata qualità.

COMPRESSIONE

File audio di elevata qualità occupano moltissimo spazio, limitando la quantità di musica che può essere salvata su media quali un drive flash USB. Per contenere più musica, i file devono essere compressi, ma le tecniche tradizionali non funzionano bene con l'audio, finendo per risparmiare pochissimo spazio. Per risolvere questo problema è emersa una nuova generazione di tecnologie che ha travolto l'industria musicale!

I formati audio compressi moderni quali MP3 ed AAC impiegano una tecnica nota come compressione psico-acustica per ridurre la dimensione di un file audio. Non tutti i dati contenuti in una traccia audio sono significativi per l'orecchio umano, quindi è possibile scartare determinate parti dell'onda o combinare altre parti senza modificare in maniera significativa la nostra percezione del suono. Inoltre, alcune parti dell'onda mascherano altre parti, quindi anche queste possono essere scartate. Quello che rimane può essere rappresentato in un formato molto efficiente, risultando in un file di molte volte più piccolo di quello originale e che altera appena la nostra percezione dell'audio. Poiché parte delle informazioni originali sono andate perse, questi formati sono a volte noti come "lossy". Scegliendo quanto aggressivamente applicare la compressione, possiamo giungere a un compromesso tra la dimensione del file e la qualità dell'audio.

TAGGING

A parte i dati audio, la maggior parte dei formati contengono anche informazioni sulla traccia, note come tag. Tag quali titolo della traccia, nome dell'artista, titolo dell'album, BPM (battiti al minuto) e genere sono spesso inclusi. Le migliori applicazioni audio offrono una funzione che compila automaticamente questi tag quando converte i CD e alcune possono perfino identificare tracce che sono state registrate da vinile o altre sorgenti. Altrimenti si possono inserire e modificare i tag manualmente.

Raccomandiamo vivamente di prendere il tempo di fare in modo che la vostra collezione musicale sia ben etichettata. Anche se questo può comportare un notevole sforzo nel caso di una collezione ampia e male etichettata, vi ripagherà enormemente al momento di esibirvi. Il D2 Director fa un uso esteso di tag per organizzare la vostra collezione musicale e fornisce metodi potenti per trovare tracce rapidamente e in maniera efficace.

FORMATI

Il D2 Director supporta tre dei più popolari formati audio: due compressi (lossy) e uno non compresso (lossless).

■ MP3

Questo è il formato che ha avviato la rivoluzione. Inventato nei primi anni '90 per l'industria delle telecomunicazioni, è esploso nell'industria musicale molti anni più tardi con l'invenzione del lettore MP3 portatile. Ormai è diventato quasi un termine generico per indicare la musica digitale, anche se l'MP3 è solo uno dei molti formati musicali compressi in uso oggi.

L'MP3 in particolare può attirare critiche circa la qualità del suono. All'inizio, la memorizzazione era costosa quindi le tracce erano spesso compresse in maniera pesante, degradando la qualità sonora. Ora grazie ad ampie chiavi di memoria flash e ad hard disk più economici, non c'è motivo di esagerare con la compressione, soprattutto per un uso professionale. È stato dimostrato che con un bitrate di 256K bit al secondo (bps) la maggior parte degli ascoltatori non è in grado di distinguerlo da un originale non compresso. Questo offre una dimensione di file di circa il 20% di una registrazione non compressa.

Un'opzione popolare offerta da molti codificatori è il Variable Bit Rate (VBR). Il bitrate cambia lungo tutta la traccia in modo che parti semplici occupino meno spazio, mentre parti più complesse occupino più spazio garantendo una maggiore qualità. La maggior parte dei programmi di codifica permettono di selezionare un "bitrate medio" per il VBR; scegliendo 192K, ad esempio, si otterrà un file circa delle stesse dimensioni di un file Constant Bit Rate (CBR) da 192K, ma la qualità generale sarà migliore.

Alcuni codificatori offrono una scelta di frequenze di campionamento che vanno da 8KHz a 48KHz, tuttavia il D2 Director effettua sempre il ricampionamento a 44.1KHz, quindi non c'è niente da guadagnare nel codificare ad una frequenza più elevata.

Il D2 Director può estrarre tag dai file MP3 servendosi del popolare formato ID3. Si raccomanda di utilizzare l'ID3v2, in quanto offre una maggiore flessibilità nella lunghezza dei tag e nei tipi di informazioni che possono essere memorizzate (BPM ad esempio).

Molti pacchetti supportano codifica su MP3, alcuni commerciali ed altri gratuiti. Alcuni fornitori applicano una tariffa aggiuntiva per la codifica MP3 al disopra dei 64Kbps (che è un bitrate decisamente troppo basso per un uso professionale).

■ AAC

Anche questo formato, inventato nei tardi anni '90 ha iniziato nell'industria delle telecomunicazioni. Il suo ingresso nell'industria musicale si ha avuto con la sua adozione come formato predefinito per l'iTunes di Apple e il lettore musicale portatile iPod. Talvolta questo formato è noto come MP4 o MPEG-4 nonostante, per maggiore precisione, si tratti della Parte 3 dello standard MPEG-4. L'estensione più comune è .M4A.

AAC offre prestazioni migliori rispetto al vecchio formato MP3 portando ad una riproduzione sonora superiore in proporzione alla dimensione del file. I maggiori miglioramenti si hanno con i file a basso bitrate, ma questo ha meno importanza per l'utente professionale e a bitrate più elevati i formati sono considerati praticamente pari a livello di qualità sonora.

Il D2 Director può estrarre tag dai file AAC servendosi del formato M4A supportato da molte applicazioni audio popolari.

Se si usa iTunes per codificare la collezione musicale è molto probabile che sia informato AAC (utilizzando l'estensione M4A). Tuttavia, se avete acquistato musica dal negozio online iTunes Music Store, dovete sapere che al momento questo contenuto protetto non può essere riprodotto dal D2 Director, o da qualsiasi altro lettore musicale digitale diverso dall'Apple iPod. Questa limitazione è imposta da Apple.

■ WAV

Il formato WAV (o Wave) è stato in uso per molti anni ed è un formato audio semplice (solitamente non compresso). Nonostante l'estensione dei file sia la stessa, i file WAV possono contenere vari formati di audio digitale - il D2 Director è in grado di riprodurre il famoso formato PCM a 16-bit. Ad una frequenza di campionamento di 44.1KHz questa è una riproduzione fedele di un CD audio. Il formato è utile se si desidera essere sicuri della migliore qualità sonora possibile, ma i file che risultano sono grandi (solitamente da cinque a dieci volte più grandi di un file MP3).

Poiché non esistono etichettature standard all'interno dei file WAV, al momento il D2 Director si servirà unicamente del nome del file per identificare una traccia (questo è rappresentato come il titolo della traccia).

SPECIFICHE TECNICHE

Livello di uscita	1.1V RMS 0dBFS
SNR	96dB pesato A
THD+N	0.003% 0dBFS 1kHz
Risposta di frequenza	20Hz – 20kHz +/- 0.1dB
Sentiero Audio	24-bit 44.1kHz
Gamme del Pitch	+/- 6%, +/- 12%, +/-25%, +/-25%/-100%
Peso	2.268kg
Dimensioni	480mm (W) x 133mm (H) x 102mm (D)

INFORMAZIONI SULLA LICENZA

D2 Director firmware © Numark Industries, Inc. 2007. Tutti i diritti riservati.

D2 Director è costruito su una piattaforma Linux per garantire un elevato livello di affidabilità e prestazioni. Linux e le relative porzioni di questo software sono fornite sotto la licenza pubblica GNU (GPL) e la licenza pubblica minore GNU (LGPL). Numark ha reso disponibile per il download il codice sorgente di tali porzioni del software all'indirizzo:

<http://www.numark.com/d2/>

RICONOSCIMENTI

Il seguente software è incluso soggetto alla licenza pubblica GNU (GPL):

Linux	© Linus Torvalds
Busy Box	© Erik Andersen
Red Boot	© Red Hat
CDfs	© Michiel Ronsse

Il seguente software è incluso soggetto alla licenza pubblica minore GNU (LGPL):

GNU C Library	© Free Software Foundation
id3lib	© Scott Thomas Haug

Il seguente software è incluso soggetto alla licenza pubblica Mozilla (MPL):

mp4v2	© MP4IP Project
-------	-----------------

Determinato software è incluso soggetto alla licenza RealNetworks Community Source License (RCSL):

Tecnologia Helix DNA Client inclusa.
© RealNetworks, Inc., 1995-2007.
Tutti i diritti riservati.

INHALTSVERZEICHNIS

EINFÜHRUNG	142
FUNKTIONEN	142
WICHTIGE HINWEISE	142
ANSCHLUSSÜBERSICHT	143
ÜBERSICHT ÜBER DIE RÜCKSEITE	144
ÜBERSICHT ÜBER DIE OBERSEITE	144
ARBEITSWEISE MIT DEM D2 DIRECTOR	145
DIE GRAFISCHE BEDIENOBERFLÄCHE	147
EIN- UND AUSSCHALTEN DES GERÄTES	147
DAS DISPLAY	147
DECK DISPLAYS	147
MENÜLEISTE	148
ARBEITSBEREICH	148
VERLAUFSANZEIGE	148
VERWENDEN VON LISTEN	148
VERWENDEN VON BILDSCHIRMDIALOGEN	149
REAKTION AUF FRAGEN	149
EINSTELLUNGEN ÄNDERN	149
TEXT EINGEBEN	149
DIE LIBRARY	150
VORBEREITEN IHRER SPEICHERMEDIEN	150
ERZEUGEN EINER LIBRARY	150
Library mit der Librarian Software erzeugen	150
Library mit dem D2 Director erzeugen	150
LADEN EINER LIBRARY	151
VERWENDEN EINER LIBRARY	152
Suche	153
Browsen	154
File View	155
Mit Playlists arbeiten	156
EINE LIBRARY AUSWERFEN	157
DER CRATE	158
MIT DEM CRATE ARBEITEN	158
LADEN UND SPEICHERN DES CRATE	159
GLOBAL CONTROLS	160
BEDIENELEMENTE DER DECKS (A UND B)	162
DECK MODUS EINSTELLUNGEN (A UND B)	165
TRACK LOADING (TRACKS LADEN)	165
TIME DISPLAY	165
FADER START	165
VIEWS – DISPLAYANSICHTEN	166
TRACK VIEW	166
PROFILE VIEW	166
ERZEUGEN EINES TRACK PROFILES	166
Mit Track Profiles arbeiten	166
UTILITY	167
DISPLAY	167
RESTORE	167
CALIBRATE	168
UPDATES	168
D2 SOFTWARE UPDATES	169
UPDATE VORGANG	169
TASTATURBEFEHLE	170
USB GERÄTEKOMPATIBILITÄT	171
USB VERBINDUNG	171
UNTERSTÜTZE SPEICHERMEDIEN	171
LIBRARIES IDENTIFIZIEREN	172
UNTERSTÜTZTE DATEISYSTEME	172
VERMEIDEN UND BEHEBEN VON FEHLERN	172
DEFRAGMENTATION	173
SICHERN SIE IHRE DATEN	173
KLEINER DIGITAL AUDIO EXKURS	174
KOMPRIMIERUNG	174
TAGGING	174
FORMATE	174
TECHNISCHE SPEZIFIKATIONEN	176
LIZENZINFORMATION	176
DANKSAGUNGEN	176
KONTAKTINFORMATIONEN	176

EINFÜHRUNG

D2 Director ist eine 19" Dual-Deck Konsole für den modernen DJ. Mit Hilfe der leichtverständlichen und übersichtlichen Bedienung und der Plug- And Play Funktionen ist der DJ in der Lage, Tracks von angeschlossenen USB-Speichermedien schnell zu finden, zu organisieren und abzuspielen. Songs lassen sich den Decks manuell zuweisen oder automatisch, wie in einer Jukebox, abspielen.

Die leistungsfähigen Möglichkeiten des D2 Directors, wie z.B. der Crate oder der Profile View, vereinen traditionelle DJ-Techniken mit den Vorteilen des digitalen Dateimanagements. Der Crate kann zur vorbereitenden Zusammenstellung des Sets verwendet werden – auch während Sie gerade inmitten einer Performance strecken. Mit dem Profile View erhalten Sie eine schnelle, visuelle Hilfe zum Setzen von Cue Punkten – etwa so, als ob Sie sich die Rillen der Schallplatte ansehen würden, aber noch viel besser!

D2 Director besitzt drei USB-Ports zum Anschluss fast jedes USB-Speichermediums, wie den Apple iPod®, USB-Sticks oder externe USB-Festplatten. Durch die mitgelieferte USB-Tastatur gestaltet sich die Suche nach Künstler, Alben sowie Titel einfach und schnell.

D2 Director kann MP3, WAV und AAC* Musikformate, die auf FAT16, FAT32, NTFS sowie HFS+ formatierten Disks liegen, wiedergeben.

FUNKTIONEN

- Unterstützt iPod, USB-Sticks und externe USB-Festplatten
- Anschließbares USB-Computertastatur zum Suchen nach Songs, Künstler und mehr – auf USB-Festplatten sowie auf iPods
- 19" Rackeinbau möglich – benötigt 3 HE
- Scratching und Pitch-Bending
- Nahtloses Looping, Stuttering
- Pitch Control
- Großes Display mit Hintergrundbeleuchtung mit revolutionärem Interface
- Blitzschnelle Suche innerhalb von Songs
- Track Profile Ansichten
- Drei USB-Ports ermöglichen den Anschluss von iPods, USB-Sticks, Festplatten oder einer Computertastatur
- Unterstützte Formate: MP3, WAV und AAC*
- Beatkeeper Technologie mit TAP Override Funktion
- Fader Start Funktion
- Liest Computer-generierte Playlists der populärsten Formate
- Software ist für zukünftige Verbesserungen aktualisierbar. Weiteren Support erhalten Sie auf www.numark.com oder www.numark.de.

WICHTIGE HINWEISE

Sie verbessern die Funktionsweise Ihres D2 Director, indem Sie die neuste Software auf dem Gerät installieren. Sie sollten jetzt und in Zukunft regelmäßig unsere Webseite aufsuchen, um zu sehen, ob es ein aktuelleres OS für den D2 Director gibt, bevor Sie weiter fortfahren. Weitere Informationen zum Update der D2 Director Software finden Sie im Abschnitt „Aktualisieren der D2 Software“ auf Seite 169169.

**KEINE GEWALT!**

USB-Stecker passen nur auf eine Weise in die USB-Buchse. Wenn der Stecker nicht leicht einzustecken geht, wenden Sie keine Gewalt an – überprüfen Sie, ob Sie dabei sind, den Stecker richtig herum anzuschließen!

**MELDEN SIE DAS USB-MEDIUM VOR DEM ABZIEHEN AB!**

Wird ein USB-Speichermedium nicht mehr benötigt, melden Sie es zunächst, wie bei einem Computer, ab, bevor Sie es anziehen, da es anderenfalls zu Datenverlusten kommen kann. Beachten Sie dazu die Hinweise im Abschnitt "Abmelden einer Library" auf Seite 157.

**USB-Hubs**

An jedem der USB-Ports des D2 Director lässt sich ein USB-Hub betreiben. Verwenden Sie aber nicht mehrere Hubs an einem USB-Port. Wir empfehlen des Weiteren nur aktive USB-Hubs (d.h. mit eigener Stromversorgung), um eine zuverlässige Funktionsweise zu gewährleisten.

**USB Gizmos**

Computermäuse, -Trackpads und andere Eingabegeräte funktionieren nicht an Ihrem D2 Director. Auch, wenn die meisten USB-Tastaturen durch das Gerät unterstützt werden, empfehlen wir die Verwendung des mitgelieferten Numark USB-Keyboards.

ANSCHLUSSÜBERSICHT

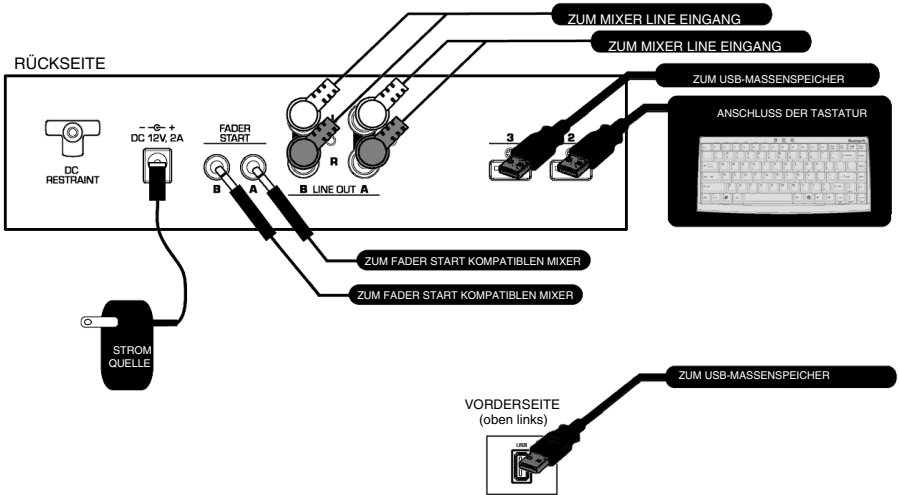

- Achten Sie bitte darauf, dass sich die folgenden Bestandteile in der Verpackung befinden:
 - D2 Director
 - Netzteil
 - USB-Stick
 - USB-Tastatur
 - 2 Stereo RCA-Kabel
 - Kurzanleitung
 - Broschüre mit den Sicherheitshinweisen
- LESEN SIE BITTE SORGFÄLTIG DIE SICHERHEITSHINWEISE, BEVOR SIE MIT DEM PRODUKT ARBEITEN.**
- Sehen Sie sich die Anschlussübersicht an.
- Bringen Sie den D2 Director in eine geeignete Betriebsposition, indem Sie:
 - Den D2 Director auf eine gerade Oberfläche stellen oder
 - Den D2 Director mit 4 Rackschrauben in ein Standard 19" Rack montieren.
- Achten Sie darauf, dass alle Geräte ausgeschaltet sind und dass alle Fader und Gain Regler Ihres Mixers auf dem niedrigsten Wert stehen.
- Schließen Sie die Stereoausgänge an den Mixer und/oder andere Audiogeräte an.
- Verbinden Sie alle Geräte mit dem Stromnetz.
- Schalten Sie Ihr System bitte in der folgenden Reihenfolge ein:
 - D2 Director
 - Mixer
 - Verstärker oder andere Ausgangsgeräte
- Gehen Sie zum Ausschalten der Geräte in der genau umgekehrten Reihenfolge vor:
 - Verstärker oder Ausgangsgeräte
 - Mixer
 - D2 Director

Weitere Informationen zu diesem Produkt finden Sie online auf <http://www.numark.de> sowie auf <http://www.numark.com/d2>

ÜBERSICHT ÜBER DIE RÜCKSEITE

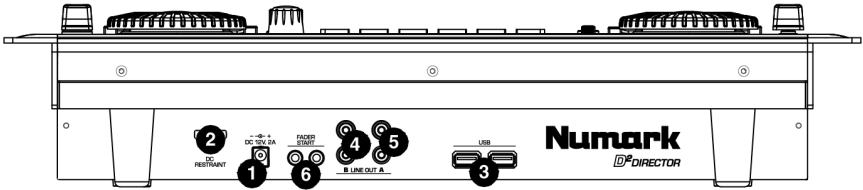

- Power** – Bitte schließen Sie das mitgelieferte 12V 2A Gleichstromnetzteil hier an und verbinden Sie es mit einer Stromquelle. Bitte verwenden Sie ausschließlich das mitgelieferte Netzteil – die Verwendung eines anderen könnte zu einem Defekt des D2 Director führen.
- DC Restraint** – Sie können diese Kabelfixierung zum Sichern des Netzkabels am Gerät verwenden. Damit vermeiden Sie, dass das Kabel versehentlich aus der Power Buchse herausgezogen wird.
- USB Eingänge** – Bitte schließen Sie an diese beiden USB-Ports* Ihre USB-Speichermedien an – mit einem Hub können Sie diese um weitere USB-Anschlüsse erweitern. Sie sollten jedoch niemals einen USB-Hub an einen anderen USB-Hub anschließen. Wir empfehlen Ihnen, ausschließlich aktive Hubs mit eigener Stromversorgung zu verwenden, um eine zuverlässige Funktionsweise zu gewährleisten. Zur komfortablen Navigation und für eine schnelle Suche können Sie eine USB-Tastatur an einen dieser beiden Ports anschließen.

Hinweis: Der D2 Director spielt die Musikformate MP3, WAV und AAC ab und liest die Dateisysteme FAT16, FAT32, NTFS (nur lesen) sowie HFS+.

- Line Out (B)** – Dieser RCA Anschluss gibt das Audiosignal des Deck B im D2 wieder. Verwenden Sie bitte das beiliegende Stereo RCA-Kabel, um diesen Ausgang mit einem Linepegel-Eingang Ihres DJ-Mixers zu verbinden.
- Line Out (A)** – Dieser RCA Anschluss gibt das Audiosignal des Deck A im D2 wieder. Verwenden Sie bitte das beiliegende Stereo RCA-Kabel, um diesen Ausgang mit einem Linepegel-Eingang Ihres DJ-Mixers zu verbinden.
- Fader Start Anschlüsse** – Verbinden Sie diese Anschlüsse mit den Fader Start Ausgängen Ihres Fader Start kompatiblen Mixers. Die Fader Start Funktion ermöglicht es, die Wiedergabe an den Decks über einen Fader Start kompatiblen Mixer fernzusteuern. Jedes Mal, wenn Sie den Crossfader am Mixer auf eine der beiden Seiten ziehen, spielt der im entsprechenden Deck geladene Track. Verwenden Sie zur Verbindung bitte die beiden mitgelieferten Fader Start-Kabel, um diese Buchsen mit den Fader Start Ausgängen an Ihrem Mixer zu verbinden.

ÜBERSICHT ÜBER DIE OBERSEITE

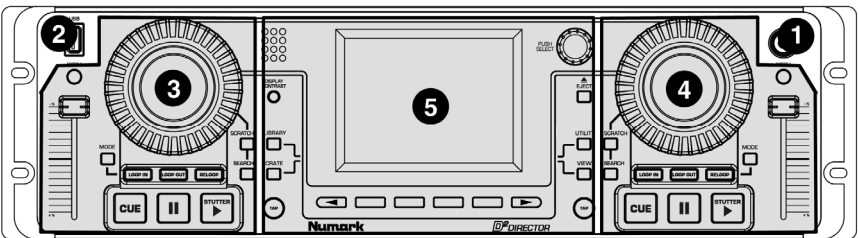

- Power Taste** – Diese Taste wird zum Ein- und Ausschalten des D2 verwendet. Verwenden Sie zum Ausschalten immer diese Taste. Das Herausziehen des Stromkabels aus der Power Buchse oder des Netzteils aus der Steckdose könnten das Gerät oder Ihre USB-Massenspeicher beschädigen. Zum Ausschalten des Gerätes halten Sie diese Taste gedrückt, bis der D2 Director komplett heruntergefahren wurde.
- Anschluss für ein USB-Speichergerät** – Bitte verwenden Sie diesen USB-Port zum Anschluss Ihres USB-Massenspeichergerätes*.
- Deck Sektion A** – Dieser Bereich vereint die Bedienelemente für das Deck A. Weitere Informationen zu diesen Bedienelementen finden Sie im Abschnitt „Bedienelemente der Decks (A und B)“ auf Seite 162 dieser Anleitung.
- Deck Sektion B** – Dieser Bereich vereint die Bedienelemente für das Deck B. Weitere Informationen zu diesen Bedienelementen finden Sie im Abschnitt „Bedienelemente der Decks (A und B)“ auf Seite 162 dieser Anleitung.
- Global Controls** – Dieser Bereich umfasst das LCD Display and die globalen Bedienelemente des D2. Weitere Informationen zu diesen Bedienelementen finden Sie im Abschnitt „Global Controls“ auf Seite 160.

***VERGESSEN SIE NICHT: MELDEN SIE IHRE USB-MEDIEN IMMER AB; BEVOR SIE DIESE VOM GERÄT BZIEHEN, UM DATENVERLUSTE ZU VERMEIDEN.**

ARBEITSWEISE MIT DEM D2 DIRECTOR

Das Bedienkonzept des D2 Director bringt einige revolutionäre Elemente ins digitale DJing. Trotzdem geht das Arbeiten mit dem Produkt schnell und leicht von der Hand. Viele der digitalen Funktionen orientieren sich an traditionellen DJ-Techniken, die Sie bereits kennen werden. Es gibt jedoch keine „richtige“ oder „falsche“ Art und Weise, um den D2 Director einzusetzen. Sie werden durch ein wenig herumprobieren, sehr viele Möglichkeiten entdecken. Hier erfahren Sie die nun erst einmal die Grundlagen...

➤ Alles auf Digital!

Bevor Sie mit dem D2 Director beginnen können, müssen Sie Ihre Musik zunächst in eines der unterstützten Formate digitalisieren. Der Abschnitt „USB Gerätekompatibilität“ auf Seite 171 dieser Anleitung beschreibt diesen Vorgang ganz genau. Kurz gesagt, sollten Sie Ihren PC oder Mac zum Umwandeln Ihrer Schallplatten, Tapes und CDs in das WAV, MP3 oder AAC Format verwenden. Falls Sie bereits ein digitales Mediengerät, wie einen MP3-Player oder ein ähnliches Gerät besitzen, haben Sie Ihre Musik möglicherweise schon in einem passenden Format vorliegen. Es lohnt sich, bereits auf dieser Stufe sorgfältig vorzugehen, damit Ihre Musik in professioneller Qualität gewandelt wird. Sie werden zudem Geräte, wie den Numark TTUSB, einen USB-Turntable, sehr zu schätzen wissen, um traditionellen Musikdatenträger zu digitalisieren.



➤ Vor dem Gig!

Vor Ihrem Gig sollten Sie darauf achten, dass Ihre portablen Speichermedien mit der benötigten Musik geladen sind. Eine immense Zeitersparnis bringt der Einsatz einer Library-Software auf Ihrem Computer, die zum Vorbereiten des Inhalts eines jeden USB-Massenspeichers hilfreiche Dienste leisten kann (siehe Abschnitt „Erzeugen einer Library“ auf Seite 150). Es ist auf jeden Fall eine gute Idee, immer eine Sicherheitskopie Ihrer Daten anzulegen. Gerade bei digitaler Musik lässt sich ein Datenbackup schnell und leicht anlegen.



MASTER LIBRARY



ARBEITSLIBRARY



BACKUP LIBRARY

➤ Gig!

Wenn Ihre Daten fertig vorbereitet sind, können Sie loslegen!

1. Vorbereiten des Crates
Im D2 Director befindet sich Ihre virtuelle Plattenkiste (Crate = Kiste). Um Ihr Set zusammenzustellen, legen Sie einfach Tracks aus der Library im Crate ab, in etwa so, als wenn Sie Ihre Schallplatten sortieren würden. Beachten Sie dazu auch die Hinweise im Abschnitt „Verwenden der Library“ auf Seite 152 dieser Anleitung. Diesen und den nächste Schritt können Sie schon vorbereitend erledigen. Wenn Ihr USB-Speichermedium nicht schreibgeschützt ist, lässt sich Ihr Crate automatisch sichern.
2. Die richtige Reihenfolge der Titel bestimmen
Zur Verfeinerung Ihres Sets lassen sich die Tracks ordnen. Wenn Sie jedoch lieber kurz entschlossen den nächsten Track auswählen möchten, nur zu – der Crate legt Sie nicht auf eine Arbeitsweise fest.
3. Tracks aus dem Crate vorhören
Senden Sie die Tracks einfach aus dem Crate zu den Decks. Wenn Sie Ihren Crate gewissenhaft angelegt haben, kann der D2 Director automatisch den nächsten Track vorhören, wenn sich die Musik eines Decks dem Ende zuneigt. Falls Sie nicht weiter auf Ihr Set achten möchten, können Sie den Continuous Modus zur automatischen Wiedergabe aller Tracks nacheinander verwenden. Weitere Hinweise zum automatischen Laden und Wiedergeben von Tracks finden Sie im Abschnitt „Tracks laden“ auf Seite 165.
4. Ändern Sie Ihr Set wann immer Sie möchten
Der Crate arbeitet dynamisch – wenn Sie Ihre Meinung einmal ändern sollten, können Sie Tracks einfügen oder die Reihenfolge der Tracks ändern – verwenden Sie den Crate als Werkzeug, um Ihre Performance zu organisieren und zu perfektionieren.
5. Umgehen Sie den Crate zum schnellen Hinzufügen von Tracks und Last-Minute Cues
Tracks lassen sich direkt aus der Library zu einem Deck senden. Dabei wird der Crate nicht beeinflusst oder verändert. Sie können also Ihren Arbeitsstil mit dem D2 Director frei wählen.
6. Performen Sie wie gewohnt
Sobald sich der Track in einen der Decks befindet können Sie Cue und Loop Funktionen, sowie Beatanpassungen wie gewohnt mit den Bedienelementen des Decks vornehmen. Der D2 Director ist multitasking-fähig, Sie können also Ihr Set gleichzeitig aus dem Crate und der Library zusammenstellen, auch wenn Sie an beiden Decks mixen.

Lesen Sie weiter, um zu erfahren, wie Sie Ihren D2 Director effektiv einsetzen können!

DIE GRAFISCHE BEDIENOBERFLÄCHE

Der D2 Director besitzt eine bahnbrechende, grafisch unterstützte Bedienoberfläche, die das DJing revolutioniert. Die Bedienoberfläche ermöglicht sofortigen Zugang zu den vielfältigen Funktionen des Produkts und ist so gestaltet, dass Sie zielgerichtet mit ihr arbeiten können. Damit dieses möglich wird, besitzt die Software des D2 Director Multitasking-Fähigkeiten – Sie können verzögerungsfrei zwischen verschiedenen Funktionen umschalten. Falls eine Funktion gegenwärtig arbeitet (weil beispielsweise eine neue Library aufgebaut wird, o.ä.), bleiben alle anderen Funktionen voll zugänglich.

In diesem Abschnitt lernen Sie die grafische Bedienoberfläche kennen, die Sie schon in wenigen Minuten zu meistern wissen werden. Etwas später widmen wir uns dann den DJ-Funktionen des D2 Director.

Ein- und Ausschalten des Gerätes

Zum Ein- und Ausschalten der D2 Directors verwenden Sie bitte die Power Taste, die Sie in der oberen rechten Ecke des Gerätes finden



Um das Gerät in Betrieb zu nehmen, drücken Sie kurz die Power Taste. Die Taste leuchtet kurz rot auf und der D2 Director fährt hoch. Halten Sie die Taste beim Einschalten nicht gedrückt, da Sie ansonsten den Upgrader Modus aufrufen (siehe Abschnitt „D2 Software Upgrades“ auf Seite 169).

Zum Ausschalten des Gerätes halten Sie die Power Taste gedrückt. Eine Balkenanzeige, die im Display dargestellt wird, füllt sich von links nach rechts, solange Sie die Taste gedrückt halten. Der D2 Director schaltet sich aus, wenn die Füllung der Balkenanzeige den rechten Rand erreicht, was etwas 3 Sekunden benötigt. Auf diese Weise vermeiden wir, dass der D2 Director versehentlich während einer Performance ausgeschaltet wird.

Das Display

Zentral angeordnet befindet sich das große grafische Display des D2 Director. Einige Bereiche dienen bestimmten Funktionen zur Anzeige, während andere Bereiche sich je nach Bedienvorgang ändern.

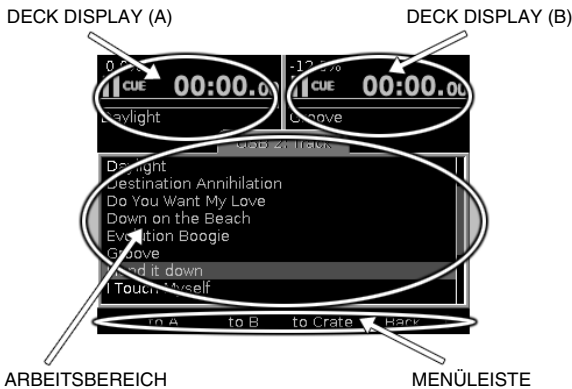

Deck Displays

Wiedergabeinformationen für jedes Deck sind jederzeit sichtbar, egal, was Sie gerade tun. Hier können Sie sehen, welche Tracks gerade aufs Abspielen warten und erhalten Informationen über Zeit, Pitch Änderungen sowie andere wichtige Daten. Details erfahren Sie im Abschnitt "Displayansichten" auf Seite 166.



WARTEN – Dieses Symbol bedeutet, dass das Deck gegenwärtig beschäftigt ist.



PAUSE – Dieses Symbol zeigt an, dass die Wiedergabe des Decks gegenwärtig unterbrochen ist.



CUE – Dieses Symbol bedeutet, dass die Wiedergabe des Decks gerade an einem Cue Punkt pausiert.



PLAY – Dieses Symbol zeigt an, dass die Wiedergabe des Decks läuft.

Menüleiste

Den untersten Bereich des Displays nimmt die Menüleiste ein. Hier sehen Sie, welche Menüoptionen angewählt werden können. Jede Menüoption wird über einer Menütaсте angezeigt. Drücken Sie die jeweilige Taste um die gewünschte Option aufzurufen. Ihre Auswahl wird dann kurz als Bestätigung hervorgehoben.

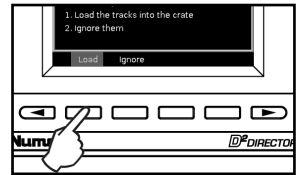

Insgesamt existieren vier Menütasten. Ein Menü ist aber keinesfalls auf vier Optionen limitiert. Sollte es mehr Optionen geben, zeigt Ihnen ein dargestellter Pfeil nach links oder rechts an, dass noch weitere Optionen in anderen Optionsseiten auf ihren Einsatz warten, die Sie mit den Pfeiltasten aufrufen können.

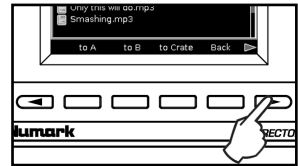

Arbeitsbereich

Den größten Teil des Displays nehmen die Funktionen, die Sie oft verwenden, ein. Jede der vier Hauptfunktionen – Library, Crate, View und Utility – besitzt eine eigene Auswahltaсте. Die Tasten leuchten auf, nachdem sie ausgewählt wurden.



Sie können an der Titelleiste jederzeit erkennen, was Sie im Arbeitsbereich gerade sehen.

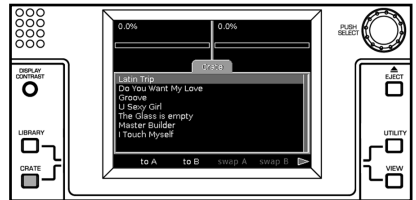

Verlaufsanzeige

Falls eine große Library erzeugt oder aktualisiert wird (siehe Abschnitt "Die Library" auf Seite 150) erscheint über der Menüleiste eine Verlaufsanzeige. Die Verlaufsanzeige füllt sich entsprechend dem Fortschritt der Funktion von links nach rechts.

Die meisten Funktionen Ihres D2 Director reagieren sofort. Einige rechenintensive Aufgaben, wie das Senden einer großen Anzahl von Tracks in den Crate können ein paar Sekunden in Anspruch nehmen. Sollte eine Funktion etwas mehr Zeit benötigen, wird Ihnen eine sich drehende Indikator angezeigt, der Sie wissen lässt, dass der Vorgang in Bearbeitung ist.

Verwenden von Listen

Der D2 Director verwendet sehr oft Listen, um den schnellen Zugriff auf Tracks zu gewährleisten. Listen werden immer im Arbeitsbereich dargestellt. Sie können den Push Select Drehregler und die Menüleiste zur Listennavigation verwenden.

Um in der Liste nach oben oder nach unten zu scrollen, drehen Sie einfach den Push Select Regler. Die Hervorhebung im Display zeigt das gegenwärtig angewählte Listenelement an. Geht die Anzahl der Listenelemente über den darstellbaren Bereich hinaus, verschiebt sich die Ansicht im Arbeitsbereich automatisch. Bei langen Listen zeigt eine Seitenleiste rechts im Display an, wie viel Sie von der Liste angezeigt bekommen und an welcher Listenposition Sie sich gegenwärtig befinden.

Wenn das hervorgehobene Listenelement etwas ist, was sich einfach auswählen lässt, drücken Sie einfach auf den Push Select Regler. Weitere Optionen für die Liste oder das angewählte Element werden in der Menüleiste dargestellt.

Am Besten lernen Sie den Umgang mit Listen, indem Sie eine Library erzeugen und damit experimentieren. Weitere Informationen finden Sie im Abschnitt "Die Library" auf Seite 150.

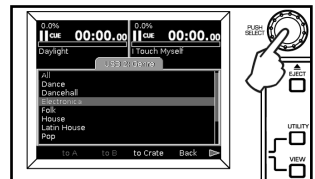
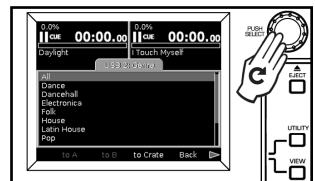

Verwenden von Bildschirmdialogen

Ein Dialog kann in einem Teil oder im gesamten Arbeitsbereich erscheinen und übermittelt Ihnen Informationen, erwartet Ihre Reaktion, ermöglicht die Eingabe von Informationen oder ändert Einstellungen. Manchmal hat ein Dialog eine eigene Menüleiste – manchmal jedoch nicht. Ein Dialog besitzt auf jeden Fall immer eine Titelleiste, damit Sie wissen, worauf sich der angezeigte Dialog bezieht.

Reaktion auf Fragen

Falls der D2 Director Ihnen eine Nachricht sendet oder Ihnen eine Frage stellt, geschieht das immer über einen Dialog. Falls von Ihnen eine Reaktion erwartet wird, erscheinen die möglichen Antworten in der Menüleiste. Wählen Sie die gewünschte Antwort auf die Frage aus. Der Dialog schließt sich dann und die Anzeige kehrt zum vorangegangenen Modus zurück.

In diesem Beispiel, reagiert der D2 Director auf den Befehl des DJs, alle Tracks aus dem Crate zu entfernen. Der angezeigte Dialog fordert gerade eine Bestätigung, dass dieser Befehl wirklich ernst gemeint war.

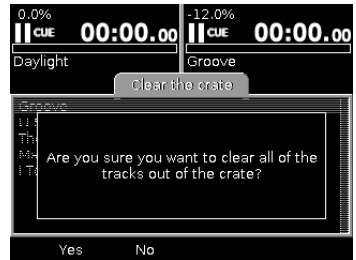

Einstellungen ändern

Ein Dialog kann zum Ändern von Einstellungen verwendet werden. In diesem Fall wird jede Einstellung angezeigt. Die aktive Einstellung wird hervorgehoben. Der eingestellte Wert lässt sich mit dem Push Select Regler ändern. Dabei werden einige Einstellungen als Text, andere wiederum als Werteleiste angezeigt. Drücken Sie den Push Select Regler, um eine andere Einstellung auszuwählen. Drücken Sie den Regler wiederholt, um alle möglichen Einstellungen nacheinander anzuwählen. Änderungen an den Einstellungen werden normalerweise sofort übernommen.

In der Abbildung rechts ändert der DJ die Mode Settings für Deck A.

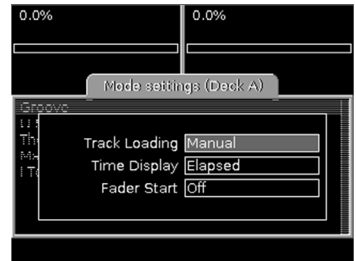

Text eingeben

Immer dann, wenn Sie Text in den D2 Director eingeben können, zum Beispiel bei der Tracksuche oder zum Benennen einer Playlist, erscheint ein Texteingabefeld im Display. Im Gegensatz zu anderen Dialogen besitzt das Texteingabefeld ein eigenes Menü, welches im Zusammenspiel mit dem Push Select Regler die Texteingabe mit oder ohne Tastatur vereinfacht. Ein hervorgehobenes Kästchen auf der rechten Seite zeigt das Schriftzeichen, welches Sie eingeben an sowie ein Menü, welches Sie zum Löschen des vorangegangenen Zeichens (Delete), zum Einfügen eines Leerzeichens (Space), zum Umschalten zwischen Groß- und Kleinbuchstaben und zur Beendigung der Eingabe (Done) verwenden können.

Falls Sie eine USB-Tastatur an Ihren D2 Director angeschlossen haben, können Sie Text direkt in das Texteingabefeld schreiben. Damit ist diese Methode die schnellste Art, Text einzugeben. Mit den linken und rechten Cursorstasten können Sie sich innerhalb des Texteingabefeldes vor und rückwärts bewegen. Die Enter and Tab Tasten bestätigen den eingegebenen Text und ersetzen die Menüoption „Done“.

Sollten Sie keine USB-Tastatur an Ihrem D2 Director angeschlossen haben, können Sie Zeichen mit Hilfe des Push Select Reglers eingeben. Drehen Sie den Regler nach links oder rechts, um nacheinander durch die verschiedenen Buchstaben, Ziffern oder Symbole zu scrollen. Zur Bestätigung eines eingegebenen Zeichens drücken Sie den Push Select Regler. Wenn Sie mit der Eingabe zufrieden sind, drücken Sie Done in der Menüleiste.



DIE LIBRARY

Die Library ist Ihre Sammlung aller Tracks, die Sie auf verschiedene Arten und Weisen durchsuchen können. Der D2 Director gestattet den gleichzeitigen Einsatz mehrerer Libraries, da entweder verschiedene USB-Speicher an das Gerät angeschlossen sind oder ein USB-Speicher partitioniert sein kann. Sie können also frei wählen, ob Sie Ihre Titel alle zusammen auf einer USB-Festplatte speichern oder verschiedene USB-Sticks, die nach bestimmten Kriterien sortiert sind, einsetzen.

VORBEREITEN IHRER SPEICHERMEDIEN

Der D2 Director erkennt die meisten USB-Speichermedien, die den Massenspeicher Standard (Mass Storage Class) unterstützen. Bitte beachten Sie für weitere Informationen den Abschnitt „USB Gerätekompatibilität“ auf Seite 171.

Kopieren Sie zu allererst Ihre WAV, MP3 oder AAC Musikdateien mit Ihrem PC oder Macintosh Computer auf Ihr USB-Speichergerät. Wenn die Tags Ihrer Tracks bereits richtig gesetzt wurden, müssen Sie Ihre Musik nicht zusätzlich neu organisieren. Der D2 Director kann dann leicht die Tracks finden, nach denen Sie suchen. Wurden die Tags jedoch nicht richtig gesetzt, oder wenn Sie es vorziehen, Musik in Ordnerstrukturen zu organisieren, sollten Sie die Musik so organisieren, dass Sie sich leicht zurechtfinden. Vorhandene PLS oder M3U Playlists werden der Library hinzugefügt. Es macht auch gar nichts, wenn sich noch andere Dateien auf dem USB-Speichergerät befinden – der D2 Director ignoriert diese einfach. Allerdings verlangsamt eine große Anzahl solcher nichtlesbaren Dateien das Erzeugen der Library sehr. Deshalb empfehlen wir Ihnen, die USB-Geräte, die Sie fürs DJing verwenden nur mit Musikdateien zu bespielen.

ERZEUGEN EINER LIBRARY

Wenn Sie Ihre Tracks vorbereitet haben, müssen Sie als nächstes eine Library erzeugen. Damit Sie später schnell auf Ihre Tracks zugreifen können, benötigt der D2 Director etwas Zeit, um die Tracks und die Playlists, die sich auf dem USB-Speichermedium befinden, zu scannen. Die Library wird in einem speziellen Ordner, der an der Bezeichnung „.library“ zu erkennen und je nach Einstellung des Computers unsichtbar ist, direkt auf dem USB-Medium gespeichert. Um diese Library zu löschen, verwenden Sie bitte das Librarian Programm oder entfernen einfach diesen Ordner. Normalerweise sollten Sie diesen Ordner jedoch einfach ignorieren und nicht verändern.

Zum Erzeugen einer Library haben Sie zwei Möglichkeiten: entweder erzeugen Sie diese am D2 Director oder Sie verwenden das Librarian Programm an Ihrem PC oder Mac.

■ Library mit der Librarian Software erzeugen

Die Librarian Software, die sowohl am PC als auch Mac Computer läuft, stellt die schnellste Möglichkeit dar, eine Library zu erzeugen und bietet zudem zusätzliche Funktionen, wie das Erzeugen von Profilen (siehe „Profile View“ auf Seite 166). Eine vollständige Beschreibung der Funktionen wird mit dem Programm geliefert, welches Sie unter <http://www.numark.com/d2/> herunterladen können.

■ Library mit dem D2 Director erzeugen

Falls Sie einmal eine Library erzeugen müssen und keinen Computer zu Hilfe haben, können Sie dies auch am D2 Director selbst erledigen. Dazu müssen Sie zunächst den Schreibschutzschalter des USB-Mediums (falls vorhanden) auf die OFF-Position stellen. Stecken Sie danach den USB-Speicher an einen der USB-Ports. Achten Sie darauf, dass Sie den Stecker des USB-Kabels ohne Gewalt in den USB-Port stecken können! Nach ein paar Sekunden erscheint der New Library Dialog...

Wählen Sie nun zum Erzeugen der Library die Option **Library** in der Menüleiste aus. Dieser Prozess kann nur ein paar Sekunden oder auch mehrere Stunden dauern, abhängig davon, wie viele Tracks sich auf dem USB-Speichermedium befinden. Während die Library erzeugt wird, lassen sich aber bereits Tracks von anderen USB-Medien, die am D2 Director angeschlossen USB-Ports sind, wiedergeben. Wenn die Erzeugung der Library begonnen hat, informiert Sie eine Verlaufsanzeige über den Fortschritt des Vorgangs.

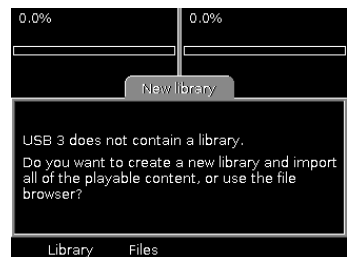

Sollte Ihr USB-Speichermedium voll sein, erhalten Sie eine Warnmeldung, dass das Erzeugen einer Library nicht möglich ist. Falls das USB-Medium fast voll ist, erhalten Sie die Option, die Library erzeugen zu lassen, sollten aber bedenken, dass dann der noch verfügbare Speicherplatz nicht zum Speichern dieser ausreicht. Wir empfehlen Ihnen in jedem Fall, das USB-Medium auszuwerfen, ein paar Tracks mit Ihrem PC/Mac zu löschen und den Vorgang zu wiederholen. Im Allgemeinen raten wir Ihnen dazu, das USB-Speichermedium nicht über 98% seiner Gesamtkapazität zu füllen, damit der D2 Director ausreichend Platz zum Erzeugen der Library und späterer Playlists vorfindet.

Sie können das Erstellen einer Library umgehen, indem Sie **Files** auswählen. Dann können Sie umgehend auf das USB-Medium zugreifen – allerdings nur mit der Dateiansicht (Files View). Sie können nicht die erweiterten Such- und Browserfunktionen verwenden. Wenn Sie ein geliehenes USB-Medium verwenden, auf dem sich ein gewünschter Track befindet oder Sie zum Erzeugen einer Library keine Zeit haben, stellt diese Möglichkeit eine schnelle und hilfreiche Alternative dar.

Nach der Erzeugung der Library wird sie automatisch zur Verwendung geladen.

LADEN EINER LIBRARY

Da die Library auf dem USB-Medium gespeichert wird, ist es nicht notwendig, sie noch einmal erzeugen zu lassen, wenn Sie das Speichergerät das nächste am D2 Director verwenden. Wird ein beschreibbares Speichermedium, das bereits eine Library enthält, in den USB-Port des D2 Director gesteckt, erscheint der Loading Library Dialog...

Um eine bereits bestehende Library zu laden, ohne sie auf Änderungen zu überprüfen, wählen Sie **Load**. Das Speichergerät kann dann sofort verwendet werden.

Wenn sich der Inhalt Ihres USB-Speichers verändert hat, da Sie zum Beispiel einige neue Tracks auf das Gerät geladen haben, und ältere Tracks gelöscht haben, können Sie die existierende Library mit **Update** aktualisieren. Der D2 Director scannt dann das USB-Speichergerät und aktualisiert die Library, wenn Änderungen vorgenommen wurden. Dieser Vorgang kann einige Zeit in Anspruch nehmen, wenn Sie viele neue Tracks auf das USB-Medium übertragen haben. Anhand einer Fortschrittsanzeige können Sie den Fortschritt des Vorgangs verfolgen. Ihre aktualisierte Library kann nach dem Update verwendet werden.

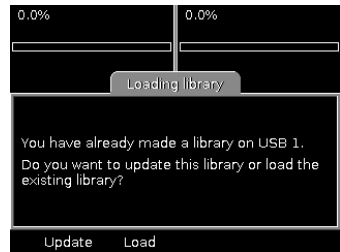

Sollten Sie ein schreibgeschütztes Medium oder einen USB-Speicher, der im NTFS-Format formatiert wurde, anschließen, erhalten Sie die Warnung, die Sie in der Abbildung rechts sehen. Der Dialog weist Sie darauf hin, ob sich eine Library auf dem USB-Medium befindet oder nicht. Falls keine Library vorhanden ist, können Sie die Tracks nur im Files View auswählen.

Falls Sie ein USB-Medium mit einer älteren Library-Version anschließen, bietet der D2 Ihnen an, diese in das neuere Format zu aktualisieren.

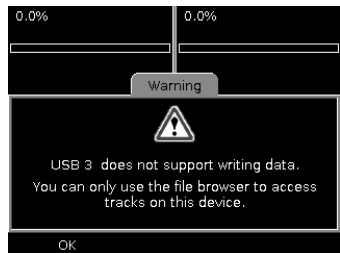

VERWENDEN EINER LIBRARY

Drücken Sie die **Library** Taste, um den Arbeitsbereich Library zu öffnen. Sollte noch keine Library geladen sein, werden Sie aufgefordert ein USB-Speichermedium anzustecken (siehe „Laden einer Library“ auf der vorangegangenen Seite). Jede geladene Library wird in der Menüleiste angezeigt. Sollten Sie verschiedene USB-Speicher oder Partitionen angeschlossen haben, können Sie Ihre Tracks aus verschiedenen Libraries auswählen.

Auch wenn Sie nur den Inhalt einer Library angezeigt bekommen, können sie umgehend zwischen den Libraries umschalten, indem Sie die gewünschte im Library Menü auswählen. Jede Library ist durch einen eindeutigen Namen gekennzeichnet, der angibt, wie das Speichermedium angeschlossen wurde (z.B. „USB1“). Weitere Hinweise hierzu finden Sie im Abschnitt „Libraries identifizieren“ auf Seite 172. Des Weiteren wird der Name des Mediums, wie zum Beispiel „USB STICK“ in der Titelzeile der gegenwärtig gewählten Library angezeigt.

In der obersten Library-Ebene können Sie mit den folgenden Methoden auf den Inhalt des Speichermediums zugreifen:

↗	<i>Search</i>	Textsuche nach Titel, Album, Künstler oder allen Tags
↗	<i>Track</i>	Browsen nach Tracknamen
↗	<i>Album</i>	Browsen nach Albumnamen
↗	<i>Artist</i>	Browsen nach Künstlernamen
↗	<i>Genre</i>	Browsen nach Musikstil
↗	<i>BPM</i>	Browsen nach BPM-Bereich
↗	<i>Year</i>	Browsen nach Jahr
↗	<i>Playlist</i>	Browsen nach Playlists
↗	<i>Files</i>	Browsen im File View

Mit dem Push Select Regler können Sie durch die Liste scrollen. Drücken Sie den Push Select Regler an der gewünschten Position. Niedrigere Organisationsebenen Ihrer Library besitzen eine Funktion zum Zurückspringen (Back) auf die nächsthöhere Ebene.

Beachten Sie bitte, dass bei hervorgehobenen Track und gleichzeitigem Halten des Push Select Reglers die **Info** Funktion für den gewählten Track aufgerufen wird. Um zurück in den Library Browser zu gelangen, drücken Sie einfach den Push Select Regler noch einmal.

Suche

Die Suche ermöglicht den schnellen und direkten Zugriff auf einen Track oder mehrere Tracks, die dem eingegebenen Suchtext entsprechen. Definieren Sie zunächst, wonach Sie suchen...

Die Suchkategorie bestimmen Sie, indem Sie entweder den Push Select Regler verwenden oder sich der Pfeiltasten einer angeschlossenen Computertastatur bedienen. Sie können nach folgenden Kategorien suchen:

- *All* Der Text wird mit allen Tags (nicht nur Titel, Album und Künstler) verglichen
- *Title* Der Text wird nur mit Titelnamen verglichen
- *Album* Der Text wird nur mit Albennamen verglichen
- *Artist* Der Text wird nur mit Künstlernamen verglichen

Nachdem Sie sich für eine Suchkategorie entschieden haben, drücken Sie den Push Select Regler (oder die Tab Taste an Ihrer Tastatur), um zum Eingabefeld des Suchtextes zu gelangen. Beginnen Sie nun mit der Eingabe des Suchtextes, indem Sie entweder den Push Select drehen oder eine angeschlossene USB-Tastatur verwenden. Das eingegebene Zeichen sehen Sie in einer Vorsicht auf der rechten Seite des Textfeldes. Nachdem Sie Ihre Eingabe abgeschlossen haben, drücken Sie **Done** im Texteingabemenü oder die Tab oder Enter Taste an der USB-Tastatur. Die Suchergebnisse werden im Display angezeigt. Mit dem Push Select Regler können Sie nun durch die Suchergebnisse scrollen. Drücken Sie den Regler, um zurück zur Auswahl der Suchkategorie zu kommen.



Bitte beachten Sie, dass das erste Zeichen eine besondere Bedeutung hat. Es wird mit allen ersten Zeichen eines gewählten Tags verglichen. Um alle Tracks, die mit dem Buchstaben „D“ beginnen, anzeigen zu lassen, führen Sie eine Titelsuche nach „D“ durch.

Wird ein zweites Zeichen eingegeben, wird der Suchtext mit jeder Position innerhalb des gewählten Tags verglichen. Wenn Sie also nach Tracks auf einem Album, welches das Wort „Love“ enthält, suchen, geben Sie „LOVE“ in das Suchtextfeld ein (Klein- oder Großschreibung ist nicht wichtig) und drücken Sie **Done**. Die Suchfunktion vergleicht die Tracks jedes Albums mit dem Wort „Love“ im Titel, wie „The Greatest Love Songs“, „Love Boat“ und „A Lovely Collection“.

Beachten Sie, dass die Suche immer eine Auflistung der Tracks ausgibt, die Ihrer Suchanfrage entspricht. Sie können den gesuchten Titel eingrenzen, indem Sie Künstler, Album oder andere Tags zu Hilfe nehmen. Dadurch sehen Sie die Tracks, die auf einem bestimmten Album oder von einem bestimmten Künstler, usw. stammen.

Die Suchanzeige bietet, außer bei der Texteingabe, verschiedene Menüoptionen an, die sich auf den gerade hervorgehobenen Track auswirken. Wenn kein Track hervorgehoben ist, kann nur die Back Option verwendet werden.

- *to A* Sendet den Track direkt in das Deck A
- *to B* Sendet den Track direkt in das Deck B
- *to Crate* Sendet den Track direkt zum Crate
- *Back* Kehrt zur obersten Ebene der Library zurück
- *Playlist* Sendet den Track zu einer Playlist
- *Info* Schlüsselte Detailinformationen zum Track auf

Die Menüoptionen zum Senden des Tracks zu einem Deck sind nicht anwählbar, wenn das betreffende Deck gerade einen anderen Track wiedergibt. Sie sollten dann zunächst die Wiedergabe des Decks pausieren und danach diese Option verwenden. Mit dieser Funktion wird vermieden, dass ein Track, der sich im Mix befindet, versehentlich ersetzt wird.

Browsen

Das Browsen ermöglicht das Auffinden von Tracks innerhalb Ihrer Library, indem Sie durch strukturierte Listen navigieren. Insgesamt stehen Ihnen sechs Browsing-Optionen, jede nähert sich dem gesuchten Titel Stück für Stück an:

➤ Track	Browsen nach Track			
➤ Album	Browsen nach Album	dann Track		
➤ Artist	Browsen nach Künstler	dann Album	dann Track	
➤ Genre	Suche nach BPM Bereich	dann Track		
➤ BPM	Browsen nach BPM	dann Künstler	dann Album	dann Track
➤ Year	Browsen nach Jahr	dann Künstler	dann Album	dann Track

Durch jede Liste können Sie mit dem Push Select Regler auf die gewohnte Weise navigieren (Drücken zum Aufrufen der nächstniedrigeren Ebene, oder Auswahl der Back Option aus der Menüleiste zum Aufrufen der nächsthöheren Ebene). Als ersten Eintrag jeder Zwischenliste finden Sie die Option „All“. Sie steht für „Alle Tracks dieser Ebene“. Sie kann zum Beispiel „Alle Tracks dieses Künstlers“ meinen, wenn Sie einen Künstler ausgewählt haben und nun alle Alben dieses Künstlers sehen. Manchmal erscheint ein Eintrag „<Unknown>“ für Daten, bei denen dieser bestimmte Tag nicht definiert wurde.

Lassen Sie uns einmal nach Dance Music browsen.



1. In der obersten Library-Ebene wählen Sie Genre, und wählen dann Dance aus.



2. Nun erscheint eine Liste aller Künstler, die Dance Tracks spielen. Wählen Sie einen Künstler aus.



3. Die nun folgende Übersicht listet alle Alben des Künstlers (und innerhalb des Dance Musikstils). Wählen Sie aus der Liste ein Album aus.



5. Nun erscheint eine Liste aller Dance Track, die der gewählte Künstler auf dem gewählten Album veröffentlicht hat. Laden Sie die Tracks nun zu einem der Decks oder senden Sie sie zum Crate.

Die Browse Displayanzeigen besitzen ebenfalls Menüoptionen, die den gegenwärtig hervorgehobenen Track betreffen. Wurde kein Eintrag hervorgehoben, kann nur die **Back** Option verwendet werden. Wurde ein Listenelement hervorgehoben, stehen Ihnen auch die Optionen **to Crate** und **Playlist** zur Verfügung. Ist das ausgewählte Listenelement ein Track, werden alle möglichen Optionen aktiviert.

➤ to A	Sendet den Track direkt zum Deck A
➤ to B	Sendet den Track direkt zum Deck B
➤ to Crate	Sendet den Track oder die Trackauswahl zum Crate
➤ Back	Keht auf die nächsthöhere Ebene zurück
➤ Playlist	Sendet den Track oder die Trackauswahl zu einer Playlist
➤ Info	Schließt Detailinformationen zum Track auf

Die Menüoptionen zum Senden des Tracks zu einem Deck sind nicht anwählbar, wenn das betreffende Deck gerade einen anderen Track wiedergibt. Sie sollten dann zunächst die Wiedergabe des Decks pausieren und danach diese Option verwenden. Mit dieser Funktion wird vermieden, dass ein Track, der sich im Mix befindet, versehentlich ersetzt wird.

Wie Sie sehen, bietet die Browse-Funktion, im Gegensatz zur Suche, die Möglichkeit, mit mehreren ausgewählten Tracks gleichzeitig zu arbeiten. Sie können so beispielsweise ein gesamtes Album zu einer Playlist senden oder alle Titel eines Musikstils in den Crate schicken. Mehrere ausgewählte Tracks lassen sich jedoch nie direkt zu einem Deck senden, da ein Deck immer nur jeweils einen Track laden kann. Verwenden Sie also den Crate, um mehrere Tracks nacheinander abspielen zu lassen.

Wenn Sie Titel zu einer Playlist senden, öffnet sich ein Fenster mit der Liste aller in der Library vorhandenen Playlists. Bewegen Sie die Markierung zu der gewünschten Playlist und wählen Sie **Add** aus dem Menü. Mit **Cancel** brechen Sie den Vorgang ab. Sollten noch keine Playlist vorhanden sein, müssen Sie zunächst eine mit der **Playlist** Option auf der obersten Ebene der Library anlegen (siehe „Mit Playlists arbeiten“ auf der nächsten Seite).

Das Durchsuchen innerhalb von BPM Bereichen ermöglicht das schnelle Auffinden von Tracks. Wenn Sie nach BPM browsen, sehen Sie in der Anzeige eine Übersicht der BPM Bereiche der Tracks, die sich auf dem USB-Medium befinden. Nach der Auswahl eines Bereiches sehen Sie im Display eine nach BPM sortierte Liste der Tracks. Der erste Tracks des gegenwärtigen BPM Bereichs ist ausgewählt.



File View

Der File View („Files“ auf der obersten Library-Ebene) steht für jedes USB-Medium mit und ohne Library zur Verfügung. Diese Dateiansicht verwendet die Namen von Ordnern und Dateien und ist deshalb zum Organisieren Ihrer Inhalte auf dem Speichermedien ohne die Verwendung von Tags sehr gut geeignet.

Die Dateiansicht startet auf der obersten Ebene (Root) des USB-Mediums und führt alle Ordner, gefolgt von den Tracks, auf. Die Navigation erfolgt mit dem Push Select Regler – drücken Sie ihn, um in Ordner zu gelangen und wählen Sie **Back** aus der Menüleiste um ihn zu verlassen.



Der File View bietet bestimmte Möglichkeiten, die den gegenwärtig hervorgehobenen Track betreffen. Falls kein Track ausgewählt wurde, können Sie nur die Back Option verwenden. Die Playlist Option sind nur dann verfügbar, wenn sich auf dem USB-Medium eine Library befindet.

- *to A* Sendet den Track direkt in das Deck A
- *to B* Sendet den Track direkt in das Deck B
- *to Crate* Sendet den Track direkt zum Crate
- *Back* Kehrt zur obersten Ebene der Library zurück
- *Playlist* Sendet den Track zu einer Playlist

Mit Playlists arbeiten

Playlists sind Sammlungen von Tracks, die in einer bestimmten Reihenfolge angeordnet sind. Sie können so viele Playlists, wie Sie wollen, mit dem D2 Director erstellen. Playlists lassen zudem auch am PC oder Mac in einem der unterstützten Formate erstellen (siehe Abschnitt „Vorbereiten Ihrer Speichermedien“ auf Seite 150). Sie können in Playlists ganze Sets speichern oder Tracks nach Ihrem Geschmack organisieren. Zugriff auf die Playlist und auf das Playlist-Management erhalten Sie über die **Playlist** Option auf der obersten Ebene der Library.

- Um eine neue Playlist zu erstellen, wählen Sie **Add**. In der Übersicht wird eine neue Playlist mit dem voreingestellten Namen „New playlist 1/2/3/ usw.“ angelegt. Alle Playlists, die aus dem USB-Speichergerät in die Library importiert wurden, erscheinen ebenfalls in dieser Übersicht.
- Zum Löschen einer Playlist wählen Sie zunächst **Delete** und bestätigen den Vorgang mit **Remove**. Nach der Bestätigung können Sie den Vorgang nicht mehr rückgängig machen! Vorsicht ist also beim Ausführen dieser Option geboten!
- Das Umbenennen einer Playlist erledigen Sie mit **Rename**. Ein Dialog mit Texteingabefeld, der den Namen der Playlist enthält, erscheint. Geben Sie den gewünschten text wie gewohnt ein, drücken Sie **Done** und bestätigen Sie mit **Rename** die Änderung.
- Damit Sie den Inhalt einer Playlist in eine andere kopieren können, wählen Sie **Playlist**. Es ist auch möglich, die Playlist an sich selbst senden zu lassen, wodurch der Inhalt einmal dupliziert wird. Indem Sie die **to Crate** Option auswählen, lässt sich die Playlist zum Crate senden.
- Um in einer Playlist zu browsen, wählen Sie die gewünschte Playlist aus und drücken den Push Select Regler. Nun wird eine Übersicht aller Tracks angezeigt. Zudem erhalten Sie einige Menüoptionen, die immer den hervorgehobenen Track betreffen.

↗	<i>to A</i>	Sendet den Track direkt in das Deck A
↗	<i>to B</i>	Sendet den Track direkt in das Deck B
↗	<i>to Crate</i>	Sendet den Track direkt zum Crate
↗	<i>Back</i>	Kehrt zur obersten Ebene der Library zurück
↗	<i>Remove</i>	Entfernt den Track der Playlist
↗	<i>Clear</i>	Entfernt alle Tracks aus der Playlist (benötigt Bestätigung)
↗	<i>Info</i>	Zeigt Detailinformationen zum Track an

Die Reihenfolge der Tracks innerhalb der Playlist wird gespeichert. Es ist möglich, dass die Reihenfolge mit dem Push Select Regler geändert wird. Wählen Sie den zu bewegendes Track aus und drücken Sie den Regler. Drehen Sie danach den Regler, um den Track durch die Liste auf die neue Position zu bewegen und drücken Sie den Regler noch einmal. Mit **Done** schließen Sie den Vorgang ab. Um die Änderung zurückzunehmen, wählen Sie **Undo**.

EINE LIBRARY AUSWERFEN



Wie bei einem PC oder Mac Computer auch, ist es sehr wichtig, dass Sie ein USB-Speichergerät immer erst abmelden, bevor Sie es abziehen oder die Stromzufuhr zum Gerät unterbrechen. Dadurch wird gewährleistet, dass alle Dateien ordnungsgemäß geschlossen und auf dem Speichermedium gesichert wurden. Sollten Sie diese Hinweise nicht beachten, könnte das Dateisystem Ihres Datenträgers Schaden nehmen, wodurch Ihr USB-Gerät nicht mehr verwendet werden kann. Sollte dies passieren, schließen Sie Ihren USB-Speicher an Ihren PC oder Mac an und befolgen die Hinweise zur Herstellung des Dateisystems des jeweiligen Betriebssystems. Weitere Hinweise finden Sie im Abschnitt „Vermeiden und Beheben von Fehlern“ auf Seite 172.

Um eine Library abzumelden, drücken Sie die **Eject** Taste. Dadurch öffnet sich eine Liste der gerade aktiven Library...

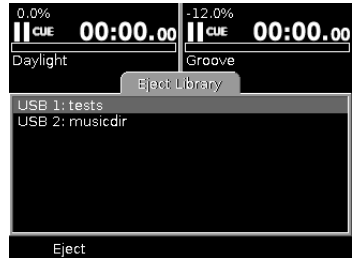

Jede Library ist mit ihrem Kurznamen und dem längeren Gerätenamen aufgeführt, anhand dieser Sie die gewünschte Library auswählen können. Im unteren Bereich des Arbeitsbereiches könnte dann eine Nachricht erscheinen:

In diesem Fall müssen Sie die Wiedergabe des oder der Tracks stoppen, bevor Sie die Library abmelden können. Damit wird das versehentliche Auswerfen einer Library, mit der gerade gemixt wird, vermieden.

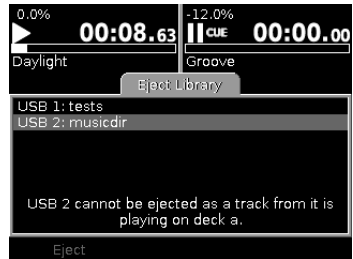

Diese Warnmeldung könnte ebenfalls auftauchen:

Hier werden Sie darauf hingewiesen, dass einige der Tracks im Crate in der ausgewählten Library gespeichert sind. Wenn Sie mit dem Abmelden fortfahren, werden diese Tracks aus dem Crate entfernt.

Um den Vorgang zu vollenden, wählen Sie **Eject** aus dem Menü. Wenn sich noch Tracks im Crate befinden, müssen Sie den Vorgang nochmals bestätigen. Nachdem die Library oder die Libraries eines bestimmten USB-Speichergerätes abgemeldet sind und nicht mehr in der Liste aufgeführt sind, können Sie die USB-Speicher abziehen. Wenn Sie mehr als ein USB-Speichergerät am D2 Director betreiben, achten Sie darauf, dass Sie das richtige abmelden!

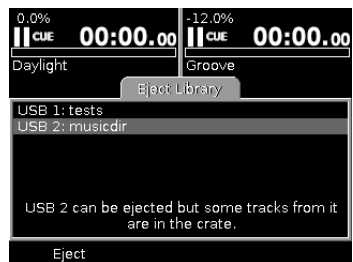

Falls Sie den D2 Director ausschalten möchten, müssen Sie die Libraries vorher nicht abmelden. Halten Sie zum Ausschalten des Gerätes die Power Taste für drei Sekunden gedrückt und unterbrechen Sie keinesfalls die Stromversorgung zum Gerät!

DER CRATE

Der Crate (zu deutsch die Kiste) ist ein innovatives Tool für den digitalen DJ, der jedoch auf einer konventionellen Methode basiert...

Jahrzehntelang verwendeten DJs, die mit Vinyl arbeiteten, ihre Plattenkiste als Notizblock, um ein Set durchzuorganisieren. Schallplatten, die gespielt werden sollten – oder vielleicht gespielt werden konnten – wurden herausgezogen zwischen andere, die sich für den Event nicht eigneten, geklemmt. Wurden die Platten nicht mehr benötigt, wurden sie zurück in die Kiste geschoben. Zwischen den Mixes konnte der DJ sich ein wenig Zeit nehmen, um durch seine Plattensammlung zu stöbern, um mehr Platten herauszuziehen oder um nach Titelwünschen zu suchen.

Der Crate des D2 Director kann also wie eine herkömmliche Plattenkiste angesehen werden. Anders ausgedrückt, enthält der Crate die Tracks, die Sie während Ihres Gigs spielen möchten. Sie müssen zwar nicht zwingend Tracks im Crate geladen haben, da Sie Tracks ja auch direkt zu den Decks senden können – der Crate ist jedoch ein hervorragender Ablageort um all die Tracks, die Sie spielen wollen, einfach zu organisieren und schnell darauf zugreifen zu können.

Wahrscheinlich besitzen Sie tausende Tracks, die auf verschiedenen USB-Speichermedien gespeichert sind. Es ist ziemlich zeitaufwändig, durch jede Library zu gehen, wenn Sie den nächsten Track auswählen möchten. Stattdessen können Sie die geeigneten Tracks einfach in den Crate legen und während der Performance schnell und einfach auf sie zugreifen.

Der Crate kann auch verhindern, dass ein Track ein zweites Mal am Abend gespielt wird. Ist ein Track am Ende angelangt, wird er aus dem Crate entfernt, außer Sie entscheiden, dass er zurück in den Crate geschoben wird.

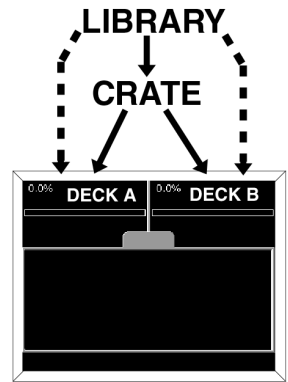

MIT DEM CRATE ARBEITEN

Im Abschnitt „Die Library“ haben wir die verschiedenen Methoden aufgezeigt, mit denen Tracks in den Crate geladen werden können, entweder durch suchen, browsen, aus einer Playlist heraus oder direkt aus den Ordnern eines USB-Mediums. Nun erklären wir, wie Sie mit dem Crate arbeiten.

Drücken Sie die **Crate** Taste, um den Crate im Arbeitsbereich zu öffnen.

Der Crate enthält eine Liste der Tracks und folgendes Menü:

- **to A** Sendet den Track in das Deck A
- **to B** Sendet den Track in das Deck B
- **swap A** Tauscht den gewählten Track mit dem des Deck A aus
- **swap B** Tauscht den gewählten Track mit dem des Deck B aus
- **pull A** Zieht den Track des Deck A zurück in den Crate
- **pull B** Zieht den Track des Deck B zurück in den Crate
- **Shuffle** Spielt die Tracks des Crate in zufälliger Reihenfolge ab
- **Info** Ruft Detailinformationen des Tracks auf
- **Remove** Entfernt den Track aus dem Crate
- **Clear** Entfernt alle Tracks aus dem Crate



Das Austauschen, Senden und Zurückziehen von Tracks funktioniert immer nur bei einem inaktiven Deck. Sollte ein Deck gerade einen Track abspielen, muss die Wiedergabe unterbrochen werden, bevor Sie diese Funktionen ausführen können. Nachfolgend finden Sie ein Beispiel zum Austauschen eines Tracks:



Stoppen des Deck B und "swap B" auswählen

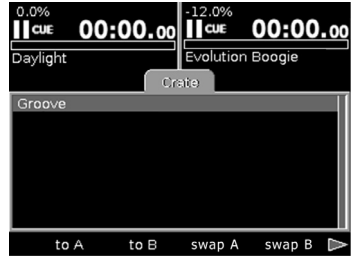

Die in das Deck B geladene Musik wird mit dem gewählten Track ausgetauscht

Die Reihenfolge der Trackliste im Crate ist für den D2 Director nur im Continuous Wiedergabemodus Ausschlag gebend (siehe Abschnitt „Tracks laden“ auf Seite 165). Jedoch können Sie die Track-Reihenfolge zur besseren Organisation Ihres Sets verändern. Um einen Track in der Liste des Crates zu bewegen, wählen Sie ihn aus und drücken den Push Select Regler. Drehen Sie den Regler nun, um den Track in der Liste auf oder ab zu bewegen. Wenn Sie die neue Position gefunden haben, drücken Sie den Regler noch einmal oder beenden mit **Done** den Vorgang. Um den Track auf die alte Position zurückzuschieben, wählen Sie **Undo**. Beachten Sie, dass Tracks, die aus einem Deck zurück in den Crate kommen, immer an den Anfang der Crate-Liste gestellt werden, während Tracks aus der Library immer an das Ende des Crates gelangen.

Der **Clear** Vorgang, der den Crate komplett entleert, benötigt eine Bestätigung. Das ist zwar ein bisschen unkomfortabel, bewahrt Sie aber vor einem Missgeschick während der Performance!

LADEN UND SPEICHERN DES CRATE

Der Crate wird automatisch zusammen mit der Library, aus denen die Tracks stammen, gespeichert. Jedes mal, wenn eine Library geladen wird, überprüft der D2 Director, ob sich vorher Tracks im Crate befanden und bietet dann die Option, den Crate wieder aufzubauen an.

Wählen Sie **Load**, um die Tracks wieder in den Crate zu laden oder **Ignore**, um den Crate nicht wieder zu befüllen. Falls Sie **Ignore** gewählt haben, gehen die Daten des Crates unwiederbringlich verloren (natürlich verbleiben die Tracks in der Library und lassen sich immer wieder zum Crate senden).

Sie werden sich nun fragen, was passiert, wenn im Crate Tracks verschiedener Libraries liegen. In diesem Falle werden Teile des Crates mit jeder Library gespeichert. Um den Crate vollständig wiederherstellen zu können, müssen alle Libraries wieder geladen werden, weshalb alle ursprünglichen USB-Medien am D2 Director angesteckt sein müssen. Falls eine Library nicht angeschlossen ist oder falls Sie entscheiden, dass das Zurückladen der Tracks in den Crate aus dieser Library nicht erfolgen soll, wird der restliche Bestandteil aus den anderen Libraries wieder aufgebaut. Der D2 Director versucht, den Crate in der ursprünglichen Reihenfolge wiederherzustellen, auch wenn die Libraries durcheinander geladen werden. Falls das alles für Sie wie böhmische Dörfer klingt, lehnen Sie sich einfach zurück – der D2 Director versucht, Ihnen die meiste Arbeit abzunehmen!

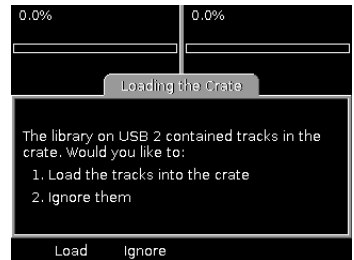

Der Crate ist als „alltäglicher Arbeitsplatz“ vorgesehen. Wenn Sie eine bestimmte Wiedergabereihenfolge permanent speichern möchten, sollten Sie dafür besser geeignete Playlists verwenden. Diese lassen sich (Sie erinnern sich?) einfach in einem Vorgang an den Crate senden (siehe „Mit Playlists arbeiten“ auf Seite 156).

Um die Anordnung der Tracks im Crate zu ändern, drücken Sie den Push Select Regler zur Auswahl eines Tracks. Drehen Sie nun den Regler. Der Track verändert seine Position in der Liste. Wird die gewünschte Position erreicht, drücken Sie den Regler noch einmal. Sollten Sie ein angeschlossenes Keyboard verwenden, können Sie die Return Taste beim ausgewählten Track drücken und dann die Pfeiltasten zur Definition einer neuen Listenposition verwenden. Drücken Sie Return noch einmal, um den Vorgang zu bestätigen und ihn abzuschließen.

GLOBAL CONTROLS

Dieser Abschnitt widmet sich den Global Controls des D2, wie z.B. den Navigations- und Funktionselementen, sowie dem Beatkeeper und der großen LCD Anzeige.

Folgende Elemente zählen wir zu den Global Controls:

1. **PUSH SELECT** – Dieser Regler wird zur Navigation in Listen, zur Änderung von Einstellungen und zur Arbeit in verschiedenen Bereichen der Bedienoberfläche verwendet. Er kann gedrückt werden, um ein hervor-gehobenes Element, wenn nötig, auszuwählen oder zu ändern.

Beachten Sie bitte: Der D2 verwendet die Instant Start Funktion bei stillen oder leisen Songanfängen. Solche Tracks werden automatisch auf den Anfang der lauten Audiod Passage gesetzt, sobald sie in ein Deck geladen werden. Sie können mit der Suchfunktion und dem Rad zurück zu der stillen Songpassage gehen, wenn Sie es möchten

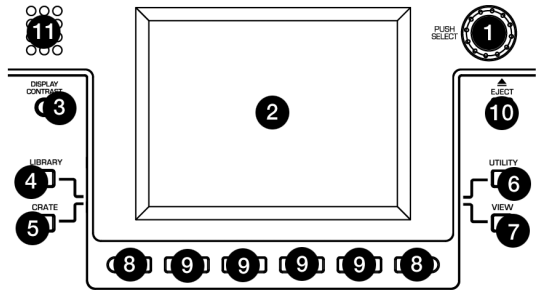

2. **LCD** – Die große Anzeige gibt Informationen über den D2, die Decks, Ihre angeschlossenen USB-Speichermedien und die verschiedenen Menüoptionen visuell aus.
3. **DISPLAY CONTRAST** – Verwenden Sie diesen Regler, um den Kontrast des Displays an Ihre Wünsche anzupassen.
4. **LIBRARY** – Mit dieser Taste gelangen Sie zur der Library der Musik, die auf Ihrem an den D2 angeschlossenen USB-Medium liegt. Lesen Sie bitte den Abschnitt „Die Library“ ab Seite 150, um zu erfahren, wie Sie in der Library navigieren, Musik suchen und laden können.
5. **CRATE** – Diese Taste holt den Crate in das Display. Hier sehen Sie alle die Tracks in einer Liste, die Sie zum Crate gesendet haben. Bei der Ansicht des Crate können Sie mit den multifunktionalen Tasten unter den Display Tracks zu einem der Decks senden, bereits abgespielte Tracks aus dem Deck in den Crate für die spätere nochmalige Verwendung ziehen, oder den Crate leeren. Sie können auch die Reihenfolge der Tracks im Crate ändern, indem Sie bei einem gewählten Track den PUSH SELECT Regler drücken und dann den Regler drehen, während er gedrückt wird. Dadurch bewegen Sie den Track in der Liste nach vorn oder hinten. Weitere Informationen über den Crate finden Sie im Abschnitt „Der Crate“ auf Seite 158.
6. **UTILITY** – Mit dieser Taste gelangen Sie in das Utility Menü, in dem Sie die Display-Einstellungen vornehmen, das Gerät auf den Werkszustand zurücksetzen und die Pitch Fader kalibrieren können. Beachten Sie dazu den Abschnitt „Utility“ auf Seite 167.
7. **VIEW** – Um verschiedene Informationen zu den gerade in den Decks abgespielten Tracks zu erhalten, verwenden Sie diese Tasten. Die VIEW Taste schaltet zwischen dem Track View und dem Profile View hin und her. Weitere Informationen erhalten Sie im Abschnitt „Displayansichten“ auf Seite 166.
8. **</> Tasten** – Diese beiden Tasten werden zum Scrollen durch die verfügbaren Seiten einer Auswahl verwendet, so diese verfügbar sind. Falls zusätzliche Seiten existieren, werden die Pfeilsegmente über den Tasten hervorgehoben. Diese Tasten werden auch zur Änderung der Cursorposition bei Texteingaben verwendet.
9. **Menu Tasten** – Die vier Menü Tasten wählen auf dem Display angezeigte Menüleistenelemente aus. Abhängig vom angezeigten Menü ändert sich die Funktionalität dieser Tasten. Das Display zeigt die Funktion der Taste jeweils darüber an.

10. **EJECT** – Drücken Sie diese Taste, um das abzumeldende USB-Speichermedium auszuwählen. Wird diese Taste gedrückt, sehen Sie die an den D2 Director angeschlossenen Geräte in einer Liste. Wählen Sie mit den Menü Tasten unter dem Display das Gerät, welches Sie nicht mehr verwenden möchten, aus.



Bitte beachten Sie: Melden Sie ein USB-Speichergerät immer erst ab, bevor Sie es vom D2 Director entfernen, da ansonsten die Daten auf dem Speichergerät möglicherweise nicht mehr zu verwenden sind.

11. **THE BEATKEEPER™** - Der Beatkeeper™ erkennt, basierend auf einer Kombination aus Rhythmus und Frequenzen der Musik, die Beats automatisch. Er zeigt die BPM im Display an und gibt die Zählzeiten eines Takts zur Musik in einer Beatanzeige visuell wieder. Der linke Balken zeigt dabei die Beats der Musik, die im linken Deck A gespielt wird, während die rechte Anzeige die Musik des rechten Deck B anzeigt. Die mittlere Balken leuchtet dann blau auf, wenn der Downbeat beider Decks gleichzeitig erfolgt. Bitte beachten Sie, dass zum Mixen zweier Songs der Downbeats nicht nur ab und zu einmal aufleuchten, sondern konstant über eine längere Zeit bei beiden Tracks gleichzeitig erfolgen sollte.



Beatanzeige: Meistens ist der Rhythmus von Dance- oder Rocksongs ein 4/4tel Takt. Die untere LED steht für den ersten Beat – oder den Downbeat. Ab und an kann dies aber nicht richtig sein oder Sie möchten den Downbeat zurücksetzen. Drücken Sie dazu bei beiden Decks einfach Deck die TAP Taste an der neuen Position des Downbeats wenn die Musik spielt oder pausiert.

BEDIENELEMENTE DER DECKS (A UND B)

Der D2 Director besitzt zwei unabhängige Decks. Diese Decks steuern die Wiedergabe von Tracks. Beide Decks besitzen identische Bedienelemente, weshalb wir das Deck A als Beispiel (siehe rechte Abbildung).

Sie finden am D2 Director die folgenden Bedienelemente für jedes Deck:

- PLAY/STUTTER** – Mit dieser Taste starten Sie den in das Deck geladene Track. Dabei wird ein Cue Punkt an der Startposition gesetzt. Indem Sie diese Taste während der Wiedergabe drücken, können Sie den Song vom Cue Punkt neu starten, wodurch ein „Stutter“ Effekt entsteht.
- PAUSE** – Stoppt die Wiedergabe des Tracks am jeweiligen Deck. Wenn Sie die PAUSE Taste länger als eine Sekunde gedrückt halten, springen Sie zum Anfang des Tracks zurück.
- CUE** – Unterbricht die Musikwiedergabe und kehrt zum zuletzt gesetzten Cue Punkt zurück. Der Cue Punkt markiert die Position, an dem PLAY/STUTTER zuletzt gedrückt wurde oder (falls PLAY/STUTTER noch nicht gedrückt wurde) den Anfang des Tracks. Sie können die Musik, die beim Cue Punkt beginnt, vorhören, indem Sie die CUE Taste gedrückt halten – der Track wird solange wiedergegeben, bis Sie die CUE Taste wieder loslassen. Danach springt der Track zum Cue Punkt zurück und pausiert. Ein Cue Punkt lässt sich ganz einfach selbst definieren, indem Sie während der Wiedergabeunterbrechung mit dem Jog Wheel zu einer anderen Position im Track scrollen. Solange Sie das Jog Wheel drehen, können Sie die Musik hören. Wenn Sie das Jog Wheel stoppen und PLAY drücken, wird ein neuer Cue Punkt gesetzt.

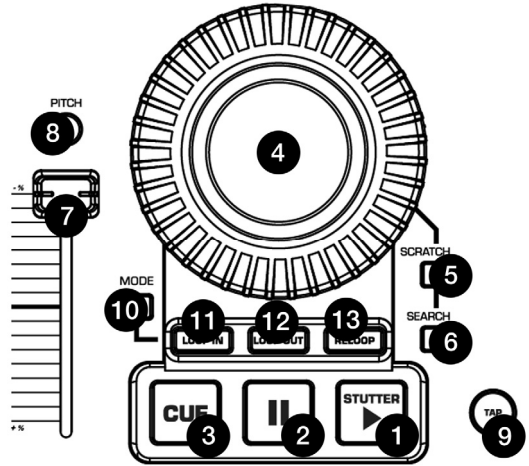

Zur Auswahl der neuen Position des Cue Punkts drehen



4. **JOG WHEEL** – Dieses Rad können Sie für Pitch Bend-Funktionen, zum Scratchen und zur Suche innerhalb von Tracks, die im Deck geladen sind, verwenden. Die Funktionsweise des Jog Wheels richtet sich nach zwei dazugehörigen Tasten – SCRATCH und SEARCH.

Das Jog Wheel führt Pitch Bend-Funktionen aus, wenn ein Track im Deck abgespielt wird. Dabei wird die Musik zeitweilig beschleunigt (Drehung des Wheels in Uhrzeigerichtung – also nach rechts) oder gebremst (Drehung des Wheels in umgekehrter Uhrzeigerichtung – also nach links). Verwenden Sie diese Funktion, wenn Sie zwei Tracks, deren Beats zwar angepasst aber noch nicht synchronisiert wurden, mixen möchten. Dabei verringern oder beschleunigen Sie das Tempo des Tracks, welchen Sie hinzumixen möchten, so dass die Beats mit denen des bereits abgespielten Tracks übereinstimmen.

Falls die Wiedergabe eines Tracks unterbrochen wurde, können Sie mit dem Jog Wheel durch die Musik „Scrollen“ um nach einer neuen Position für den Cue Punkt zu suchen. Drücken Sie auf der neuen Position PLAY/STUTTER, um den neuen Cue Punkt zu markieren.

Im **Scratch Modus** ermöglicht es das Jog Wheel, die Musik zu scratchen, so wie ein DJ früher seine Vinyls gescratcht hat. Während der Track wiedergegeben wird, können Sie das Wheel nach rechts und nach links drehen, wodurch der Scratch-Effekt entsteht. Wird das Jog Wheel gestoppt, spielt die Musik normal weiter. Damit im Audiosignal keine Unterbrechung entsteht, schieben Sie das Wheel etwas an, um das ungefähre Wiedergabetempo zu erreichen, bevor Sie das Jog Wheel loslassen.

Im **Search Mode** verwenden Sie das Jog Wheel, um schnelle durch die Musik des Tracks zu „scannen“. Im aktivierten Search Modus können Sie also schnell die Musik vor- oder zurückspulen.

5. **SCRATCH** – Verwenden Sie die Taste zur Aktivierung des Scratch Modus. Der Scratch Modus ermöglicht es Ihnen, die Musik im Deck zu „scratchen“, wenn Sie das Wheel vor und zurück drehen.
6. **SEARCH** – Mit dieser Taste aktivieren Sie den Search Modus. Im Search Modus können Sie mit dem Jog Wheel schnell durch den gegenwärtigen Track „spulen“. Der Search Modus wird automatisch abgeschaltet, wenn Sie das Jog Wheel länger als 8 Sekunden nicht berühren.
7. **PITCH FADER** – Jedes Deck besitzt einen Pitch Fader, mit dem Sie die Geschwindigkeit der Musik im Deck steuern können. Wird der Fader zur „-“ Markierung bewegt, wird die Tonhöhe der Musik tiefer (und das Tempo langsamer). Bei Bewegungen des Fader zur „+“ Markierung wird die Tonhöhe der Musik höher (und das Tempo schneller).
8. **PITCH BUTTON** – Diese Taste definiert den Bereich, in dem der Pitch Fader das Tempo der Musik justieren kann. Wenn Sie diese Taste drücken, rufen Sie abwechselnd die Pitch Bereiche ± 0 , 6, 12, 25 und +25/-100% auf. Die Einstellung $\pm 0\%$ deaktiviert den Pitch Fader.

***Hinweis:** Die verschiedenen abgestuften Pitch Bereiche ermöglichen es, das Tempo der Musik in verschiedenen Präzisionsstufen zu justieren. Ein geringer Pitch Bereich, wie $\pm 6\%$ ermöglicht eine genauere Tempoeinstellung der Musik. Dagegen kann man mit einem höheren Pitch Bereich, wie z.B. +25/-100%, extremere Tempoveränderungen vornehmen, wodurch es zu interessanten Effekten kommen kann.*

9. **TAP** – Wenn Sie diese Taste in der Geschwindigkeit der Musik drücken, können Sie dem Beatkeeper zur Ermittlung des exakten Tempos behilflich sein. Wird die Taste für 1 Sekunde lang gedrückt gehalten, werden die BPMs zurückgesetzt und neu berechnet.
10. **MODE** – Indem Sie die Taste drücken, rufen Sie die Deck Optionen, wie Track Loading, Time Display und Fader Start auf. Mit dem PUSH SELECT Regler können Sie den gewünschten Wert einstellen. Drücken Sie den Regler, um die Eingabe zu bestätigen und zur nächsten Option zu wechseln. Sie verlassen die Deck Optionen, in dem Sie die MODE Taste noch einmal drücken.

Track Loading – Manual, Automatic, Continuous, Cyclic.

Time Display – Elapsed, Remaining

Fader Start – Off, Cue, Pause (*beachten Sie bitte den Punkt Fader Start Anschlüsse im Abschnitt „Übersicht über die Rückseite“ auf Seite 144*).

Loop Tasten

Der D2 Director besitzt eine nahtlose Loop-Funktion. Das bedeutet, dass bei einem gesetzten Loop keine Unterbrechung zu hören ist, wenn die Musik vom Loop Ende zum Loop Anfang zurückspringt. Dank dieser Loopfunktion können Sie Ihre Mixe kreativ gestalten, da Sie im Handumdrehen Remixe erstellen können und ausgewählte Songabschnitte so lange wiedergeben lassen können, wie es Ihnen gefällt.

- 11. LOOP IN** – An diesem Punkt startet der Loop. In der Grundeinstellung wird der „Loop In“ Punkt automatisch auf den gegenwärtigen Cue Punkt gesetzt (Grundwert: der Beginn des Tracks), bis Sie einen neuen Loop In Punkt markieren. Dazu drücken Sie die LOOP IN Taste, wenn der Song die Position für den gewünschten Loop Start erreicht. Um Ihnen den neuen Loop In Punkt visuell zu bestätigen, leuchtet dann die LOOP IN Taste. Sie können nun die RELOOP Taste drücken, um umgehend zum „Loop In“ Punkt zu springen und die Wiedergabe von dieser Position aus zu starten. Zur Änderung des Loop In Punktes drücken Sie einfach die LOOP IN Taste an einer anderen Position.



Hinweis: Die LOOP IN Taste können Sie auch zum Setzen eines Live Cue Punktes verwenden. Wenn Sie LOOP IN drücken wird eigentlich ein Cue Punkt an der Position definiert. Sie können immer wieder an diesen Cue Punkt zurückkehren, indem Sie die CUE Taste gedrückt halten und dann die LOOP IN Taste drücken. Das Deck unterbricht darauf hin die Wiedergabe der Musik und kehrt zum LOOP IN Punkt zurück. Sie können die Wiedergabe von diesem Punkt aus mit der PLAY Taste aufnehmen.

- 12. LOOP OUT** – Definiert den Endpunkt des Loops. Wenn Sie das erste Mal LOOP OUT während der Wiedergabe eines Tracks drücken, blinkt die LOOP OUT Taste und der Song beginnt einen nahtlosen Loop, der am Loop In Punkt beginnt und am Loop Out Punkt endet. Um den Loop zu verlassen, drücken Sie LOOP OUT ein zweites Mal. Die Wiedergabe fährt dann normal weiter fort, wenn der vorherige Loop Out Punkt erreicht wird. Dann leuchtet die LOOP OUT Taste durchgehend, um Ihnen anzuzeigen, dass der Loop für ReLoop-Aktionen gespeichert wurde.

Hinweis: Die LOOP OUT Taste kann auch zum Erstellen eines Live Cue Punktes verwendet werden. Wenn Sie LOOP OUT drücken wird eigentlich ein Cue Punkt an der Position definiert. Sie können immer wieder an diesen Cue Punkt zurückkehren, indem Sie die CUE Taste gedrückt halten und dann die LOOP OUT Taste drücken. Das Deck unterbricht darauf hin die Wiedergabe der Musik und kehrt zum LOOP OUT Punkt zurück. Sie können die Wiedergabe von diesem Punkt aus mit der PLAY Taste aufnehmen.

- 13. RELOOP** – Startet die Wiedergabe wiederholt vom Loop IN Punkt, wodurch ein Stutter Effekt erzeugt wird. Wenn ein Loop, der wieder verlassen wurde, definiert ist, können Sie mit RELOOP den vorher eingestellten Loop starten und wiederholen lassen, bis Sie LOOP OUT ein weiteres Mal drücken.

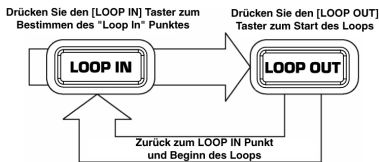

Drücken Sie LOOP IN, um den Anfang eines Loops zu bestimmen und drücken Sie LOOP OUT zur Definition des Loop Endes. Wenn Sie LOOP OUT gedrückt haben, beginnt der D2 die Wiedergabe zwischen diesen beiden Punkten zu loopen. Wird LOOP OUT noch einmal gedrückt, verlässt der D2 den Loop und spielt den Track weiter normal ab.



Wenn Sie LOOP IN drücken, sich aber dann entscheiden, einen anderen Loop In Punkt zu verwenden, müssen Sie nur LOOP IN an der gewünschten Position noch einmal drücken. Drücken Sie danach LOOP OUT, um den Loopvorgang zwischen den Loop In und Loop Out Punkten zu beginnen.

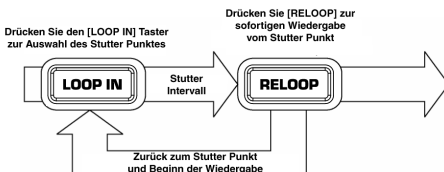

Der Loop In Punkt kann zudem als „Stutter“ Punkt verwendet werden. Drücken Sie LOOP IN, um den „Stutter“ Punkt zu setzen. Drücken Sie dann RELOOP um die Wiedergabe vom „Stutter“ Punkt zu beginnen. Jedes Mal, wenn Sie die RELOOP Taste drücken, springt der D2 zum „Stutter“ Punkt zurück und gibt die Musik, von diesem Punkt an beginnend, wieder.





DECK MODUS EINSTELLUNGEN (A UND B)

Die **MODE** Tasten, die Sie in der Nähe der Pitch Fader jedes Decks finden, rufen die Einstellungsdialoge für die Decks A oder B auf. Die jeweilige Taste leuchtet bei Aktivierung blau. Zum schließen des Dialogs drücken Sie die Taste noch einmal.

Verwenden Sie die Modus Einstellungsdialoge für die Deck-Einstellungen, die keine eigens zugewiesenen Tasten besitzen.

TRACK LOADING (TRACKS LADEN)

Definiert, wie Tracks vom Crate geladen und abgespielt werden

- 
 - **Manual**
Tracks werden manuell durch Sie in das Deck geladen. Wenn der Track wiedergegeben wurde, springt zum Anfang zurück und pausiert.
- 
 - **Automatic**
Der nächste Track, der sich am Anfang der Crate Liste befindet wird in das Deck geladen und auf den Startpunkt gesetzt.
- 
 - **Continuous**
Arbeitet wie der Automatic Modus, jedoch wird der nächste Song automatisch abgespielt.
- 
 - **Cyclic**
Funktioniert wie der Continuous Modus, jeder abgespielte Song wird aber zurück an das Ende der Crate Liste gesendet, wodurch eine fortlaufende Wiedergabe ermöglicht wird.

Für die Modi, die automatisch Tracks in das Deck laden, müssen folgende Bedingungen erfüllt sein, damit der D2 Director den nächsten Song laden kann:

- Der vorherige Song muss bis zum Ende wiedergegeben worden sein
- oder -
- Die Wiedergabe des vorherigen Songs wurde unterbrochen und dieser wurde zu 75%

Dadurch wird vermieden, dass ein Track automatisch geladen wird, während Sie Cue Vorgänge ausführen oder mit dem Deck mixen.

Tipp: Zur der fortlaufenden Wiedergabe einer Songauswahl, senden Sie die Songs in den Crate und wählen Sie den Cyclic Modus in der Track Loading Option. Das funktioniert bei einem einzelnen Deck oder beiden Decks gleichzeitig! Die Songs werden nacheinander abespielt. bis Sie die Wiederaabe des Decks unterbrechen.

TIME DISPLAY

Hiermit bestimmen Sie die Art der Zeitanzeige.

- **Elapsed**
Stellt die vergangene Spielzeit des Decks dar.
- **Remaining**
Gibt die noch verbleibende Spielzeit des Decks an.

FADER START

Konfiguriert die Fader Start Funktion, falls ein kompatibler Mixer angeschlossen wurde.

- **Off**
Fader Start Signale werden ignoriert.
- **Cue**
Setzt die Wiedergabeposition auf den Cue Punkt zurück und unterbricht die Wiedergabe, wenn der Fader von der Mixerseite weggezogen wird. Die Wiedergabe wird wieder aufgenommen, wenn der Fader zur Seite des Decks geschoben wird.
- **Pause**
Funktioniert wie der Cue Modus, nur dass die Wiedergabe an der gegenwärtigen Position, anstatt am Cue Punkt, anhält.

Technische Information: Der D2 Director verwendet die allgemein weit verbreitete Methode eines 5V Impulses für das Fader Start Signal. Zur Verkabelung beachten Sie bitte die Anschlussübersicht auf Seite 143 dieser Anleitung. Beachten Sie bitte auch die Bedienungsanleitung Ihres Mixers, um die Kompatibilität zu klären.

IEWS – DISPLAYANSICHTEN

Sie können die **VIEW** Taste zum Abrufen verschiedener Informationen über die Musik, die in den Decks wiedergegeben wird, verwenden. Die **VIEW** Taste schaltet zwischen dem Track View und dem Profile View, wie nun beschrieben, hin und her.

TRACK VIEW

Der Track View zeigt Zusatzinformationen zu den in die Decks geladenen Tracks an, die in der Deck Anzeige nicht dargestellt werden.

- **Artist** Name des Künstlers
- **Album** Titel des Albums
- **Year** Erscheinungsjahr
- **Device** Das Gerät, auf dem der Track gespeichert ist



PROFILE VIEW

Ein Track Profile ist eine Visualisierung eines Songs, damit Sie Phrasen im Song schnell und einfach erkennen können, die durch Ihre „Energie“ identifizierbar werden. Im Gegensatz zu einer Wellenformdarstellung zeigt ein Profile nicht jedes kleine Detail eines Tracks an, sondern nur die großen Energieunterschiede im Trackverlauf.

Das Profil unterteilt sich in drei Graustufen, schwarz vervollständigt die Ansicht. Die weißen Teilbereiche des Tracks zeigen die höchsten Energien und Lautstärken an. Graue oder schwarze Bereiche sind dementsprechend leisere Phrasen. Die Länge jedes Profiles passt genau in den Arbeitsbereich – es wird immer der gesamte Track dargestellt.

Tip: Mit den Track Profiles können Sie die Breaks im Song erkennen, so als wenn Sie mit einer Lampe über die Vinylrillen einer Schallplatte leuchten, um dort Unterschiede zu erkennen. Sie können diese Breaks mit dem Push Select Regler schnell und einfach überspringen.

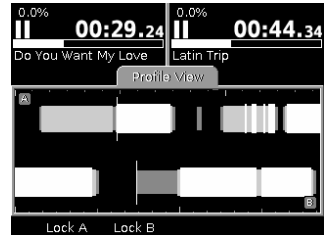

Erzeugen eines Track Profiles

Profiles können nur mit dem Librarian Tool (siehe Abschnitt "Library mit der Librarian Software erzeugen" auf Seite 150). Bei großen Libraries kann dies eine Weile dauern, da der gesamte Track analysiert werden muss.

■ Mit Track Profiles arbeiten

Der Arbeitsbereich ist in zwei Bereiche aufgeteilt. Der obere gehört zum Deck A und der untere zu Deck B.

- **Time Indicators - Zeitleisten**
Über und unter den Profilen erkennen Sie Markierungen, welche die Tracklänge in Minuten und mit kleineren Markern in 30 Sekunden und 15 Sekunden unterteilen.
- **Durch Phrasen springen**
Verwenden Sie den Push Select Regler, um durch den Song zu springen, nachdem Sie das Deck entsperrt haben (siehe unten). Mit jeder Umdrehung des Reglers springen Sie zum nächsten Segment im Track. Zwischen den Decks wechseln Sie, indem Sie den Push Select Regler drücken. An einem blinkenden vertikalen Cursor können Sie sehen, welches Deck gerade ausgewählt ist. Die Position im Deck selbst steht für die Wiedergabeposition im Song.
- **Steuerung entsperren**
Damit nicht beim Mix versehentlich in den Songs gesucht werden kann, sind die Decks zunächst gesperrt. Mit **Unlock A** oder **Unlock B** in der Menüleiste können Sie das benötigte Deck entsperren. Um das Deck wieder zu schützen, verwenden Sie **Lock A** oder **Lock B**.



UTILITY

Hinter der **Utility** Taste verbergen sich Systeminformationen und -einstellungen.

Der Arbeitsbereich im Utility Modus zeigt zunächst einmal die Seriennummer des Gerätes an. Diese Information benötigen Sie, wenn Sie unsere Hotline kontaktieren oder nach Softwareupdates auf unserer Numark Webseite suchen.

Hinweis: Wir empfehlen Ihnen, von Zeit zu Zeit zu prüfen, ob Sie die neueste Softwareversion in Ihrem D2 Director verwenden. Überprüfen Sie auf der Numark Webseite, ob es eine aktuellere Version, als Sie einsetzen, gibt. Neue Softwareversionen beinhalten neue Funktionen und Fehlerbehebungen. Weitere Informationen finden Sie im Abschnitt "D2 Software Upgrades" auf Seite 169.

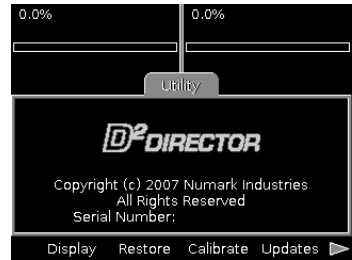

Die weiteren Utility Optionen rufen Sie über die Menüleiste auf.

■ Display

Hier können Sie die Helligkeit des Displays einstellen.

Darüber hinaus finden Sie hier einen Balken mit Graustufen, die Ihnen hilft, den Displaykontrast einzustellen. Den Kontrast stellen Sie mit dem **Display Contrast** Regler, der sich links neben dem Display befindet, ein. Achten Sie darauf, dass das am weitesten rechts angezeigte Segment weiß und das am weitesten links angezeigte Segment schwarz ist. Die mittleren drei Segmente sollten grau aussehen.

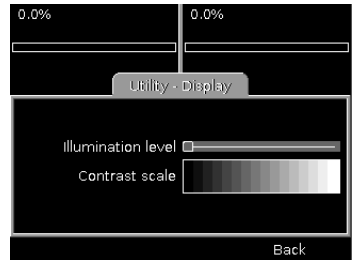

■ Restore

Diese Option setzt das Gerät auf die Werkseinstellungen zurück. Drücken Sie zum Initialisieren die **Restore** Taste der Menüleiste. Mit Utility oder einer anderen Funktion brechen Sie den Vorgang ab. Um sicher zu gehen, dass Sie den Reset wirklich durchführen wollen, werden Sie aufgefordert, den Vorgang zu bestätigen. Wählen Sie dann entweder **Yes** oder **No**.

Die Werkseinstellungen sind:

- Pitch Bereich 12%
- Track Loading - Manual
- Time Display - Elapsed
- Fader Start - Off
- Display Brightness - Mid way



Beachten Sie bitte, dass die Kalibrierung (siehe nächste Seite) durch die Initialisierung nicht zurückgesetzt wird.

■ Calibrate

Mit Hilfe dieser Funktion können Sie die Pitch Fader kalibrieren. Ihr D2 Director hat unser Werk zwar vorkalibriert verlassen, jedoch kann sich die Fader-Charakteristik auf Dauer etwas ändern. Falls die obere, untere und mittlere Faderposition nicht mehr mit dem gewünschten Pitch Bereich übereinstimmt, sollten Sie diese Kalibrierung durchführen.

Wählen Sie **Calibrate** und folgen Sie dann bei entsprechender Aufforderung im Display dieser Anleitung:

1. Bewegen Sie beide Fader auf die oberste Position (auf das -% Symbol)
2. Wählen Sie „Next“
3. Bewegen Sie beide Fader in die Mittelposition
4. Wählen Sie „Next“
5. Bewegen Sie beide Fader auf die unterste Position (auf das +% Symbol)
6. Wählen Sie „Next“

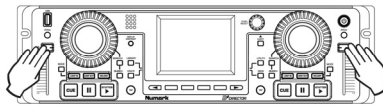
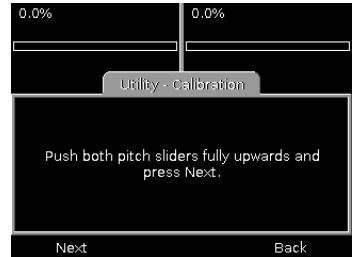

NEXT

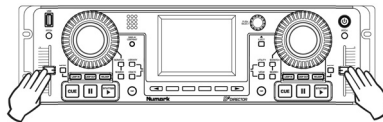

NEXT

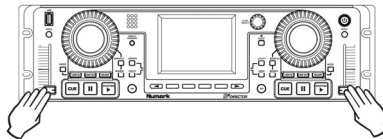

NEXT

Die Kalibrierung wurde nun durchgeführt. Drücken Sie zum Verlassen der Option die **Utility** Taste.

Hinweis: Wenn Sie den Kalibrierungsvorgang nicht richtig ausgeführt haben, funktionieren die Fader nicht mehr! Starten Sie dann den Vorgang erneut.

■ Updates

Die Updates Seite zeigt Ihnen die gegenwärtig installierte Softwareversion Ihres D2 Director an. Überprüfen Sie bitte mit Hilfe der Webseite <http://www.numark.com/d2/> regelmäßig, ob Software Updates erhältlich sind. Falls die Softwareversion des Updates auf der Webseite höher als die im gerät installierte Version ist, folgen Sie bitte den Anleitungen auf der nächsten Seite, um die Software auf dem Gerät zu aktualisieren.

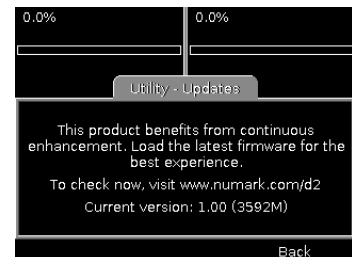

D2 SOFTWARE UPDATES

Da wir die Software des D2 Director kontinuierlich verbessern und mit neuen Funktionen versehen, stellen wir von Zeit zu Zeit Software Updates auf unserer Webseite. Überprüfen Sie von Zeit zu Zeit auf unserer Webseite www.numark.com/d2, ob es eine neue Version für Ihr Gerät gibt.

UPDATE VORGANG

Der D2 Director besitzt einen vor Fehlern gesicherten Update Vorgang. Sollte es beim Update, aus welchem Grund auch immer, zu Fehlern kommen, weil vielleicht die Stromversorgung zum Gerät unterbrochen wird, können Sie den Prozess noch einmal von vorn starten. Wir empfehlen jedoch, dass Sie im Vorfeld darauf achten, dass die Stromversorgung des Gerätes während dieses Vorgangs nicht unterbrochen werden kann.

1. Laden Sie sich die Softwaredatei (.UPG) auf Ihren Computer herunter.
2. Kopieren Sie die .UPG Datei auf die oberste Ebene Ihres mit dem D2 Director kompatiblen USB-Speichermediums. Ältere .UPG Dateien sollten Sie vorher von dem USB-Speicher entfernen. Falls mehrere Updatedateien auf dem USB-Medium liegen, verwendet der D2 die erste Datei, die er finden kann.
3. Stecken Sie bei ausgeschaltetem D2 das USB-Medium an einen der USB-Ports.
4. Entfernen Sie alle weiteren Speichermedien vom Gerät.
5. Halten Sie die POWER Taste bei angeschlossenem Netzkabel gedrückt, bis Sie die Meldung „Waiting for Media“ im Display sehen. Das dauert ein paar Sekunden. Danach können Sie die Power Taste loslassen. Falls das Gerät diese Meldung nicht anzeigt, schalten Sie es aus und versuchen es noch einmal. Achten Sie darauf, dass Sie die POWER Taste nicht zu früh loslassen.
6. Nach ein paar Sekunden, die der D2 Director zur Lokalisierung der .UPG Datei benötigt, erscheint die Nachricht „Any key updates to version ...“ im Display.
7. Die Version des Firmware Updates wird angezeigt.
8. Drücken Sie eine beliebige Taste (Außer der POWER Taste!).
9. Das Firmware Update wird geladen. Dieser Prozess kann bis zu einer Minute dauern. Nach ein paar Sekunden sehen Sie einen Verlaufsbalken, der Ihnen Aufschluss über den Fortgang des Prozesses gibt.
10. Nach dem Beenden des Update Vorgangs bestätigt eine Meldung den erfolgreichen Ladevorgang. Wählen Sie OK und schalten Sie das Gerät aus.
11. Der Update Prozess ist nun beendet. Schalten Sie jetzt Ihren D2 Director wie gewohnt ein. Lesen Sie bitte die Hinweise zur Software, die Sie auf der Numark Webseite finden, damit Sie wissen, was sich gegenüber der vorherigen Softwareversion geändert hat!
Hinweis: Falls der D2 Director bemerkt, dass die Update Datei der gegenwärtigen Softwareversion des Gerätes entspricht, wird das Update nicht geladen.

WICHTIGE INFORMATIONEN ZUM AKTUALISIEREN DER SOFTWARE

Der Update Vorgang am D2 Director kann nur mit einem FAT-formatierten USB-Speichermedium durchgeführt werden.

Um zu überprüfen, ob Ihr USB-Gerät mit dem FAT Dateisystem formatiert ist:

- Öffnen Sie mit einem Rechtsklick auf das Gerät im **Windows** Explorer das Kontextmenü, wählen Sie **Eigenschaften** und überprüfen Sie die **Dateisystem** Eintragung. Sie sollte FAT, FAT16 oder FAT32 lauten.
- Markieren Sie das USB-Gerät auf dem **Mac** Schreibtisch und drücken Sie gleichzeitig die Apfel und die I-Taste. Unter **Format** sollte „MS-Dos File System (FAT16)“ oder „MS-Dos File System (FAT32)“ stehen.

Falls Ihr USB-Medium nicht FAT-formatiert ist, müssen Sie es wie folgt neu formatieren:

- Klicken Sie das Gerät mit der rechten Maustaste im **Windows** Explorer an und wählen Sie **Formatieren**. Unter Dateisystem wählen Sie FAT und klicken auf die Start Taste zum Beginn des Vorgangs.
- Gehen Sie unter **Mac OS 10.1** auf **Programme -> Dienstprogramme** und öffnen Sie das **Festplattendienstprogramm**. Wählen Sie das Gerät aus dem Browser aus und wählen Sie den Tab „Löschen“. Wählen Sie als **Volume Format** „MS-DOS File System“ und klicken Sie danach die **Löschen** Taste, um das Gerät zu formatieren.

ACHTUNG: Das Formatieren des Gerätes löscht alle Daten, die sich darauf befinden. Bitte sichern Sie deshalb alle Daten, die Sie behalten wollen, vorher auf der Festplatte Ihres Computers.

TASTATURBEFEHLE

Sollten Sie an Ihren D2 Director eine USB-Computertastatur angeschlossen haben, können Sie die folgenden Tastatur-Kurzbeefehle verwenden:

TEXTEINGABE

Zur Verwendung in Texteingabefeldern, zur Suche und zum Benennen von Playlists, usw.

(Vor der Editierung)

- Enter = Startet Editierung

(Beim Editieren)

- Cursor links / rechts = bewegt den Cursor
- Enter = DONE und bewegt den Cursor in das nächste Feld
- Escape = DONE, Cursor verbleibt im ursprünglichen Feld
- Home/End = Anfang/Ende der Eingabe
- Backspace = Löschen rückwärts
- Entf = Löschen vorwärts
- Caps-Lock und Nummern-Lock werden angezeigt

LISTEN

Beim Browsen in einer Library

- Links (oder) Auf = Gleiche Funktion, wie Drehung des PUSH SELECT Reglers nach links
- Rechts (oder) Ab = Gleiche Funktion, wie Drehung des PUSH SELECT Reglers nach rechts
- Return = Auswahl (Drücken des PUSH SELECT Reglers)
- Seite Auf/Ab = Seite auf/ab
- Strg-Seite Auf/Ab = Anfang/Ende der Liste
- Escape = um eine Ebene zurück

FADER

- Links (oder) Auf = Bewegung des Faders nach links
- Right (or) Ab = Bewegung des Faders nach links
- Strg-Links/Rechts/Auf/Ab = Bewegung zum Anfang/Ende des Faderweges

COMBO BOX

- Links/Auf = Vorheriges Element
- Rechts/Ab = Nächstes Element

ALLGEMEIN

- Tab = Bewegen des Cursors in das nächste Feld
- Shift-Tab = Bewegen des Cursors in das vorherige Feld

MENÜ Tasten

- Strg + 1,2,3,4 = Tasten 1-4 für die Menüleistenfunktionen
- Strg + Cursor Links/Rechts = Seiten links und rechts für verfügbare Menüseiten.

ALLGEMEINE TASTENBEFEHLE

- Strg + F = Geht zur Suchkategorie ALL in der gegenwärtigen Library, wie bei F1
- Strg + L = Ruft das Library Fenster auf
- Strg + C = Ruft das Crate Fenster auf
- Strg + U = Ruft das Utility Fenster auf
- Strg + V = Ruft das View Fenster auf
- Strg + E = Ruft das Eject Fenster auf

- Escape - Cancel in allen Popup-Fenstern

- F1 = Öffnet das Suchfenster für die gegenwärtige Library, setzt Kategorie auf „All“ und bringt den Cursor in das nächste Eingabefeld
- F2 = Startet eine „Title“ Suche
- F3 = Startet eine „Album“ Suche
- F4 = Startet eine „Artist“ Suche
- F5 = Browsen nach Genre
- F6 = Browsen nach BPM (bei korrekt getaggten Tracks)
- F7 = Browsen nach Jahr
- F8 = Playlist Menü
- F9 = Files (nach Dateien direkt auf dem Gerät browsen)
- F10 = Library (wechselt zur nächsten verfügbaren Library)

USB GERÄTEKOMPATIBILITÄT

Dieser Abschnitt erklärt die technischen Aspekte der Verbindung von USB-Speichermedien mit D2 Director. Für die meisten User werden so viele Details nicht von Interesse sein – sie möchten den D2 Director einfach nur verwenden. Jedoch kann es nicht schaden, sich diese Informationen durchzulesen, damit Sie auf eventuelle und unerwartete Dinge reagieren können, wenn sie beim Betrieb passieren.

USB VERBINDUNG

Der D2 Director ist ein Abspielgerät für USB-Medien. Der D2 Director besitzt keinen eigenen Speicherplatz, kann aber Dateien von externen Speichergeräten, die an den drei USB-Ports angeschlossen sind (einer an der Vorderseite und zwei an der Rückseite) lesen. Sie können also bis zu drei Geräten direkt mit dem Gerät verbinden, was für die meisten Situationen ausreichen sollte. Es werden aber auch USB Hubs unterstützt, um so bis zu 12 Geräte am D2 Director anschließen. Diese Hubs müssen direkt an den D2 Director angeschlossen werden; Der Anschluss eines Hubs an einen Hub ist nicht möglich.

Die USB-Spezifikation limitiert die Spannungsstärke, die ein USB-Port bereitstellen kann. Einige Geräte, besonders Geräte mit beweglichen Teilen, wie Festplatten, benötigen mehr Spannung, als ein USB-Port ausgibt, so dass sie mit einem Netzteil oder einem zweiten USB-Kabel ausgeliefert werden. Verwenden Sie bitte das Netzteil oder das Kabel, um einen störungsfreien Betrieb zu gewährleisten. Wir empfehlen darüber hinaus USB-Hubs, die über eine eigene Stromversorgung verfügen, um für angeschlossene Geräte eine ausreichende Stromversorgung sicher zu stellen.

Achten Sie beim Anschluss der USB-Ports darauf, dass der USB-Stecker richtig herum eingesteckt wird. Ein Versuch, den Stecker gewaltsam einzuführen, führt zu Beschädigungen am USB-Medium und dem D2 Director. Sie sollten generell zusätzliche USB-Kabel am D2 Director anschließen, bevor Sie die USB-Speichermedien mit den anderen Enden der Kabel verbinden. Sie sollten aber darauf achten, dass die USB-Zusatzkabel nicht zu lang sind (nicht länger als 1 Meter), damit die Betriebssicherheit erhalten bleibt.

UNTERSTÜTZTE SPEICHERMEDIEN

Ihr D2 Director ist mit den meisten USB-Speichermedien, die den Mass Storage Class Standard unterstützen. Dazu gehören USB-Festplatten, USB-Sticks und MP3-Player. Geräte, die zum Betrieb an Ihrem PC oder Mac die Installation bestimmter Treiber voraussetzen, sind wahrscheinlich nicht kompatibel. Die Geräte müssen die USB-Standards 1.0, 1.1 oder 2.0, inklusive der Spezifikation zur Spannungsversorgung über den USB-Bus erfüllen, der vorschreibt, dass kein Gerät mehr als 500mA von einem USB-Port aufnimmt.

Auch wenn der D2 Director mit sehr vielen USB-Speichermedien getestet wurde, war es natürlich nicht möglich, Tests mit den unzähligen USB-Speichern durchzuführen, die es heutzutage zu kaufen gibt. Sollten Sie auf ein inkompatibles Gerät stoßen, informieren Sie uns unter Angabe des Typs, des Herstellers und des Modells, sowie wann und wo Sie es gekauft haben. Es wird meistens so sein, dass jedes Gerät mit solch einem Problem vom USB-Standard abweicht, es ist jedoch manchmal möglich, auch ein solches USB-Speichergerät durch ein späteres Firmware-Update am D2 Director verwenden zu können.

Verschiedene Partitionen auf einem Speichermedium werden vom D2 Director auch unterstützt. Jede Partition, die in einem kompatiblen Dateisystem formatiert ist, wird als separate Library angezeigt. Achten Sie beim Abmelden darauf, dass Sie alle Partitionen abmelden, bevor Sie ein solches Gerät vom Gerät entfernen.

Sollte Ihr Gerät einen Schalter für einen Speicherschutz besitzen, empfehlen wir ihn auf die „Aus“ Position zu stellen. Der D2 Director kann zwar mit schreibgeschützten Geräten arbeiten, einige Funktionen aber, wie das Erzeugen von Playlists und das Speichern von Crates, gehen verloren. Ein Gerät muss so eingestellt sein, dass ein Schreiben auf ihm möglich ist, um eine Library erzeugen zu können. Eine auf einem schreibgeschützten Medium existierende Library kann aber geladen werden.

LIBRARIES IDENTIFIZIEREN

Jede verwendete Library besitzt eine eindeutige Bezeichnung, die angibt, wie sie verbunden ist, wie z.B.:

➤	USB 1	USB-Port auf der Vorderseite
➤	USB 2, USB 3	USB-Ports 2/3 auf der Rückseite
➤	USB 1-1	Port 1 eines USB-Hubs an der Vorderseite
➤	USB 1-4	Port 4 eines USB-Hubs an der Vorderseite
➤	USB 1b	Die zweite Partition am USB-Port an der Vorderseite
➤	USB 1-2c	Die dritte Partition am Port 2 eines an der Vorderseite angeschlossenen USB-Hubs

Falls Sie einfach ein einzelnes Gerät direkt mit dem Gerät verbunden haben, sehen Sie USB 1, USB 2 oder USB 3.

Jede Library besitzt ebenfalls einen eigenen Namen, der in der Benutzeroberfläche erkennbar ist. Dieser Name wird vom Speichergerät übernommen und variiert von Gerät zu Gerät und von Hersteller zu Hersteller. Zum Beispiel:

➤	USB DISK
➤	Hard Disk Drive
➤	iPod

Einige Geräte, vor allem USB-Sticks, geben oft irrsinnige Namen an. Um eine bessere Übersicht zu behalten, sollten Sie solchen Geräten einen neuen Namen geben. Dazu legen Sie eine Datei, die Sie `volume_name.txt` nennen, in die oberste Ebene des Gerätes. Diese Datei sollte den gewünschten Namen als Text mit bis zu 20 Zeichen enthalten.

UNTERSTÜTZTE DATEISYSTEME

Der D2 Director unterstützt die Dateisysteme FAT16, FAT32, HFS+ und NTFS (das letztere kann nur gelesen werden). Die FAT16 und FAT32 Dateisysteme werden meistens bei vorformatierten Speichermedien verwendet und sind mit den meisten Computersystemen kompatibel. NTFS wird normalerweise von Windows Computern, speziell mit großen Festplatten, eingesetzt. HFS+ ist das Format der Apple Macintosh Computer, sowie dem Apple iPod Music-Player.

Wir empfehlen Ihnen, soweit wie möglich Geräte im FAT32-Format zu verwenden, da es das kompatibelste Format ist. Auch wenn es Windows XP nicht ermöglicht, Festplatten, die größer als 32GB sind, im FAT32-Format zu formatieren, können Sie dies mit frei verfügbaren Programmen erledigen.

Hinweis zu NTFS:

Das NTFS Dateisystem wird durch den D2 Director nur gelesen werden. Dadurch wird die Funktionalität des D2 Directors eingeschränkt. Um eine Library zu erzeugen, müssen Sie das Librarian Tool (siehe unten) verwenden. Falls möglich, sollten Sie jedoch das FAT32-Format verwenden.

Falls Ihnen die Hinweise zu viel werden, machen Sie sich keine Sorgen! Die meisten USB-Speichermedien, die erhältlich sind, werden in einem Format ausgeliefert, welches mit dem D2 Director kompatibel ist.

VERMEIDEN UND BEHEBEN VON FEHLERN

Am wichtigsten ist, dass Sie nie vergessen, EINE LIBRARY ABZUMELDEN, BEVOR SIE EIN USB-SPEICHERMEDIUM VOM D2 DIRECTOR ENTFERNEN (siehe Abschnitt „Abmelden einer Library“ auf Seite 157). Die Missachtung dieses Hinweises kann zu einer Beschädigung des Dateisystems führen, was im Extremfall zur Folge hat, dass das USB-Gerät unbrauchbar wird. Dieser Hinweis gilt übrigens auch für das Entfernen von Medien an Mac und PC – sowohl Windows als auch MacOS bieten auch Methoden zum sicheren Entfernen von USB-Speichermedien.

Das ist besonders für HFS+ formatierte USB-Speicher, die dann erst mit einem Macintosh Computer verbunden werden müssen, bevor Sie diese wieder mit dem D2 Director verwenden können.

Falls Sie vermuten, dass Ihr USB-Speicher beschädigt wurde, sollten Sie ihn an Ihren PC oder Macintosh Computer zur Datenwiederherstellung anschließen. Rufen Sie unter Windows die Geräteeigenschaften auf und wählen Sie „Jetzt überprüfen“ im Tools Tab auf. Unter MacOS starten Sie das Festplatten-Dienstprogramm.

DEFRAGMENTATION

Während des normalen Gebrauchs kann ein Speichergerät Daten fragmentiert werden. Durch die Fragmentierung werden Dateien in viele kleine Teile aufgeteilt. Als User bemerken Sie dies durch eine schlechtere Performance, langsameren Zugriff auf die Library und Aussetzer während der Wiedergabe. Sie sollten von Zeit zu Zeit Ihr Medium defragmentieren, um einen zuverlässigen Betrieb zu gewährleisten. Rufen Sie dazu unter Windows das Programm Defragmentierung auf. MacOS bietet solch ein Programm nicht an, da das HFS+ Dateisystem von diesem Problem nicht betroffen ist. Es gibt jedoch viele kommerzielle und kostenlose Programme, die diesen Vorgang auf nicht HFS+ formatierten Medien ausführen.

SICHERN SIE IHRE DATEN

Wie auch Datenbackups Ihrer Computerfestplatten sehr wichtig sind, ist es genauso unumgänglich, dass Sie Ihre Daten für den D2 Director als Sicherungskopie sichern. Kein USB-Speicher ist vor Datenverlust gefeit – jeder USB-Stick und jede Festplatte hat eine begrenzte Lebensdauer. Deshalb sollten Sie immer Sicherungskopien Ihrer Daten anlegen. Gehen Sie niemals mit einer einzigen Datenkopie on Stage, arbeiten Sie immer mit einem Backup und haben Sie eine zusätzliche Kopie bei sich, damit Sie auf der sicheren Seite sind, falls Sie ein Medium verlieren oder es Ihnen gestohlen wird.

Auch wenn es Ihnen vielleicht lästig vorkommen mag, Datenbackups anlegen zu müssen, bedenken Sie, wie leicht es für Sie ist, zwei komplette Datensicherungen aller Tracks in der Hosentasche oder einem kleinen Rucksack mit sich zu führen. Damit Sie die Vorteile der digitalen Technologie nutzen können, sollten Sie diese Vorsichtsmaßnahmen beachten und ihnen Folge leisten!

KLEINER DIGITAL AUDIO EXKURS

Dieser Abschnitt enthält ein paar Hintergründe zur Digital Audio Technologie. Wir glauben, dass es für DJs, gerade für professionell arbeitende DJs wichtig ist, zu wissen, wie die Technologie eingesetzt werden kann. Mit dem richtigen Wissen können Sie die Besten Entscheidungen treffen und somit eine Performance auf höchstem technischem Niveau gewährleisten.

KOMPRIMIERUNG

Hochoflösende Audiodateien benötigen sehr viel Speicherplatz, wodurch die Kapazität eines USB-Speichers, wie einem USB-Stick, schnell aufgebraucht ist. Damit mehr Musik auf solch ein Speichermedium passt, muss sie komprimiert werden. Herkömmliche Techniken funktionierten nicht gerade gut mit Audiodaten, von Platzersparnissen ganz zu schweigen. Um dieses Problem zu lösen, wurde eine neue Generation von Kompressionsalgorithmen entwickelt, die die Musikindustrie im Sturm eroberten!

Moderne komprimierte Audioformate, wie MP3 und AAC, verwenden Techniken, die mit psychoakustischer Komprimierung die Größe einer Audiodatei dramatisch reduzieren. Nicht alle Informationen in einem Audiotrack werden durch das menschliche Ohr wahrgenommen, so dass bestimmte Teile der Musik entfernt oder mit anderen Teilen der Musik kombiniert werden, ohne dass der Sound negativ beeinflusst wird. Darüber hinaus verdecken einige Teile des Audiosignals andere Teile, die ebenfalls entfernt werden können. Der überbleibende Rest des Audiosignals kann dann in einem sehr effizienten Format gespeichert werden. Als Resultat erhalten Sie eine viel kleinere Datei, ohne dass das Audiosignal signifikant beeinträchtigt wird. Indem Sie bestimmen, mit welcher Komprimierungsstufe Sie Ihre Musik bearbeiten, können Sie einen Kompromiss zwischen Dateigröße und Audioqualität finden.

TAGGING

Neben den Audiodaten enthalten die meisten Formate zusätzlich Informationen über den Track, die als Tags bezeichnet werden. Solche Tags, wie zum Beispiel, Trackname, Künstlername, Albumtitel, BPM (Beats Per Minute) und Musikstil sind oft im Audiotrack enthalten. Die meisten Audioprogramme bieten an, diese Tags beim Importieren Ihrer CDs automatisch zu setzen, einige können sogar Tracks identifizieren, die von Schallplatten oder anderen Audioquellen aufgenommen wurden. Tags lassen sich aber auch manuell eingeben.

Wir empfehlen Ihnen dringend, sich die Zeit zu nehmen, um Ihre Musik auf die Vollständigkeit der Tags zu überprüfen. Auch wenn dies bei einer großen Musiksammlung sehr mühsam und aufwändig ist, können Sie bei der Performance sehr viel Zeit sparen. Der D2 Director verwendet zur Organisation Ihrer Musiksammlung diese Tags und ermöglicht so das schnelle und effiziente Auffinden Ihrer Tracks.

FORMATE

Der D2 Director unterstützt drei der populärsten Audioformate – zwei davon sind komprimierte und eines ist ein unkomprimiertes Audioformat.

■ MP3

Mit diesem Format begann die Revolution. In den 90ern ursprünglich für die Filmproduktion entwickelt, begann es ein paar Jahre später mit der Erfindung der transportablen MP3-Player seinen Siegeszug durch die Musikindustrie. Heute ist MP3 ein allgemeiner Begriff für digitale Musik, auch wenn MP3 nur ein in unserer Zeit verwendetes Kompressionsformat für Musik ist.

MP3 kam jedoch wegen der Soundqualität in die Kritik. In den Jahren der MP3-Entstehung war Speicherplatz eine teure Angelegenheit. Deshalb wurden Tracks sehr stark komprimiert, weshalb die Soundqualität zu leiden hatte. Im Moment sind USB-Sticks und –Festplatten preiswerter, wie nie zuvor. Es gibt also keinen Grund mehr, die Musik, gerade für den professionellen Einsatz, so stark zu komprimieren. In Tests wurde herausgefunden, dass Musik, die mit einer Bitrate von 256Kbps (kbps = Tausend Bits pro Sekunde) komprimiert wurde, die meisten Hörer nicht vom unkomprimierten Format unterscheiden konnten. Dabei beträgt die Dateigröße nur gut 20% der Größe der Originaldatei.

Eine sehr populäre Option vieler Encoder ist die Variable Bit Rate (VBR). Die Bitrate ändert sich während des Tracks, so dass einfache Teile wenig Speicherplatz, komplexere Teile mehr Platz benötigen, um eine hohe Klangqualität zu gewährleisten. Die meisten Encoding-Algorithmen ermöglichen die Auswahl einer „durchschnittlichen Bitrate“ für VBR – wenn Sie 192K auswählen, wird dieselbe Kapazität, wie ein Track mit konstanter Constant Bit Rate (CBR) bei 192K, bei jedoch besserer Klangqualität, verbraucht.

Einige Encoder bieten die Auswahl verschiedener Sample Rates, von 8KHz bis 48KHz, an. Jedoch kann der D2 Director nur mit 44.1KHz resampeln, so dass Sie beim Einsatz höherer Sample Raten als 44.1KHz nichts gewinnen.

Der D2 Director kann Tags aus MP3-Dateien mit Hilfe des populären ID3 Formats lesen. Wir empfehlen den Einsatz von ID3v2, da diese Version bei der Länge der Tags und der Art der Informationen, die gespeichert werden (z.B. BPM), flexibler gehandhabt werden.

Viele kommerzielle und kostenlose Programme unterstützen das MP3-Encoding. Einige Applikationen verlangen für die Umwandlung über64Kpbs eine zusätzliche Gebühr. Allerdings ist diese niedrige Bit Rate nicht für den professionellen Einsatz geeignet.

■ AAC

Dieses Format, welches in den späten 90ern entwickelt wurde, startete ebenfalls in der Filmindustrie. Seinen Durchbruch in der Musikindustrie kam, nachdem es als Format für Apple iTunes und den iPod Music-Player verwendet wird. Manchmal als MP4 oder MPEG-4 genannt, ist die korrekte Bezeichnung eigentlich „Teil 3 des MPEG-4 Standards“. Sie gebräuchliche Dateierdung ist .M4A.

AAC besitzt gegenüber dem älteren MP3 Format eine bessere Performance, was einen besseren Klang bei geringerer Dateigröße mit sich bringt. Die größten Auswirkungen zeigen sich bei niedrigen Bit Raten, die allerdings für den professionellen Einsatz nicht in Frage kommen. Bei höheren Bit Raten ist die Klangqualität fast identisch mit der des MP3 Formats.

Der D2 Director kann Tags aus AAC Dateien im M4A Format, die von vielen populären Audioprogrammen unterstützt werden, extrahieren.

Wenn Sie iTunes zum Umwandeln Ihrer Musiksammlung verwenden, werden Sie wahrscheinlich das AAC Format (mit der Dateierdung M4A) verwenden. Wenn Sie Musik aus dem iTunes Music Store kaufen, sollten Sie beachten, dass diese Musik kopiergeschützt ist und vom D2 Director oder von einem anderen digitalen Musik-Player, außer dem Apple iPod, nicht abgespielt werden kann. Diese Einschränkung ist von Apple gewollt.

■ WAV

Das WAV (oder Wave) Format wird schon sehr lange verwendet und ist ein unkomprimiertes Audioformat. Obwohl das WAV-Format in verschiedenen Digital Audio Formaten auftritt, ist die Dateierdungen allen Arten gemein. Der D2 Director kann das weit verbreitete 16-Bit PCM Format abspielen. Bei einer Sample Rate von 44.1KHz entspricht die Audioqualität der einer Audio CD. Verwenden Sie dieses Format, wenn Sie best mögliche Audioqualität erhalten möchten. Auf der Schattenseite steht, dass die Dateien sehr groß sind (normalerweise 5-10 mal größer, als ein MP3).

Es gibt keinen Standard für das Tagging von WAV Dateien. Momentan kann der D2 Director nur den Dateinamen (wird als Trackname angezeigt) zur Identifizierung eines Tracks verwenden.

TECHNISCHE SPEZIFIKATIONEN

Ausgangspegel	1.1V RMS 0dBFS
Rauschabstand	96dB A-gewichtet
Harmonische Verzerrung (THD+N)	0.003% 0dBFS 1kHz
Frequenzgang	20Hz – 20kHz +/- 0.1dB
Audioauflösung	24-Bit 44.1kHz
Pitch Bereiche	+/- 6%, +/- 12%, +-25%, +25%/-100%
Gewicht	2.268kg
Stromverbrauch	480mm (W) x 133mm (H) x 102mm (D)

LIZENZINFORMATION

D2 Director Firmware © Numark Industries, Inc. 2007. Alle Rechte vorbehalten.

Der D2 Director verwendet zur Gewährleistung höchster Zuverlässigkeit und Performance als Grundlage eine Linux Plattform. Linux und Teile dieser Software werden unter der GNU Public Licence (GPL) und der Lesser GNU Public License (LGPL) veröffentlicht. Numark stellt den Quellcode dieser teile der Software zum Download auf dieser Webseite bereit:

<http://www.numark.com/d2/>

DANKSAGUNGEN

Die folgende Software ist Bestandteil der GNU Public License (GPL):

Linux	© Linus Torvalds
Busy Box	© Erik Andersen
Red Boot	© Red Hat
CDfs	© Michiel Ronsse

Die folgende Software ist Bestandteil der Lesser GNU Public License (LGPL):

GNU C Library	© Free Software Foundation
id3lib	© Scott Thomas Haug

Die folgende Software ist Bestandteil der Mozilla Public License (MPL):

mp4v2	© MP4IP Project
-------	-----------------

Einige Teile der Software ist Bestandteil der RealNetworks Community Source License (RCSL):

Helix DNA Client Technology.
© RealNetworks, Inc., 1995-2007.
Alle Rechte vorbehalten.

KONTAKTINFORMATIONEN

Für technische Fragen, Anregungen und zur Hilfestellung wenden Sie sich bitte an unsere Support-E-Mailadresse:

support@numark.de

Numark D2 Director Anleitung Version 1.0. Alle Rechte vorbehalten.

Alesis Studiosound GmbH
Numark Vertrieb
Siemensring 44b
47877 Willich

Übersetzung und Layout: Christian Stahl