

# Numark

---

## MIXTRACK PRO

### SERATO DJ INTRO EDITION

- ✔ **QUICKSTART GUIDE**  
ENGLISH ( 3 – 6 )
- ✔ **GUÍA DE INICIO RÁPIDO**  
ESPAÑOL ( 7 – 10 )
- ✔ **GUIDE D'UTILISATION RAPIDE**  
FRANÇAIS ( 11 – 14 )
- ✔ **GUIDA RAPIDA**  
ITALIANO ( 15 – 18 )
- ✔ **KURZANLEITUNG**  
DEUTSCH ( 19 – 22 )



## BOX CONTENTS

- MIXTRACK PRO
- USB cable
- Software CD
- Quickstart Guide
- Safety & Warranty Information Booklet

## REGISTRATION

Please go to <http://www.numark.com> to register your MIXTRACK PRO. Registering your product ensures that we can keep you up-to-date with any new product developments and provide you with world-class technical support, should you run into any problems.

## MIXTRACK PRO AND VirtualDJ SETUP

### WINDOWS

1. Please insert the installation disc into your computer's CD-ROM drive.
2. Open the CD to view its contents.
3. Open the folder titled "PC."
4. Double-click "Setup.exe."
5. Select your preferred language and when done press "OK."
6. Read the information screen then press "Next."
7. Read the User Agreement, select "I accept the agreement," then click "Next."
8. You will be asked to choose a location to install. (We recommend using the default location for most users.) Once you have selected the location, click "Next."
9. The installation procedure will begin. Follow the on-screen instructions.
10. Once the installation is complete, click "Finish."

#### To start using MIXTRACK PRO:

1. Connect MIXTRACK PRO to an available USB port on your computer. (If possible, use a USB port on the rear panel of your computer.)
2. Open VirtualDJ LE by double-clicking the icon on your computer's Desktop (if you created a Desktop shortcut) or by going to **Start ► All Programs ► Virtual DJ**.

For more information on how to use VirtualDJ, see the manual on the CD, located in the "Manual" folder.

### MAC

1. Please insert the installation disc into your computer's CD-ROM drive.
2. Open the CD to view its contents.
3. Open the folder titled "Mac."
4. Double-click "Setup.mpkg."
5. Once you see the installer welcome screen, click "Continue."
6. Read the User Agreement, select "I accept the agreement," then click "Continue," then "Agree."
7. You will be asked to choose a location to install. By default, your hard disk will be selected. (We recommend using this for most users.) Once you have selected the location, click "Install" to begin the installation.
8. Enter your password and click "OK."
9. Once the installation is complete, click "Close."

#### To start using MIXTRACK PRO:

1. Connect MIXTRACK PRO to an available USB port on your computer. (If possible, use a USB port on the rear panel of your computer.)
2. Open VirtualDJ LE by going to **Programs ► Virtual DJ**.

For more information on how to use VirtualDJ, see the manual on the CD, located in the "Manual" folder.

## FEATURES

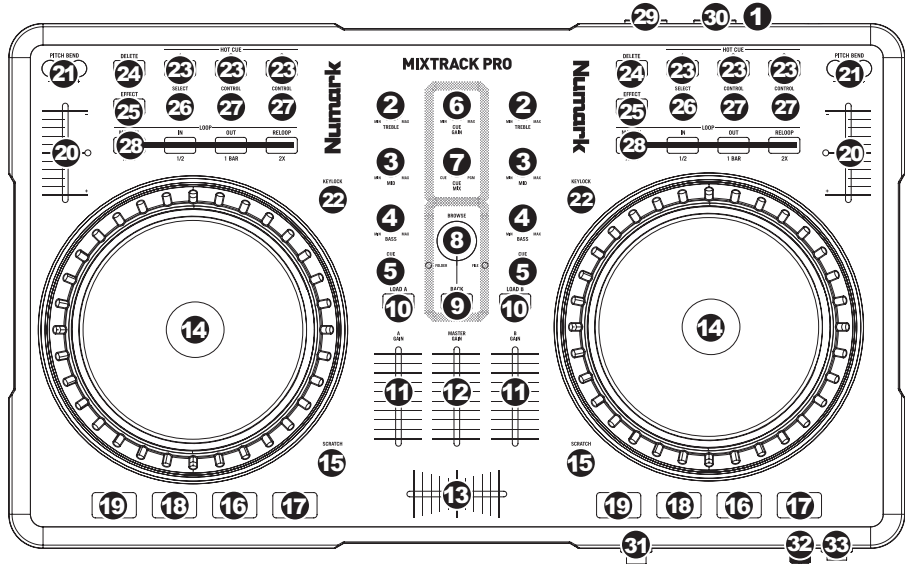

1. **USB** – This USB connection sends and receives control information to/from a connected computer.
2. **CHANNEL TREBLE** – Adjusts the high (treble) frequencies of the corresponding channel.
3. **CHANNEL MID** – Adjusts the mid-range frequencies of the corresponding channel.
4. **CHANNEL BASS** – Adjusts the low (bass) frequencies of the corresponding channel.
5. **CUE** – Sends pre-fader audio to the Cue Channel for headphone monitoring.
6. **CUE GAIN** – Adjusts the audio level of the Cue channel.
7. **CUE MIX** – Turn to mix between Cue and Program in the Headphone channel. When all the way to the left, only channels routed to CUE will be heard. When all the way right, only the Program mix will be heard.
8. **BROWSE KNOB** – Turn this knob to scroll through lists of tracks and directories in the software. When a directory is selected, press the knob to enter it. (Press BACK to move up to the previous level.) If a directory is currently selected, the FOLDER LED will illuminate. If a track is currently selected, the FILE LED will illuminate.
9. **BACK** – This button will take you back to the previous level (folder).
10. **LOAD A / LOAD B** – Press one of these buttons while a track is selected to assign it to Deck A or Deck B, respectively.
11. **CHANNEL FADER** – Adjusts the audio level on the corresponding channel.
12. **MASTER FADER** – Adjusts the output volume of the Program mix.
13. **CROSSFADER** – Blends audio playing between Decks A and B. Sliding this to the left plays Deck A and sliding to the right plays Deck B.
14. **JOG WHEEL** – When the deck is playing, the JOG WHEEL will bend the track's pitch. When the SCRATCH button is on, the JOG WHEEL will scratch the selected track. When the deck is not playing, rotating the JOG WHEEL will scan through the track.
15. **SCRATCH** – Turns Scratch Mode on or off. If Scratch Mode is on, the button will light up and the JOG WHEEL will scratch like a turntable when you spin it. The LED will light up to indicate Scratch Mode is on.
16. **PLAY / PAUSE** – Starts or resumes playback if the Deck is paused. Pauses playback if the Deck is playing.
17. **STUTTER** – Press this button while the music is playing to jump back to the last set cue point, creating a "stutter" effect.

18. **CUE** – The CUE button will return and pause the track at the last set cue point. For temporary play of the cue point, you can hold down the CUE button. The track will play for as long as the button is held down and will return to the cue point once it has been released.  
You can hold down CUE and PLAY / PAUSE simultaneously to start playback from the cue point. Release both buttons to allow playback to continue.
19. **SYNC** – Automatically matches the corresponding Deck's tempo with the other Deck's tempo.
20. **PITCH FADER** – Controls the track's playback speed. An LED next to the fader will light up when set at 0%.
21. **PITCH BEND ( + / - )** – Press or hold down either of these buttons to temporarily adjust the track's playback speed. When released, the track playback will return to the speed designated by the PITCH FADER.
22. **KEYLOCK** – This feature allows you to change the speed of the song without changing the key. The key of the song will lock to the position of the pitch fader when Keylock is engaged.
23. **HOT CUE BUTTONS (1-3)** – Assigns a Cue Point or returns the track to that Cue Point. When a HOT CUE BUTTON is unlit, you can assign a Cue Point by pressing it at the desired point in your track. Once it is assigned, the HOT CUE BUTTON will light. To return to that Cue Point, simply press it.
24. **DELETE** – Press this to enable Delete Cue Mode, so you can erase assigned Cue Points from the HOT CUE BUTTONS. When the DELETE button is lit, it is in Delete Cue Mode. You can then press a red HOT CUE BUTTON to delete its assigned Cue Point.
25. **EFFECT ON / OFF** – Press this button to activate or deactivate the effect. The button's LED will illuminate when the effect is on.
26. **EFFECT SELECT** – Turn this knob to select an effect to apply to the channel, which will be displayed in the software. You can also press the knob to move automatically to the next effect.
27. **EFFECT CONTROL** – Turn this knob to adjust the parameter of the effect, which will be displayed in the software.
28. **MODE** – Press this to switch between Manual Mode and Autoloop Mode, which changes the functions of the LOOP CONTROL buttons.  
Manual Mode:
  - **IN** – Press this to set a "Loop In" point where your loop will begin.
  - **OUT** – Press this to set a "Loop Out" point where your loop will end.
  - **RELOOP** – Press this to jump to the start of the loop and enable it. If the Deck is already looping when you press it, the Audio Pointer will jump to the start of the loop and continue. (If no loop is set, nothing will happen.)
 Autoloop Mode:
  - **1/2 X** – Press this to halve the length of the loop.
  - **1 BAR** – Press this to set a 1-bar loop automatically and enable it.
  - **2 X** – Press this to double the length of the loop.
29. **OUTPUT 1 (RCA)** – This stereo RCA connection will output the Master Mix from your computer. Please use a stereo RCA cable to connect this output to a powered speaker or amplifier system.
30. **OUTPUT 2 (RCA)** – This stereo RCA connection will output the Cue Channel from your computer for monitoring purposes. Please note that the Cue Channel is also output through the HEADPHONES output on the front panel.  
*Note: If you are using VirtualDJ Pro, you may assign the Cue Channel to OUTPUT 2 or split the left and right channels of the Master Mix to OUTPUT 1 and OUTPUT 2, respectively.*
31. **HEADPHONES** – This stereo 1/4" output will output the signal being routed to the Cue Channel.
32. **MIC GAIN** – This knob controls the microphone level being sent to the Master Mix.
33. **MIC THROUGH** – This is a 1/4" microphone input. The signal from this input will be sent directly to the Master Mix.

## MIXTRACK PRO AND SERATO DJ INTRO SETUP

### WINDOWS

Before you can begin using MIXTRACK PRO with your computer, install the Serato DJ Intro software:

1. Insert the installation disc into your computer's CD-ROM drive. (Free updates to the Serato DJ Intro software are available online at <http://www.serato.com>. We recommend checking the website for the latest update of Serato DJ Intro before installing it on your computer.)
2. A pop-up screen should appear automatically. Click **Run Installer** to begin the installation process.
3. Follow the on-screen instructions to install the software.

To start using MIXTRACK PRO:

1. Connect MIXTRACK PRO to an available USB port on your computer. (If possible, use a USB port on the rear panel of your computer.)
2. Open Serato DJ Intro by double-clicking the icon on your computer's Desktop (if you created a Desktop shortcut) or by going to:

**Windows XP:** Start Menu ► Programs ► Serato DJ Intro

**Windows Vista & Windows 7:** Windows Menu ► All Programs ► Serato ► Serato DJ ► Serato DJ Intro

For more information on how to use Serato DJ Intro, see the manual on the CD.

### MAC

1. Insert the disc into your computer's CD-ROM drive.
2. A pop-up screen should appear automatically. Double-click the **.dmg** file to begin the installation process.
3. Follow the on-screen instructions to install the software.

To start using MIXTRACK PRO:

1. Connect MIXTRACK PRO to an available USB port on your computer. (If possible, use a USB port on the rear panel of your computer.)
2. Open Serato DJ Intro by going to **Programs ► Serato ► DJ Intro**.

For more information on how to use Serato DJ Intro, see the manual on the CD.

## SERATO DJ INTRO MAP

Refer to this control map to see what software features can be controlled by MIXTRACK PRO.

1. PITCH BEND
2. PITCH FADER
3. DELETE
4. HOT CUES
5. EFFECT ON / OFF
6. EFFECT SELECT
7. EFFECT PARAMETER
8. BEATS MULTIPLIER
9. LOOP IN
10. LOOP OUT
11. AUTOLOOP
12. PLAY / PAUSE
13. STUTTER
14. CUE
15. SYNC

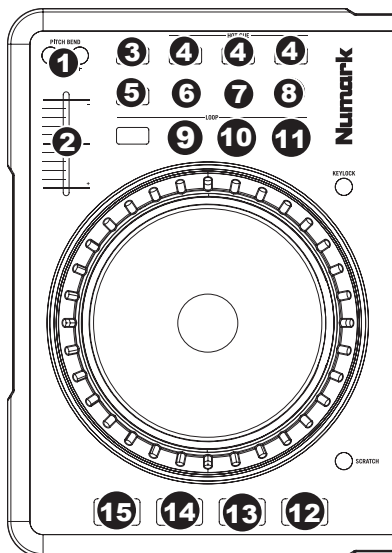

## CONTENIDO DE LA CAJA

- MIXTRACK PRO
- Cable USB
- CD de software
- Guía de inicio rápido
- Folleto de información sobre la seguridad y la garantía

## REGISTRO

Visite <http://www.numark.com> y registre su MIXTRACK PRO. El registro de su producto asegura que podamos mantenerle actualizado con los nuevos desarrollos de productos y brindarle apoyo técnico de categoría mundial en caso de que tenga algún problema.

## MIXTRACK PRO AND VirtualDJ SETUP

### WINDOWS

**Antes de comenzar, instale el software VirtualDJ LE:**

1. Inserte el CD de software en el lector de CD-ROM de la computadora.
2. Abra el contenido del CD, abra la carpeta "PC" y haga doble clic en "Setup.exe".
3. Siga las instrucciones de la pantalla.

**Para comenzar a usar MIXTRACK PRO:**

1. Conecte MIXTRACK PRO a un puerto USB disponible de la computadora. (Si es posible, use un puerto USB del panel trasero de la computadora.)
2. Abra VirtualDJ LE haciendo clic en el icono del escritorio de la computadora (si creó un acceso directo del escritorio) o entrando a **Start ► All Programs ► VirtualDJ** (Inicio > Todos los programas > Virtual DJ).

**Para más información acerca del uso de VirtualDJ LE, consulte el manual incluido en el CD.**

### MAC

**Antes de comenzar, instale el software VirtualDJ LE:**

1. Inserte el CD de software en el lector de CD-ROM de la computadora.
2. Abra el contenido del CD, abra la carpeta "Mac" y haga doble clic en "Setup.mpkg".
3. Siga las instrucciones de la pantalla.

**Para comenzar a usar MIXTRACK PRO:**

1. Conecte MIXTRACK PRO a un puerto USB disponible de la computadora. (Si es posible, use un puerto USB del panel trasero de la computadora.)
2. Abra VirtualDJ LE entrando a **Programs ► Virtual DJ** (Aplicaciones > Virtual DJ).

**Para más información acerca del uso de VirtualDJ LE, consulte el manual incluido en el CD.**

## VISTA DEL PANEL SUPERIOR

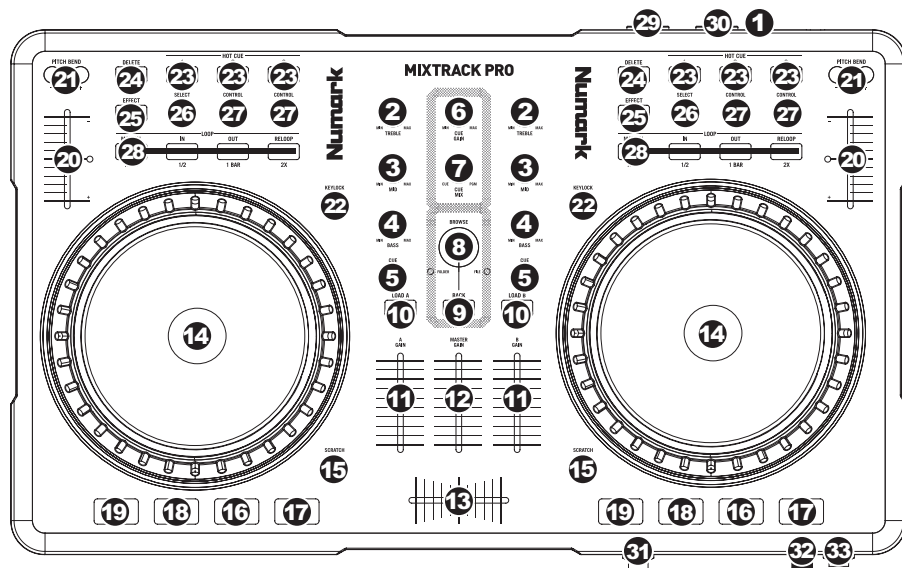

1. **USB** – Esta conexión USB envía y recibe información de control a/desde una computadora conectada.
2. **TREBLE DE CANAL** – Ajusta las altas frecuencias (agudos) del audio que se reproduce en el canal correspondiente.
3. **MEDIOS DE CANAL** – Ajusta las frecuencias medias del audio que se reproduce en el canal correspondiente.
4. **GRAVES DE CANAL** – Ajusta las bajas frecuencias (graves) del audio que se reproduce en el canal correspondiente.
5. **CUE** – Envía el audio pre-fader al canal de Cue para monitoreo con los auriculares.
6. **GANANCIA DE CUE** – Ajusta el nivel del audio del canal de cue.
7. **COMBINACIÓN DE CUE** – Gírelo para mezclar cue y programa en el canal de auriculares. Cuando está en el extremo izquierdo, sólo se oyen los canales aplicados a CUE. Cuando se gira totalmente a la derecha, se oye sólo la mezcla del programa.
8. **PERILLA DE NAVEGACIÓN** – Gire esta perilla para recorrer y seleccionar las listas de pistas y directorios existentes en el software. Cuando seleccione un directorio, pulse la perilla para entrar al mismo. (Pulse BACK para subir al nivel anterior.) Si hay un directorio seleccionado en ese momento, se enciende el LED FOLDER (Carpeta). Si hay una pista seleccionada en ese momento, se enciende el LED FILE (Archivo).
9. **ATRÁS** – Este botón lo lleva de regreso al nivel anterior (carpeta).
10. **CARGAR A / CARGAR B** – Pulse uno de estos botones mientras está seleccionada una pista para asignarla a la bandeja A o B respectivamente.
11. **FADER DE CANAL** – Ajusta el nivel de audio en el canal correspondiente.
12. **FADER MAESTRO** – Ajusta el volumen de salida de la mezcla de programa.
13. **CROSSFADER** – Combina el audio entre las bandejas A y B. Si se desliza a la izquierda se reproduce el bandeja A. Si se desliza a la derecha se reproduce el bandeja B.
14. **RUEDA DE AVANCE LENTO** – Cuando la bandeja está reproduciendo, con la rueda se inflexiona el pitch de la pista. Cuando se activa el botón SCRATCH, con la RUEDA DE AVANCE LENTO se raya la pista seleccionada. Cuando la bandeja no está reproduciendo, al girar la RUEDA DE AVANCE LENTO se explora la pista.
15. **EFFECTO RAYADO (SCRATCH)** – Activa o desactiva el modo de rayado. Cuando se activa, el LED indicador se ilumina y al girar la RUEDA DE AVANCE LENTO se crea un efecto 'scratch' (Rayado).



16. **REPRODUCIR / PAUSA** – Inicia o reanuda la reproducción si la bandeja está en pausa. Pone la reproducción en pausa si la bandeja está reproduciendo.
17. **STUTTER** – Si pulsa este botón, salta de regreso al último punto de cue establecido, creando un efecto "stutter" (tartamudeo).
18. **CUE** – El botón CUE regresa y detiene la pista en el último punto de cue establecido. Para reproducir temporalmente el punto de cue, puede mantener presionado el botón CUE. La pista se reproduce mientras el botón se mantiene presionado y retorna al punto de cue cuando se suelta.  
Puede mantener pulsado CUE y REPRODUCIR / PAUSA simultáneamente para comenzar la reproducción desde el punto de cue temporal. Suelte ambos botones para permitir que continúe la reproducción.
19. **SINCRONIZACIÓN** – Iguala automáticamente el tempo de la bandeja correspondiente con el de la otra bandeja.
20. **FADER DE PITCH** – Controla la velocidad de reproducción de la cinta. El LED que está junto al fader se enciende cuando se ajusta a 0%.
21. **INFLEXIÓN DE PITCH ( + / - )** – Pulse o retenga pulsados cualquiera de estos botones para ajustar temporalmente la velocidad de reproducción de la cinta. Cuando se suelta, la reproducción de la cinta vuelve a la velocidad designada por el FADER DE PITCH.
22. **KEYLOCK** – Esta función permite cambiar la velocidad del tema sin cambiar la tonalidad. La tonalidad del tema se enganchará a la posición del fader de pitch cuando se activa el bloqueo de tonalidad.
23. **BOTONES HOT CUE (CUE RÁPIDO) (1-3)** – Asignan un punto de cue o regresan la pista a ese punto de cue. Cuando un BOTÓN HOT CUE está apagado, puede asignar un punto de cue pulsándolo en el punto deseado de su pista. Una vez asignado, el BOTÓN HOT CUE se enciende. Para volver a ese punto de cue, simplemente púlselo.
24. **ELIMINAR (DELETE)** – Pulse este control para activar el modo de eliminar cue, a fin de poder borrar los puntos de cue asignados de los botones HOT CUE. Cuando el botón ELIMINAR (DELETE) está encendido, el equipo está en modo de eliminación de cue. Puede pulsar entonces un BOTÓN HOT CUE rojo para eliminar su punto de cue asignado.
25. **EFEECTO SÍ / NO** – Pulse este botón para activar o desactivar el efecto. El LED del botón se enciende cuando el efecto está activado.
26. **SELECCIÓN DE EFECTO** – Gire esta perilla para seleccionar un efecto a aplicar al canal, que se muestra en el software. Puede también pulsar la perilla para moverse automáticamente al efecto siguiente.
27. **CONTROL DE EFECTO** – Gire esta perilla para ajustar el parámetro del efecto, que se muestra en el software.
28. **MODO** – Pulse este control para conmutar entre el modo manual y el de loop automático (Autoloop), que cambia las funciones de los botones LOOP CONTROL.  
Modo manual:
  - **ENTRADA** – Pulse este control para establecer un punto de entrada "Loop In" donde se iniciará el loop.
  - **SALIDA** – Pulse este control para establecer un punto de salida "Loop Out" donde terminará el loop.
  - **REPETICIÓN DEL LOOP** – Pulse este botón para saltar al comienzo del loop y activarlo. Si la bandeja ya está en loop cuando lo pulsa, el puntero de audio salta al comienzo del loop y continúa. (Si no hay ningún loop establecido, no sucede nada.)
 Modo Autoloop
  - **1/2 X** – Pulse este control para reducir a la mitad la longitud del loop.
  - **1 BARRA** – Pulse este control para establecer automáticamente un loop de 1 barra y habilitarlo.
  - **2 X** – Pulse este control para duplicar la longitud del loop.
29. **OUTPUT 1 (Salida 1)** – Esta conexión RCA estéreo entrega la mezcla maestra de su computadora. Use un cable RCA estéreo para conectar esta salida a un sistema de altavoces alimentados o amplificador.
30. **OUTPUT 2 (Salida 1)** – Esta conexión RCA estéreo entrega el canal de cue de su computadora para fines de monitoreo. Tenga en cuenta que el canal de cue sale también por la salida HEADPHONES (auriculares) del panel frontal.
31. **HEADPHONES** – Esta salida estéreo de 1/4" entrega la señal que se encamina al canal de Cue.
32. **MIC GAIN** – Esta perilla controla el nivel de micrófono que se envía a la mezcla maestra.
33. **ENTRADA MIC THROUGH** – Es una entrada para micrófono de 1/4". La señal de esta entrada se envía directamente a la mezcla maestra.

## MIXTRACK PRO Y SERATO DJ INTRO

### WINDOWS

#### Antes de comenzar, instale el software Serato DJ Intro:

1. Inserte el CD de software en el lector de CD-ROM de la computadora. (Hay disponibles actualizaciones gratuitas del software Serato DJ Intro por Internet en <http://www.serato.com>. Recomendamos verificar en el sitio web para obtener la actualización más reciente de Serato DJ Intro antes de instalarlo en la computadora.)
2. Debe aparecer automáticamente una pantalla emergente.
3. Siga las instrucciones de la pantalla.

#### Para comenzar a usar MIXTRACK PRO:

1. Conecte MIXTRACK PRO a un puerto USB disponible de la computadora. (Si es posible, use un puerto USB del panel trasero de la computadora.)
2. Abra Serato DJ Intro haciendo clic en el icono del escritorio de la computadora (si creó un acceso directo del escritorio) o entrando a:

Windows XP: Start Menu (Inicio) ► Programs (Programas) ► Serato DJ Intro

Windows Vista & Windows 7: Windows Menu ► All Programs (Todos los programas) ► Serato ► Serato DJ ► Serato DJ Intro

Para más información acerca del uso de Serato DJ Intro, consulte el manual incluido en el CD.

### MAC

#### Antes de comenzar, instale el software Serato DJ Intro:

1. Inserte el CD de software en el lector de CD-ROM de la computadora.
2. Debe aparecer automáticamente una pantalla emergente. Haga clic en el archivo .dmg para comenzar el proceso de instalación.
3. Siga las instrucciones de la pantalla.

#### Para comenzar a usar MIXTRACK PRO:

1. Conecte MIXTRACK PRO a un puerto USB disponible de la computadora. (Si es posible, use un puerto USB del panel trasero de la computadora.)
2. Abra Serato DJ Intro entrando a Programs ► Serato DJ Intro (Aplicaciones ► Serato ► DJ Intro).

Para más información acerca del uso de Serato DJ Intro, consulte el manual incluido en el CD.

## MAPA DE SERATO DJ INTRO

Consulte este mapa de control para ver qué funciones del software pueden controlarse con MIXTRACK PRO.

1. PITCH BEND
2. PITCH FADER
3. DELETE
4. HOT CUES
5. EFFECT ON / OFF
6. EFECTO DE SELECCIONAR PARÁMETROS DE EFECTOS
7. MULTIPLICADOR BEATS
8. LOOP IN
9. LOOP OUT
10. AUTOLOOP
12. PLAY / PAUSE
13. TARTAMUDEO
14. CUE
15. SYNC

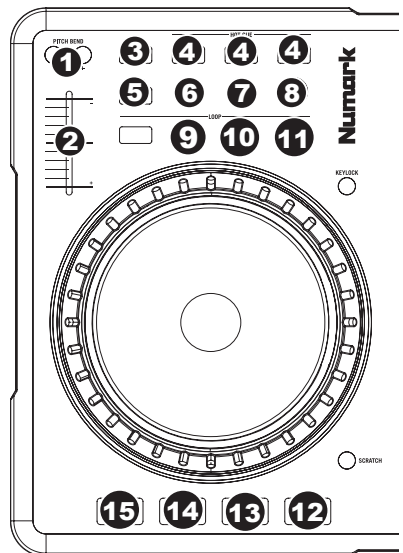

## CONTENU DE LA BOÎTE

- MIXTRACK PRO
- Câble USB
- d'installation du logiciel CD
- Guide d'utilisation rapide
- Consignes de sécurité et information concernant la garantie

## ENREGISTREMENT DU PRODUIT

Veuillez visiter le site internet <http://www.numark.com> pour enregistrer votre MIXTRACK PRO. L'enregistrement des produits vous permet d'être informé sur les toutes dernières nouveautés concernant les produits et de vous offrir un soutien technique de qualité, si vous en aviez besoin.

## MIXTRACK PRO AND VirtualDJ SETUP

### WINDOWS

**Installez d'abord le logiciel VirtualDJ LE :**

1. Insérez le CD d'installation dans le lecteur CD-ROM de votre ordinateur.
2. Ouvrez le contenu du CD, ouvrez le fichier "PC" et double-cliquez sur « **Setup.exe** ».
3. Suivez ensuite les instructions à l'écran.

**Démarrage :**

1. Branchez l'MIXTRACK PRO à un port USB sur votre ordinateur. (Si cela est possible, utilisez un port USB sur le panneau arrière de l'ordinateur.)
2. Ouvrez le logiciel VirtualDJ LE en double-cliquant l'icône sur le bureau de votre ordinateur (si vous avez créé un raccourci) ou en cliquant sur **Démarrer ► Tous les programmes ► Virtual DJ**.

**Pour de plus amples informations, veuillez consulter le guide d'utilisation pour le logiciel VirtualDJ LE sur le CD.**

### MAC

**Installez d'abord le logiciel VirtualDJ LE :**

1. Insérez le CD d'installation dans le lecteur CD/DVD de votre ordinateur.
2. Ouvrez le contenu du CD, ouvrez le fichier "Mac" et double-cliquez sur « **Setup.mpkg** ».
3. Suivez ensuite les instructions à l'écran.

**Démarrage :**

1. Branchez l'MIXTRACK PRO à un port USB sur votre ordinateur. (Si cela est possible, utilisez un port USB sur le panneau arrière de l'ordinateur.)
2. Ouvrez le logiciel VirtualDJ LE en cliquant sur **Programs ► VirtualDJ**.

**Pour de plus amples informations, veuillez consulter le guide d'utilisation pour le logiciel VirtualDJ LE sur le CD.**

## CARACTÉRISTIQUES DU PANNEAU SUPÉRIEUR

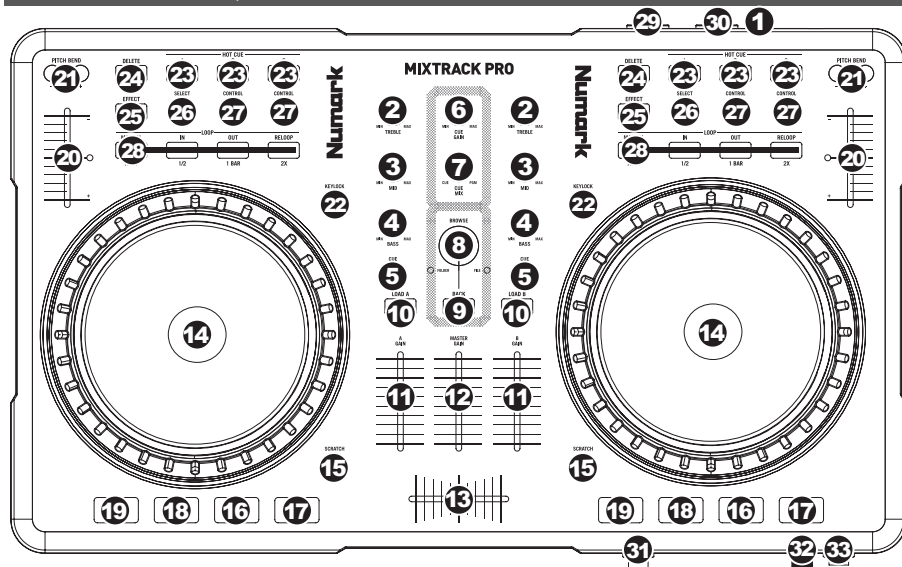

1. **USB** – Cette connexion permet d'envoyer et de recevoir de l'information contrôle depuis et vers un ordinateur branché.
2. **TREBLE DU CANAL** – Permet d'ajuster le niveau des hautes fréquences du canal correspondant.
3. **MID DU CANAL** – Permet d'ajuster le niveau des fréquences moyennes de l'audio du canal correspondant.
4. **BASS DU CANAL** – Permet d'ajuster le niveau des basses fréquences de l'audio du canal correspondant.
5. **CUE** – Achemine le signal du canal correspondant, avant atténuation et égalisation, au canal de pré-écoute (casque).
6. **CUE GAIN** – Permet d'ajuster les niveaux du canal de pré-écoute.
7. **CUE MIX** – Permet de mixer le canal de pré-écoute et du Program mix dans le casque d'écoute. Lorsqu'il est déplacé à l'extrémité gauche, seuls les canaux acheminés au casque d'écoute sont entendus. Lorsqu'il est déplacé à l'extrémité droite, seul le mixe du programme est entendu.
8. **BOUTON DE NAVIGATION** – Ce bouton permet de parcourir et de sélectionner les pistes et les répertoires dans le logiciel. Lorsqu'un répertoire est sélectionné, vous n'avez qu'à tourner le bouton pour y accéder. Vous pouvez revenir au niveau précédent à l'aide de la touche BACK. Si un répertoire est sélectionné, la DEL (FOLDER) du répertoire sera allumée. Si une piste est sélectionnée, la DEL (FILE) du fichier sera allumée.
9. **BACK** – Cette touche vous permet de retourner au répertoire précédent.
10. **LOAD A / LOAD B** – Cette touche permet d'assigner la piste sélectionnée au module A ou B.
11. **CHANNEL FADER** – Utilisez cet atténuateur pour ajuster le niveau de l'audio du canal correspondant.
12. **MASTER FADER** – Ajuste les niveaux de la sortie du Program mix.
13. **CROSSFADER** – Effectue un fondu entre les modules A et B. Lorsqu'il est déplacé vers la gauche, le module A joue. Lorsqu'il est déplacé vers la droite, le module B joue.
14. **MOLETTE** – Lorsque le module est en mode lecture, tourner la molette permet de modifier temporairement la vitesse de lecture de la piste. Lorsque la touche SCRATCH est activée, tourner la molette permet de faire un scratch sur la piste sélectionnée. Lorsque le module n'est pas en mode lecture, tourner la molette permet de parcourir piste.
15. **TOUCHE SCRATCH** – Cette touche permet d'activer et de désactiver le mode scratch. Lorsqu'il est activé, la molette permet de créer un effet de « scratch ». Le témoin DEL devient allumé lorsque le mode scratch est activé.

16. **PLAY / PAUSE** – Cette touche permet de lancer ou de relancer la lecture du module. Permet de faire un arrêt si le module est en cours de lecture.
17. **STUTTER** – Appuyez pour que la lecture recommence à partir du dernier point de repère, créant un effet de bégaïement ou de "stutter".
18. **CUE** – La touche CUE permet de pauser la piste et de retourner au dernier point de repère programmé. Pour faire la lecture temporaire du point de repère, maintenez la touche CUE enfoncée. La piste joue aussi longtemps que la touche est enfoncée et revient au point de repère lorsqu'elle est relâchée.

Vous pouvez maintenir les touches CUE et PLAY / PAUSE enfoncées simultanément afin de relancer la lecture à partir du point de repère temporaire. Relâchez les deux touches afin de continuer la lecture.

19. **SYNC** – Cette touche permet de synchroniser automatiquement le tempo du module au tempo de l'autre module.
20. **POTENTIOMÈTRE** – Ce potentiomètre permet de modifier la vitesse de lecture de la piste. Une DEL à côté du potentiomètre s'allume lorsqu'il est réglé sur 0 %.
21. **PITCH BEND ( + / - )** – Appuyer ou maintenir ces touches enfoncées permet de modifier temporairement la vitesse de lecture de la piste. Lorsqu'elles sont relâchées, la vitesse de lecture de la piste revient à la vitesse réglée par le PITCH FADER.
22. **KEYLOCK** – Cette fonction permet de modifier la vitesse de la chanson sans changer la hauteur tonale. La hauteur tonale de la chanson sera verrouillée à la position à laquelle elle était réglée lorsque le verrouille a été activé.
23. **TOUCHES HOT CUE (1 à 3)** – Ces touches permettent d'assigner un point de repère et de retourner la piste au point de repérage correspondant. Lorsqu'une touche HOT CUE est éteinte, vous pouvez y assigner un point de repère en appuyant sur la touche à l'endroit désiré sur la piste. Une fois un point de repère assigné, la touche HOT CUE devient allumée. Pour retourner à ce point de repère, appuyez simplement sur la touche.
24. **DELETE** – Appuyez cette touche pour activer le Delete Cue Mode, afin de supprimer les points de repère assignés aux touches HOT CUE. Le Delete Cue Mode est activé lorsque la touche DELETE est allumé. Vous pouvez appuyer ensuite sur une des touches HOT CUE afin de supprimer le point de repère assigné à cette touche.
25. **EFFECT ON / OFF** – Cette touche permet d'activer ou de désactiver l'effet. La DEL du bouton s'allume lorsque l'effet est activé.
26. **EFFECT SELECT** – Ce bouton permet de sélectionner un effet à ajouter au canal et s'affichera dans le logiciel. Vous pouvez également appuyer sur le bouton afin de passer automatiquement à l'effet suivant.
27. **EFFECT CONTROL** – Ce bouton permet de régler le paramètre de l'effet et s'affichera dans le logiciel.
28. **MODE** – Cette touche permet de commuter entre les Manual Mode et Autoloop Mode, qui permettent de modifier les fonctions des touches LOOP CONTROL.

Manual Mode:

- **IN** – Cette touche permet de programmer un point d'entrée de boucle.
- **OUT** – Cette touche permet de programmer un point de sortie de boucle.
- **RELOOP** – Cette touche permet de sauter directement au point d'entrée de boucle et de l'activer. Si le module est déjà en boucle lorsque vous appuyez sur RELOOP, le curseur audio sautera directement au point d'entrée de boucle et continuera. (Si aucune boucle n'est programmée, rien ne se produira.)

Autoloop Mode:

- **1/2 X** – Cette touche permet de couper de moitié la durée de la boucle.
  - **1 BAR** – Cette touche permet de programmer 1 boucle automatiquement et de l'activer.
  - **2 X** – Cette touche permet de doubler la durée de la boucle.
29. **OUTPUT 1 (RCA)** – Cette sortie RCA permet d'acheminer le Master Mix (principal) de l'ordinateur. Veuillez utiliser un câble RCA stéréo pour brancher cette sortie à un haut-parleur ou un amplificateur.
  30. **OUTPUT 2 (RCA)** – Cette sortie RCA permet d'acheminer le canal de pré-écoute de l'ordinateur. Veuillez noter que le canal de pré-écoute est également acheminé vers la sortie du casque d'écoute du panneau avant.
  31. **HEADPHONES** – Cette sortie stéréo de 1/4 po achemine le signal audio provenant du canal de pré-écoute.
  32. **MIC GAIN** – Ce bouton permet de régler le niveau du microphone acheminé au Master Mix.
  33. **MIC THROUGH** – Entrée de 1/4 po pour microphone. Le signal de cette entrée est acheminé directement au Master Mix.

## INSTALLEZ D'ABORD LE LOGICIEL SERATO DJ INTRO

### WINDOWS

#### Avant de commencer, les logiciels installés et Serato DJ Intro:

1. Insérez le CD d'installation dans le lecteur CD-ROM de votre ordinateur. (Des mises à jour gratuites du logiciel Serato DJ Intro sont disponibles sur le site Web <http://www.serato.com>. Nous vous recommandons de visiter le site Web afin de vérifier que vous avez la toute dernière version du Serato DJ Intro avant de procéder à l'installation du logiciel sur votre ordinateur.)
2. Une fenêtre contextuelle devrait s'ouvrir automatiquement. Cliquez sur **Run Installer** afin de lancer le processus d'installation.
3. Suivez ensuite les instructions à l'écran.

#### Pour commencer à utiliser l'MIXTRACK PRO:

1. Branchez l'MIXTRACK PRO à un port USB sur votre ordinateur. (Si cela est possible, utilisez un port USB sur le panneau arrière de l'ordinateur.)
2. Ouvrez le logiciel Serato DJ Intro en double-cliquant l'icône sur le bureau de votre ordinateur (si vous avez créé un raccourci) ou en cliquant sur:

**Windows XP: Démarrer ► Programmes ► Serato ► DJ Intro**

**Windows XP & Windows 7: Windows Menu ► Tous les programmes ► Serato ► Serato DJ ► Serato DJ Intro**

Pour de plus amples informations, veuillez consulter le guide d'utilisation pour le logiciel Serato DJ Intro sur le CD.

### MAC

#### Installez d'abord le logiciel Serato DJ Intro :

1. Insérez le CD d'installation dans le lecteur CD/DVD de votre ordinateur.
2. Une fenêtre contextuelle devrait s'ouvrir automatiquement. Cliquez sur le fichier .dmg afin de lancer le processus d'installation.
3. Suivez ensuite les instructions à l'écran.

#### Démarrage:

1. Branchez l'MIXTRACK PRO à un port USB sur votre ordinateur. (Si cela est possible, utilisez un port USB sur le panneau arrière de l'ordinateur.)
2. Ouvrez le logiciel Serato DJ Intro en cliquant sur **Programs ► Serato ► DJ Intro**.

Pour de plus amples informations, veuillez consulter le guide d'utilisation pour le logiciel Serato DJ Intro sur le CD.

## MAPPAGE DU SERATO DJ INTRO

Veuillez consulter le schéma de mappage pour les fonctions commandées par le MIXTRACK PRO.

1. PITCH BEND
2. PITCH FADER
3. DELETE
4. HOT CUES
5. EFFECT ON / OFF
6. EFFECT SELECT
7. EFFECT PARAMETER
8. BEATS MULTIPLIER
9. LOOP IN
10. LOOP OUT
11. AUTOLOOP
12. PLAY / PAUSE
13. STUTTER
14. CUE
15. SYNC

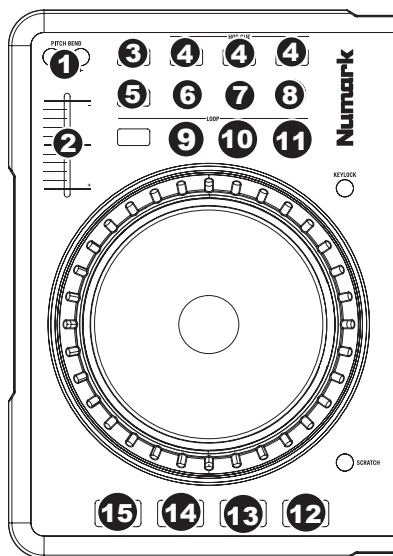

## CONTENUTI DELLA CONFEZIONE

- MIXTRACK PRO
- Cavo USB
- CD recante i software
- Guida rapida
- Istruzioni di sicurezza e garanzia

## REGISTRAZIONE

Recarsi alla pagina <http://www.numark.com> per registrare il MIXTRACK PRO. La registrazione del prodotto ci consente di tenervi aggiornati con tutti gli ultimissimi sviluppi del prodotto e di offrirvi assistenza tecnica di livello mondiale, in caso di eventuali problemi.

## MIXTRACK PRO AND VirtualDJ SETUP

### WINDOWS

#### Prima di iniziare, installare il software VirtualDJ LE:

1. Inserire il CD recante il software nel lettore CD-ROM del computer.
2. Aprire i contenuti del CD, aprire la cartella "PC" e fare doppio clic su "Setup.exe".
3. Seguire le istruzioni su schermo.

#### Per iniziare a utilizzare il MIXTRACK PRO:

1. Collegare il MIXTRACK PRO ad una porta USB disponibile del computer (se possibile, servirsi di una porta USB sul pannello posteriore del computer).
2. Aprire VirtualDJ LE facendo doppio clic sull'icona presente sul Desktop del computer (se avete creato una scorciatoia sul Desktop) oppure recandosi su **Start ► Tutti i programmi ► Virtual DJ**.

Per maggiori informazioni su come utilizzare VirtualDJ LE, servirsi del manuale presente sul CD.

### MAC

#### Prima di iniziare, installare il software VirtualDJ LE:

1. Inserire il CD recante il software nel lettore CD-ROM del computer.
2. Aprire i contenuti del CD, aprire la cartella e fare doppio clic su "Setup.mpkg".
3. Seguire le istruzioni su schermo.

#### Per iniziare a utilizzare il MIXTRACK PRO:

1. Collegare il MIXTRACK PRO ad una porta USB disponibile del computer (se possibile, servirsi di una porta USB sul pannello posteriore del computer).
2. Aprire VirtualDJ LE recandosi su **Applicazioni ► Virtual DJ**.

Per maggiori informazioni su come utilizzare VirtualDJ LE, servirsi del manuale presente sul CD.

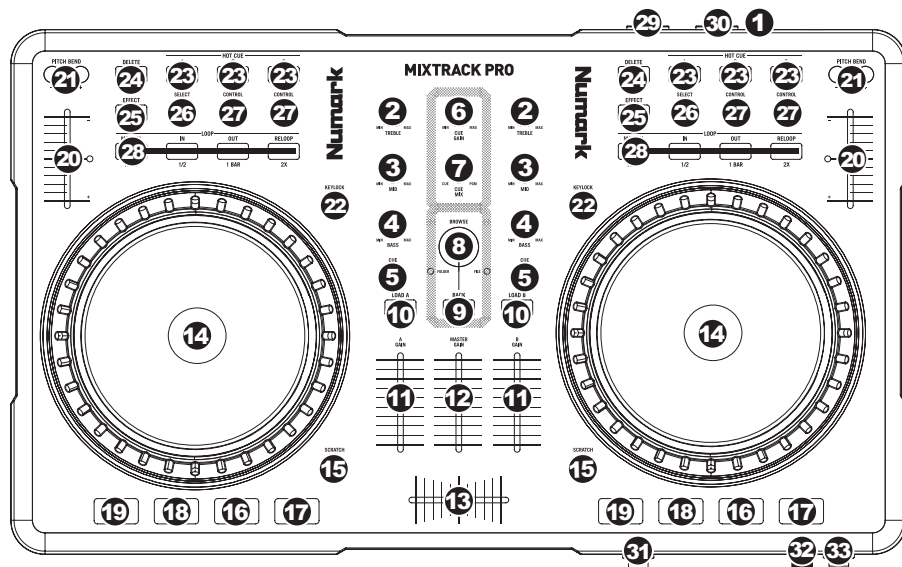

1. **USB** – Questo collegamento USB invia e riceve audio e informazioni di controllo da un computer collegato.
2. **CHANNEL TREBLE (acuti di canale)** – Regola le frequenze alte (treble) del canale corrispondente.
3. **CHANNEL MID (medi di canale)** – Regola le frequenze medie del canale corrispondente.
4. **CHANNEL BASS (bassi di canale)** – Regola le frequenze basse (bass) del canale corrispondente.
5. **CUE** – Invia audio pre-fader, pre-EQ del canale corrispondente al canale Cue per il monitoraggio in cuffia.
6. **CUE GAIN (guadagno Cue)** – Regola il livello dell'audio del canale Cue.
7. **CUE MIX** – Passa a mixare tra Cue e Program nel canale cuffie. Quando impostato all'estrema sinistra, si udranno unicamente i canali convogliati a CUE. Quando impostato all'estrema destra, si udrà solo il mix programma.
8. **MANOPOLA BROWSE** – Girare questa manopola per scorrere lungo gli elenchi di tracce e cartelle presenti nel software. Quando viene selezionata una cartella, premere la manopola per entrarvi (premere BACK per tornare al livello precedente). Se una cartella è attualmente selezionata, il relativo LED si accende. Se è selezionata una traccia, si accende il LED "FILE".
9. **BACK** – Questo tasto porta al livello precedente (cartella).
10. **LOAD A / LOAD B (caricamento A / B)** – Premere uno di questi tasti dopo aver selezionato una traccia per assegnarla rispettivamente al deck A o al deck B.
11. **FADER CANALE** – Regola il livello audio del canale corrispondente.
12. **MASTER FADER** – Regola il volume di uscita del mix di Programma.
13. **CROSSFADER** – Miscela l'audio tra i deck A e B. Facendolo scorrere verso sinistra, viene riprodotto il deck A. Facendolo scorrere verso destra viene riprodotto il deck B.
14. **JOG WHEEL (rotella jog wheel)** – Durante la riproduzione del deck, la rotella JOG WHEEL effettuerà il bendino del pitch della traccia. Quando il tasto SCRATCH è attivato, la rotella JOG WHEEL effettuerà lo scratch della traccia selezionata. Se il deck non è in corso di riproduzione, la rotazione della rotella consente una scansione lungo la traccia.
15. **SCRATCH** – Attiva o disattiva la modalità di Scratch. Quando è attivato, la rotazione della rotella JOG WHEEL crea un effetto di "scratch". Quando la modalità di Scratch è attiva, il LED è illuminato.
16. **PLAY / PAUSE** – Avvia la riproduzione o la riprende se il Deck è in pausa. Interrompe momentaneamente la riproduzione sul deck se questo sta suonando.
17. **STUTTER** – Premendo il pulsante, si torna all'ultimo punto cue impostato, creando un effetto "stutter".



18. **CUE** – La pressione del tasto CUE farà tornare e interrompere la traccia all'ultimo punto cue impostato. Per la riproduzione temporanea del punto cue, si può tenere premuto il tasto CUE. La traccia verrà riprodotta per il tempo in cui il pulsante viene tenuto premuto e tornerà al punto cue quando questo viene rilasciato.  
Per avviare la riproduzione dal punto cue temporaneo, è possibile tenere premuti contemporaneamente CUE e PLAY / PAUSE. Lasciare la pressione di entrambi i pulsanti per consentire che la riproduzione prosegua.
19. **SYNC** – Abbina automaticamente il tempo del deck corrispondente a quello dell'altro deck.
20. **PITCH FADER (fader del pitch)** – Regola la velocità di riproduzione della traccia. Quando impostato su 0%, un LED si accende vicino al fader.
21. **PITCH BEND (bend del pitch) (+ / -)** – Premere o tenere premuto uno di questi tasti per regolare temporaneamente la velocità di riproduzione della traccia. Una volta rilasciato, la riproduzione della traccia tornerà alla velocità designata dal FADER del PITCH.
22. **KEYLOCK** – Questa funzione permette di modificare la velocità della canzone senza cambiare la nota. La tonalità della canzone verrà bloccata in qualsiasi posizione si trova il fader al momento dell'attivazione del blocco nota.
23. **TASTI HOT CUE (1-3)** – Assegnano un punto cue o fanno tornare la traccia a quel punto cue. Quando un tasto HOT CUE è spento, è possibile assegnarvi un punto cue premendolo nel punto desiderato della traccia. Una volta assegnato, il tasto HOT CUE sarà acceso. Per tornare a quel punto cue sarà sufficiente premerlo.
24. **DELETE (cancella)** – Premere questo comando per attivare la modalità Delete Cue, in modo da poter cancellare punti cue assegnati dai PULSANTI HOT CUE. Quando il tasto DELETE è acceso, si trova in modalità Delete Cue. Si può quindi premere un pulsante HOT CUE acceso per cancellare il punto cue che gli è stato assegnato.
25. **EFFECT ON / OFF** – Premere questo tasto per attivare o disattivare l'effetto. Il LED del pulsante si accende quando l'effetto è attivo.
26. **EFFECT SELECT** – Girare questa manopola per selezionare un effetto da applicare al canale, che verrà visualizzato nel software. Si può anche premere la manopola per passare automaticamente all'effetto successivo.
27. **EFFECT CONTROL** – Girare questa manopola per regolare il parametro dell'effetto, che verrà visualizzato nel software.
28. **MODE** – Premere questo comando per passare dalla modalità manuale alla modalità autoloop, che modifica le funzioni dei quattro tasti LOOP CONTROL inferiori.  
Modalità Manuale
  - **IN** – Premere questo tasto per impostare un punto "Loop In", in cui inizierà il loop.
  - **OUT** – Premere questo tasto per impostare un punto "Loop Out", in cui terminerà il loop.
  - **RELOOP** – Premere questo tasto per passare all'inizio del loop e abilitarlo. Se un loop è già in corso sul Deck al momento di premere il tasto, la funzione Audio Pointer salterà all'inizio del loop e proseguirà. (Se non è stato impostato nessun loop, non accadrà nulla.)
 Modalità Autoloop
  - **1/2 X** – Premere questo tasto per dimezzare a lunghezza del loop.
  - **1 BAR** – Premere questo comando per impostare automaticamente un loop da 1 battuta e attivarlo.
  - **2 X** – Premere questo tasto per raddoppiare la lunghezza del loop.
29. **OUTPUT 1 (Uscita 1)** – Questo collegamento stereo RCA fornisce il Master Mix dal computer. Servirsi di un cavo stereo RCA per collegare questa uscita ad una cassa o ad un impianto di amplificazione.
30. **OUTPUT 2 (Uscita 2)** – Questo collegamento stereo RCA fornisce il canale Cue dal computer per il monitoraggio. Il canale Cue viene anche emesso tramite l'uscita HEADPHONES (Cuffie) sul pannello anteriore.
31. **HEADPHONES** – Questa uscita stereo da 1/4" emette il segnale convogliato al canale Cue.
32. **MIC GAIN** – Questa manopola regola i livelli del microfono inviati al Master Mix.
33. **MIC THROUGH** – Questo è un ingresso da 1/4" per il microfono. Il segnale proveniente da questo ingresso verrà inviato direttamente al Master Mix.

## INSTALLAZIONE DEL SERATO DJ INTRO SOFTWARE

### WINDOWS

#### Prima di iniziare, installare il software Serato DJ Intro:

1. Inserire il CD software nel lettore CD-ROM del computer. (Aggiornamenti gratuiti per il software Serato DJ Intro sono disponibili online all'indirizzo <http://www.serato.com>. Si raccomanda di verificare sul sito qual è il più recente aggiornamento del Serato DJ Intro prima di installarlo sul computer.)
2. Una finestra a pop up dovrebbe aprirsi automaticamente. Cliccare su **Run Installer** per lanciare il processo d'installazione.
3. Seguire le istruzioni su schermo.

#### Per iniziare a utilizzare il MIXTRACK PRO:

1. Collegare il MIXTRACK PRO ad una porta USB disponibile del computer (se possibile, servirsi di una porta USB sul pannello posteriore del computer).
2. Aprire Serato DJ Intro facendo doppio clic sull'icona presente sul Desktop del computer (se avete creato una scorciatoia sul Desktop) oppure recandosi su:

**Windows XP: Start ► Programmi ► Serato ► DJ Intro**

**Windows Vista & Windows 7: Windows Menu ► Tutti i programmi ► Serato ► Serato DJ ► Serato DJ Intro**

Per maggiori informazioni su come utilizzare Serato DJ Intro, servirsi del manuale presente sul CD.

### MAC

#### Prima di iniziare, installare il software Serato DJ Intro:

1. Inserire il CD software nel lettore CD-ROM del computer.
2. Una finestra a pop up dovrebbe aprirsi automaticamente. Cliccare sul file .dmg per lanciare il processo d'installazione.
3. Seguire le istruzioni su schermo.

#### Per iniziare a utilizzare il MIXTRACK PRO:

1. Collegare il MIXTRACK PRO ad una porta USB disponibile del computer (se possibile, servirsi di una porta USB sul pannello posteriore del computer).
2. Aprire Serato DJ Intro recandosi su Applicazioni ► Serato ► DJ Intro.

Per maggiori informazioni su come utilizzare Serato DJ Intro, servirsi del manuale presente sul CD.

## MAPPA DEL SERATO DJ INTRO

Fare riferimento a questa mappa dei comandi per vedere quali funzioni del software stesso possono essere controllate dal MIXTRACK PRO.

1. PITCH BEND
2. PITCH FADER
3. DELETE
4. HOT CUE
5. EFFETTO ON / OFF
6. EFFETTO SELECT
7. EFFETTO DEI PARAMETRI
8. BEATS MULTIPLIER
9. LOOP IN
10. LOOP OUT
11. AUTOLOOP
12. PLAY / PAUSE
13. STUTTER
14. CUE
15. SYNC

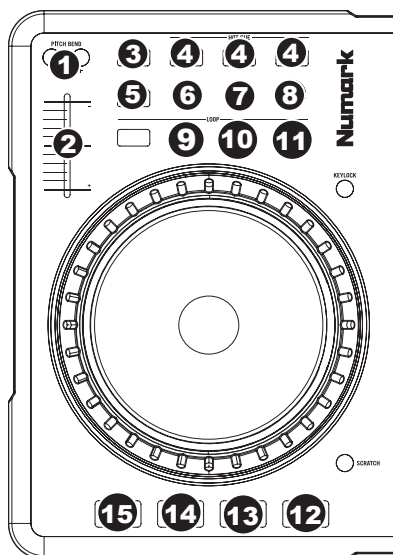

## SCHACHTELINHALT

- MIXTRACK PRO
- USB-Kabel
- Software CD
- Kurzanleitung
- Sicherheitshinweise und Garantiebestimmungen

## REGISTRIERUNG

Bitte besuchen Sie die Webseite <http://www.numark.com>, um Ihr MIXTRACK PRO zu registrieren. Durch die Registrierung Ihres Produkts können wir Sie über neue Produktentwicklungen auf dem Laufenden halten und bei etwaigen Problemen durch unseren erstklassigen technischen Kundendienst betreuen.

## MIXTRACK PRO AND VirtualDJ SETUP

### WINDOWS

**Installieren Sie die VirtualDJ LE Software bevor Sie beginnen:**

1. Legen Sie die Software-CD in das CD-ROM-Laufwerk Ihres Computers ein.
2. Öffnen Sie die Inhalte der CD, öffnen Sie den "PC"-Ordner und doppelklicken Sie "**Setup.exe**".
3. Folgen Sie den Instruktionen am Bildschirm.

**Um MIXTRACK PRO zu verwenden:**

1. Verbinden Sie das mit MIXTRACK PRO verbundene USB-Kabel mit einer verfügbaren USB-Buchse ihres Computers. (Falls möglich, verwenden Sie eine USB-Buchse an der Rückseite Ihres Computers.)
2. Öffnen Sie VirtualDJ LE, indem Sie das Symbol auf dem Desktop Ihres Computers doppelklicken (falls Sie eine Desktop-Verknüpfung erstellt haben) oder indem Sie folgendem Pfad folgen **Start ► Alle Programme ► Virtual DJ**.

**Für nähere Informationen zur Verwendung von VirtualDJ LE, schlagen Sie im Handbuch auf der CD nach.**

### MAC

**Installieren Sie die VirtualDJ LE Software bevor Sie beginnen:**

1. Legen Sie die Software-CD in das CD-ROM-Laufwerk Ihres Computers ein.
2. Öffnen Sie die Inhalte der CD, öffnen Sie den "Mac"-Ordner und doppelklicken Sie "**Setup.mpkg**".
3. Folgen Sie den Instruktionen am Bildschirm.

**Um MIXTRACK PRO zu verwenden:**

1. Verbinden Sie das mit MIXTRACK PRO verbundene USB-Kabel mit einer verfügbaren USB-Buchse ihres Computers. (Falls möglich, verwenden Sie eine USB-Buchse an der Rückseite Ihres Computers.)
2. Öffnen Sie VirtualDJ LE, indem Sie folgendem Pfad folgen **Anwendungen ► Virtual DJ**.

**Für nähere Informationen zur Verwendung von VirtualDJ LE, schlagen Sie im Handbuch auf der CD nach.**

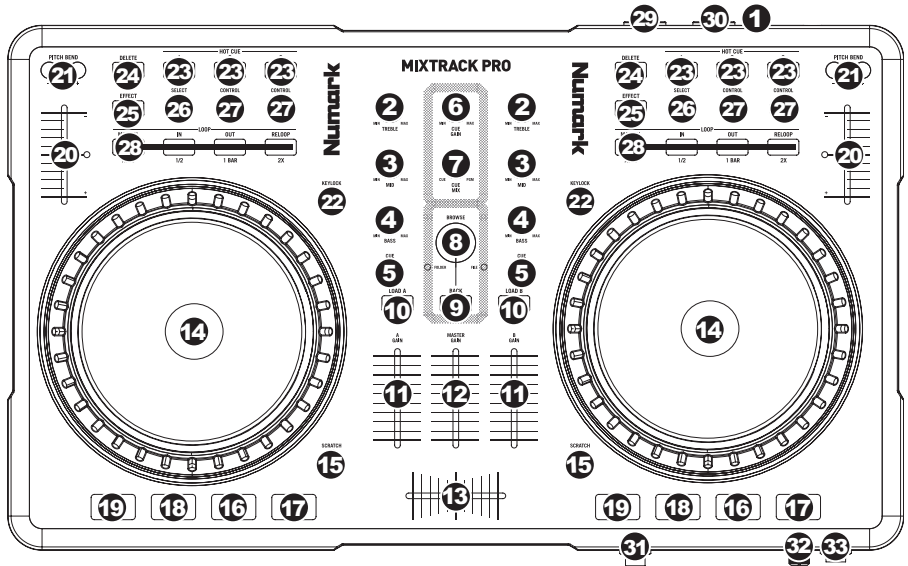

1. **USB** – Über diesen USB-Anschluss werden Steuerungsinformationen von einem angeschlossenen PC übertragen.
2. **KANAL-HÖHEN** – Stellt die Höhen des Signals im entsprechenden Kanal ein.
3. **KANAL-MITTEN** – Stellt die Mitten des Signals im entsprechenden Kanal ein.
4. **KANAL-BÄSSE** – Stellt die Bässe des Signals im entsprechenden Kanal ein.
5. **CUE** – Sendet Pre-Fader, Pre-Equalizer des entsprechenden Kanals an den Cue-Kanal zum Abhören mit dem Kopfhörer.
6. **CUE-LAUTSTÄRKE** – Zur Einstellung der Lautstärke des Cue-Kanals.
7. **CUE MIX** – Drehen Sie diesen Regler, um im Kopfhörerkanal zwischen Cue und Program Audio überblenden zu können. Befindet sich der Regler ganz links, hören Sie nur die Kanäle, die zum CUE geroutet werden, im Kopfhörer. Wenn der Regler ganz rechts steht, ist nur das Program Mix Signal hörbar.
8. **BROWSE KNOB** – Mit diesem Drehregler können die Musikdateien und deren Verzeichnisse im Programm durchlaufen werden. Um in ein ausgewähltes Verzeichnis zu gelangen, den Regler drücken. (Mit BACK kann auf die vorherige Ebene zurückgeschaltet werden.) Bei Anwahl eines Verzeichnisses, leuchtet die Anzeige FOLDER LED auf. Ist eine Musikdatei gewählt, leuchtet die Anzeige FILE LED auf.
9. **BACK** – Bringt Sie dieser Taster zurück auf die nächst höhere Ebene (Ordner).
10. **LOAD A / LOAD B** – Eine dieser Tasten drücken während ein Musikstück gewählt ist, um dieses jeweils Deck A oder Deck B zuzuordnen.
11. **KANAL-FADER** – Bestimmt den Audiopegel, der zum Program Mix gesendet wird.
12. **MASTER FADER** – Steuert die Ausgangslautstärke des Program Mixes.
13. **CROSSFADER** – Audioüberblendung zwischen den Decks A und B. Wird der Crossfader nach links geschoben, wird Deck A abgespielt. Bewegt man den Crossfader nach rechts, hört man Deck B.
14. **JOG WHEEL** – Wenn das Deck läuft, verändert das JOG WHEEL die Tonhöhe des Tracks. Wenn die SCRATCH-Taste aktiviert ist, scratcht das JOG WHEEL den ausgewählten Track. Wenn nicht läuft das Deck, kann durch Drehen des JOG WHEELS durch den Track gescannt werden.
15. **SCRATCH** – Schaltet den Scratchmodus ein oder aus. Ist dieser aktiviert, führt eine Betätigung des JOG WHEEL zu einem 'Scratch'-Effect. Die LED-Anzeige leuchtet, wenn der Scratch-Modus eingeschaltet ist.
16. **PLAY / PAUSE** – Start oder Wiederaufnahme des Abspielens, falls das Deck im Pausenbetrieb war. Hält die Wiedergabe vorläufig an, falls sich das Deck im Abspielbetrieb befindet.

17. **STUTTER** – Drücken Sie die Taste, um zum zuletzt definierten Cue-Punkt zu springen, wodurch ein "Stutter" Effekt entsteht.
18. **CUE** – Unterbricht die Wiedergabe und kehrt an den ursprünglichen Cue Punkt zurück. Die Wiedergabe startet zeitweilig von diesem Punkt, wenn Sie die Taste gedrückt halten. Der Track spielt so lange, wie Sie die Taste gedrückt halten und kehrt an den Cue Punkt zurück, wenn Sie die Taste loslassen.  
Werden die Tasten CUE und PLAY / PAUSE gleichzeitig gedrückt, wird das Abspielen vom temporären Cue-Punkt begonnen. Läßt man beide Tasten los, wird das Abspielen fortgesetzt.
19. **SYNC** – Automatische Angleichung des Tempos zwischen beiden Decks.
20. **PITCH FADER** – Zur Einstellung der Wiedergabegeschwindigkeit des Musikstücks. Eine direkt neben dem Fader befindliche LED leuchtet dann auf, wenn dieser auf 0% gesetzt ist.
21. **PITCH BEND ( + / - )** – Einen der beiden Tasten drücken oder gedrückt halten, um die Wiedergabegeschwindigkeit des Musikstücks zeitweise zu verändern. Wird die Taste losgelassen, kehrt die Geschwindigkeit des Musikstücks zu dem durch den PITCH FADER eingestellten Wert zurück.
22. **KEYLOCK** – Mit dieser Funktion können Sie die Geschwindigkeit der Musik justieren, ohne dass sich die Tonhöhe ändert. Die Tonhöhe des Songs wird, unabhängig von der Position der Pitch Faders, arretiert.
23. **HOT CUE-TASTEN (1-3)** – Zum Zuordnen eines Cue Punkts oder um das Musikstück an diesem Cue-Punkt zurückzusetzen. Leuchtet eine HOT CUE-TASTE nicht auf, kann ein Cue-Punkt zugeordnet werden, indem die Taste am gewünschten Punkt im Musikstück gedrückt wird. Ist der Punkt zugeordnet, leuchtet die HOT CUE-Taste auf. Um zu diesem Cue-Punkt zurückzukehren, einfach die Taste drücken.
24. **DELETE** – Drücken oder gedrückt halten, um in den Cue-Löschmodus zu gelangen, in welchem zugeordnete Cue-Punkte von den HOT CUE-TASTEN gelöscht werden können. Leuchtet die DELETE Taste auf, befindet diese sich im Cue-Löschmodus. Es kann nun eine beleuchteten HOT CUE-Taste gedrückt werden, um den ihr zugeordneten Cue-Punkt zu löschen.
25. **EFFECT ON / OFF** – Mit dieser Taste den Effekt ein- oder ausschalten. Die LED der Taste leuchtet im eingeschalteten Zustand auf.
26. **EFFECT SELECT** – Dieser Drehregler dient zur Auswahl eines Effektes, der auf den Kanal gelegt werden soll, wobei der Effekt im Programm angezeigt wird. Bei Drücken des Drehreglers wird automatisch der nächste Effekt abgerufen.
27. **EFFECT CONTROL** – Mit diesem Regler den im Programm angezeigten Parameter des Effekts einstellen.
28. **MODE** – Diese Taste dient zum Umschalten zwischen manuellem und Autoloop-Betrieb, was die Funktionen der vier unteren LOOP CONTROL-Tasten verändert.  
Manuellen Betrieb
  - **IN** – Mit dieser Taste zum Beginn eines Loops einen "Loop In"-Punkt setzen.
  - **OUT** – Mit dieser Taste am Ende eines Loops einen "Loop Out"-Punkt setzen.
  - **RELOOP** – Mit dieser Taste das Musikstück an den Beginn eines Loops setzen und diesen aktivieren. Befindet sich das Deck bereits in einem Loop, wenn die Taste gedrückt wird, springt der Audioverweis an den Anfang des Loops und fährt fort. (Falls kein Loop eingestellt ist, passiert überhaupt nichts.)
 Autoloop-Betrieb
  - **1/2 X** – Der Loop wird bei Druck auf diese Taste um die Hälfte verkürzt.
  - **1 BAR** – Mit dieser Taste kann ein Loop, das sich über einen Takt erstreckt, automatisch aktiviert werden.
  - **2 X** – Der Loop wird bei Druck auf diese Taste um das Doppelte verlängert.
29. **OUTPUT 1** – Dieser Stereo RCA Anschluss gibt den Master Mix Ausgang Ihres Computers aus. Schließen Sie hier Ihre aktiven Lautsprecher oder ein Verstärkersystem an.
30. **OUTPUT 2** – Über diesen Stereo RCA Ausgang können Sie den Cue-Kanal vom Computer zum Abhören abgreifen. Beachten Sie, dass der Cue-Kanal auch über den Headphones Ausgang auf der Vorderseite wiedergegeben wird.
31. **HEADPHONES** – Dieser Stereoklinkenanschluss gibt dasselbe Signal, wie der Cue-Kanal aus.
32. **MIC GAIN** – Mit diesem Regler bestimmen Sie die Mikrofonlautstärke am Master Mix.
33. **MIC THROUGH** – Dies ist ein 6,3mm Mikrofonklingeneingang. Das hier anliegende Signal wird direkt zum Master Mix geroutet.

## AUDIOEINSTELLUNGEN FÜR SERATO DJ INTRO

### WINDOWS

Installieren Sie die Serato DJ Intro Software bevor Sie beginnen:

1. Legen Sie die Software-CD in das CD-ROM-Laufwerk Ihres Computers ein. (Kostenlose Aktualisierungen der Serato DJ Intro Software können von der Webseite <http://www.serato.com> heruntergeladen werden. Es empfiehlt sich, vor der Installation zu überprüfen, ob auf der Webseite eine neuere Version vorhanden ist.)
2. Ein Dialogfenster sollte automatisch erscheinen. Klicken Sie auf **Run Installer**, um mit der Installation zu beginnen.
3. Folgen Sie den Instruktionen am Bildschirm.

Um MIXTRACK PRO zu verwenden:

1. Verbinden Sie das mit MIXTRACK PRO verbundene USB-Kabel mit einer verfügbaren USB-Buchse Ihres Computers. (Falls möglich, verwenden Sie eine USB-Buchse an der Rückseite Ihres Computers.)
2. Öffnen Sie Serato DJ Intro, indem Sie das Symbol auf dem Desktop Ihres Computers doppelklicken (falls Sie eine Desktop-Verknüpfung erstellt haben) oder indem Sie folgendem Pfad folgen:

**Windows XP: Start ► Programme ► Serato ► DJ Intro**

**Windows Vista & Windows 7: Windows Menu ► Alle Programme ► Serato ► Serato DJ ► Serato DJ Intro**

Für nähere Informationen zur Verwendung von Serato DJ Intro, schlagen Sie im Handbuch auf der CD nach.

### MAC

Installieren Sie die Serato DJ Intro Software bevor Sie beginnen:

1. Legen Sie die Software-CD in das CD-ROM-Laufwerk Ihres Computers ein.
2. Ein Dialogfenster sollte automatisch erscheinen. Klicken Sie auf die **.dmg** Datei, um mit der Installation zu beginnen.
3. Folgen Sie den Instruktionen am Bildschirm.

Um MIXTRACK PRO zu verwenden:

1. Verbinden Sie das mit MIXTRACK PRO verbundene USB-Kabel mit einer verfügbaren USB-Buchse Ihres Computers. (Falls möglich, verwenden Sie eine USB-Buchse an der Rückseite Ihres Computers.)
2. Öffnen Sie Serato DJ Intro, indem Sie folgendem Pfad folgen **Anwendungen ► Serato ► DJ Intro**.

Für nähere Informationen zur Verwendung von Serato DJ Intro, schlagen Sie im Handbuch auf der CD nach.

## SERATO DJ INTRO STEUERELEMENTE

Verwenden Sie bitte diese Abbildung der Steuerelemente, um sich einen Überblick über die Software-Features zu verschaffen, die mit MIXTRACK PRO gesteuert werden können.

1. PITCH BEND
2. PITCH FADER
3. DELETE
4. HOT CUES
5. EFFECT ON / OFF
6. EFFECT SELECT
7. EFFECT PARAMETER
8. BEATS MULTIPLIER
9. LOOP IN,
10. LOOP OUT
11. AUTOLOOP
12. PLAY / PAUSE
13. STUTTER
14. CUE
15. SYNC

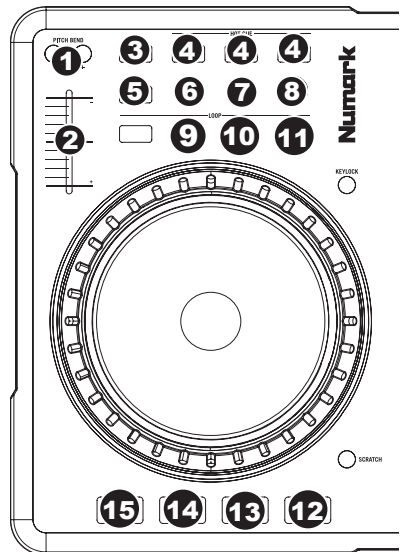

**SPECIFICATIONS**

**WEIGHT:** 4.35 lbs. / 1.97 kg

**DIMENSIONS (W x D\* x H):** 18.75" x 11.5" x 2.6" / 476mm x 292mm x 66mm

\* *excluding connected devices (USB cable, microphone, etc.)*

---

[www.numark.com](http://www.numark.com)